

CENTRO DE SERV. INFONAVIT Y DELEGACIÓN CESI / DELEGACIÓN / AGUASCALIENTES

CALLE BALNEARIOS FRACC. EJIDO DE OJO CALIENTE MUNICIPIO DE AGUASCALIENTES EDO. DE AGUASCALIENTES

PROYECTO EJECUTIVO INSTALACIÓN SANITARIA

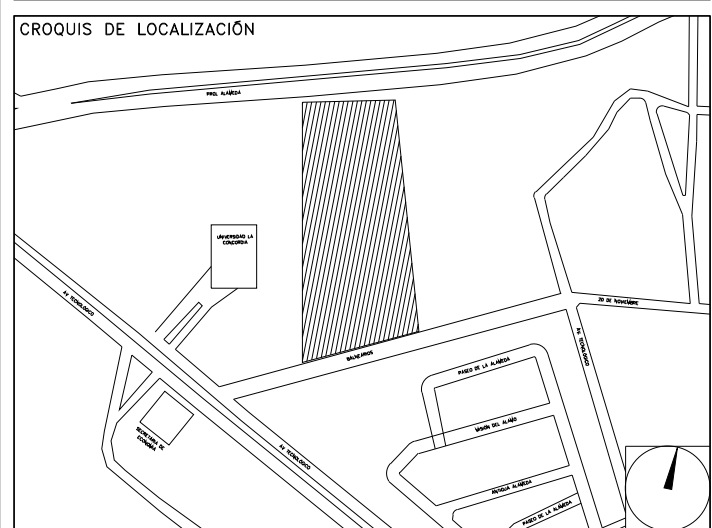

SISTEMA HIDRO-SANITARIO - DRENAJE - DETALLES CONEXIONES - PLANTA BAJA

NÚMERO DEL PLANO: AC-E-PL-HS-006-00 A	NORTE:
FECHA: 00-00-00	ACOTACIONES: ESCALA: MTS SIN/ESC
UBICACIÓN DEL ARCHIVO:	



- NOTAS
- LA UBICACION DEL COLECTOR MARGINAL SE TENDRA QUE CONFIRMAR DE ACUERDO A LA FACTIBILIDAD.
 - TODAS LAS INSTALACIONES DE DRENAJE DE AGUAS NEGRAS, DEBERAN SOMETERSE A UNA PRUEBA HIDROSTÁTICA DE 10 m.c.a. (1 kg/cm²) DURANTE UN TIEMPO MÍNIMO DE 2 HORAS, ADEMÁS DE QUE DICHA PRUEBA SE REALIZARA POR SECCIONES Y ANTES DE TERMINARSE MUROS Y PISOS, PERO ASEGURANDO LA CORRECTA UNIÓN DE TODAS LAS CONEXIONES DE ACUERDO A LA NORMA: NOM-001-CONAGUA-2009.
 - LAS PUNTAS DE LA TUBERÍA INSTALADA DEBERÁN SER TAPADAS PROVISIONALMENTE, PARA EVITAR LA ENTRADA DE BASURA.
 - ANTES DE COLOCAR LOS ELEMENTOS ESTRUCTURALES DE CONCRETO: MUROS, TRABES Y LOSAS, DEBERÁ DE PREVENIRSE LA PREPARACIÓN PARA PASOS DE TUBERÍA DEJANDO UNA CAMISA DE TUBERÍA DE PVC, DE UN DIÁMETRO MAYOR AL DIÁMETRO DEL PROYECTO, DEBIENDOSE RESPETAR DIÁMETROS, POSICIÓN EN PLANTA Y ELEVACION.
 - CUALQUIER INTERFERENCIA QUE SE TENGA CON LA INSTALACIÓN PROYECTADA, CON LAS OTRAS INSTALACIONES DEBERÁ DE RESOLVERSE CON LA COORDINACIÓN Y APROBACIÓN DE LA SUPERVISIÓN PARA SU CORRECTA Y ADECUADA COLOCACIÓN POR PARTE DEL CONTRATISTA.

SIMBOLOGIA

90° CODO	90° CODO SALIDA LAT.
45° CODO	YEE SENCILLA
YEE REDUCCIÓN	TAPON REGISTRO
COLADERA	TUBERÍA
DIRECCIÓN DE FLUJO	LÍNEA DE CENTRO
TUBERÍA DE VENTILACIÓN	TAPA REGISTRO
REGISTRO	POZO DE VISITA

NOMENCLATURA

B.A.N. - BAJANTE DE AGUAS NEGRAS
T.R. - TAPON REGISTRO
Ø - DIÁMETRO
○ - SUBE TUBERÍA DE VENTILACION
T.V.A. - TUBERÍA DE VENTILACION A AZOTEA

XXX-XX-XXX
→ DIÁMETRO DE EN MILIMETROS.
- PENDIENTE EN MILESIMAS.
- LONGITUD EN METROS.

EQUIVALENCIAS (PENDIENTES)

5	- 0.5%
10	- 1.0%
20	- 2.0%

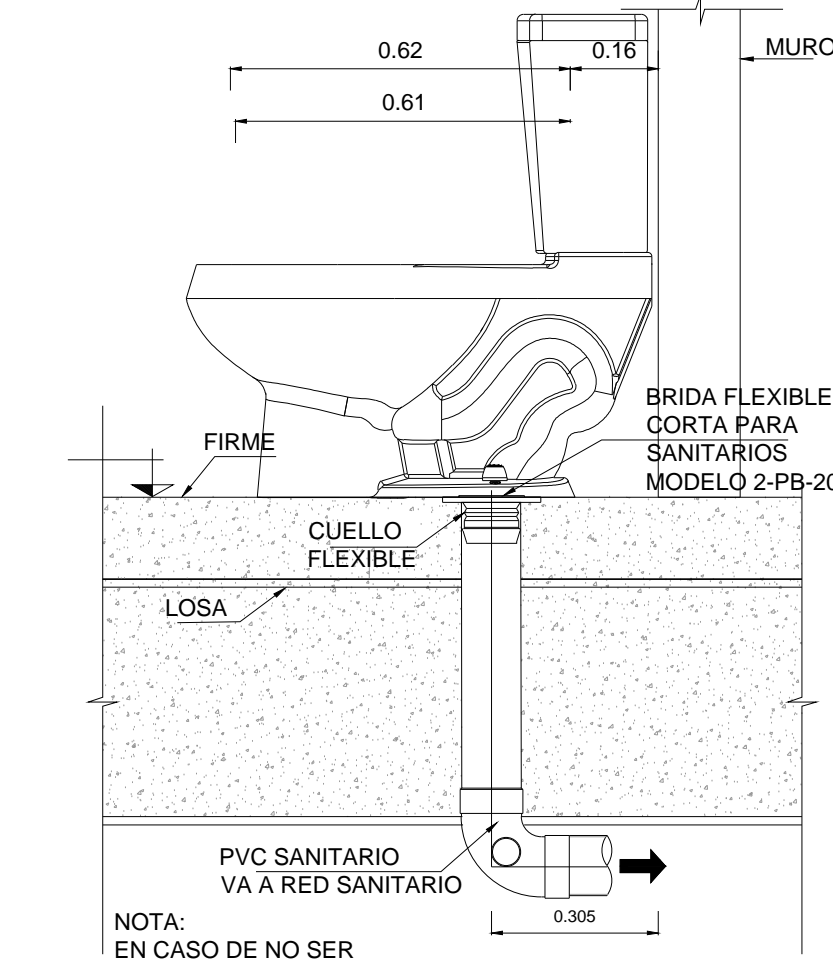

DETALLE-01 INODORO SIN ESC.

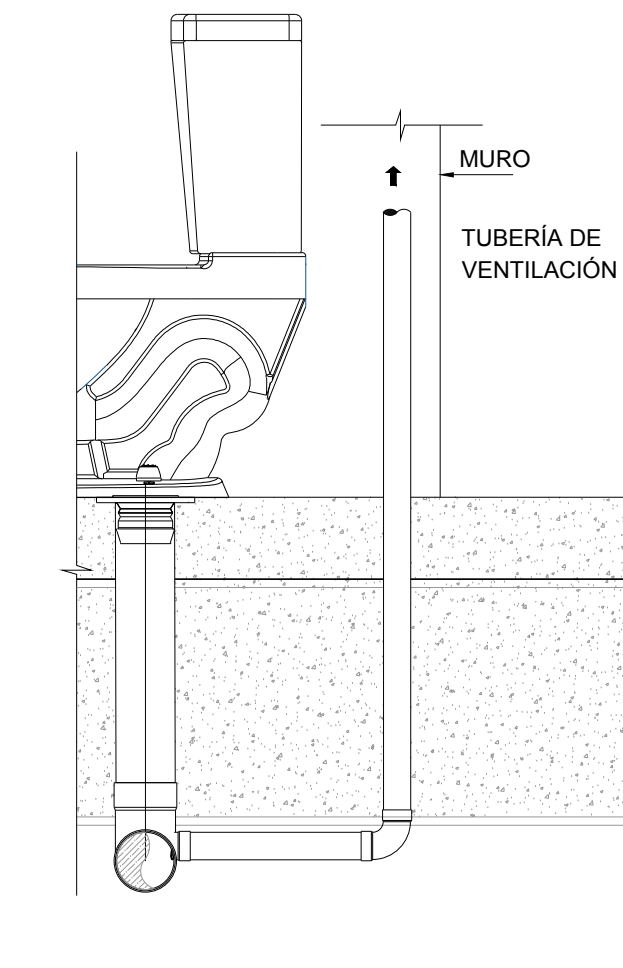

DETALLE-02 TUBERÍA DE VENTILACION SIN ESC.

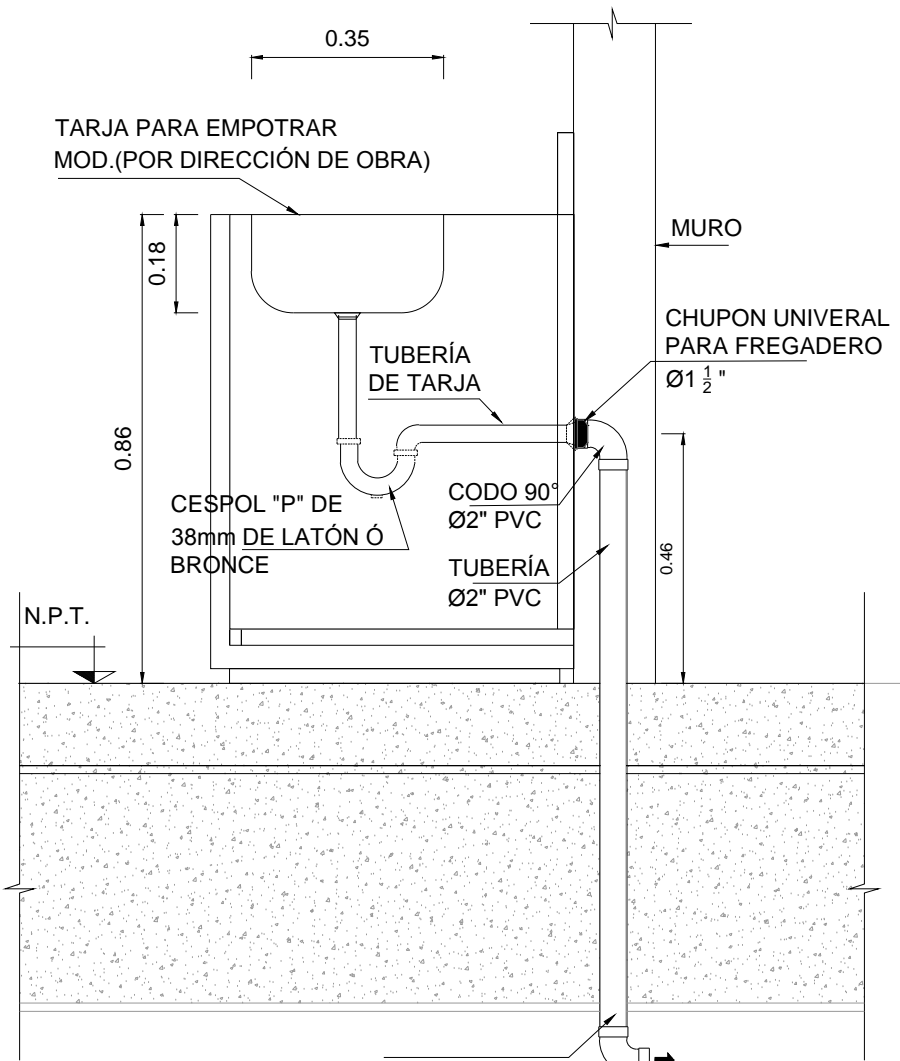

DETALLE-03 A TARJA SIN ESC.

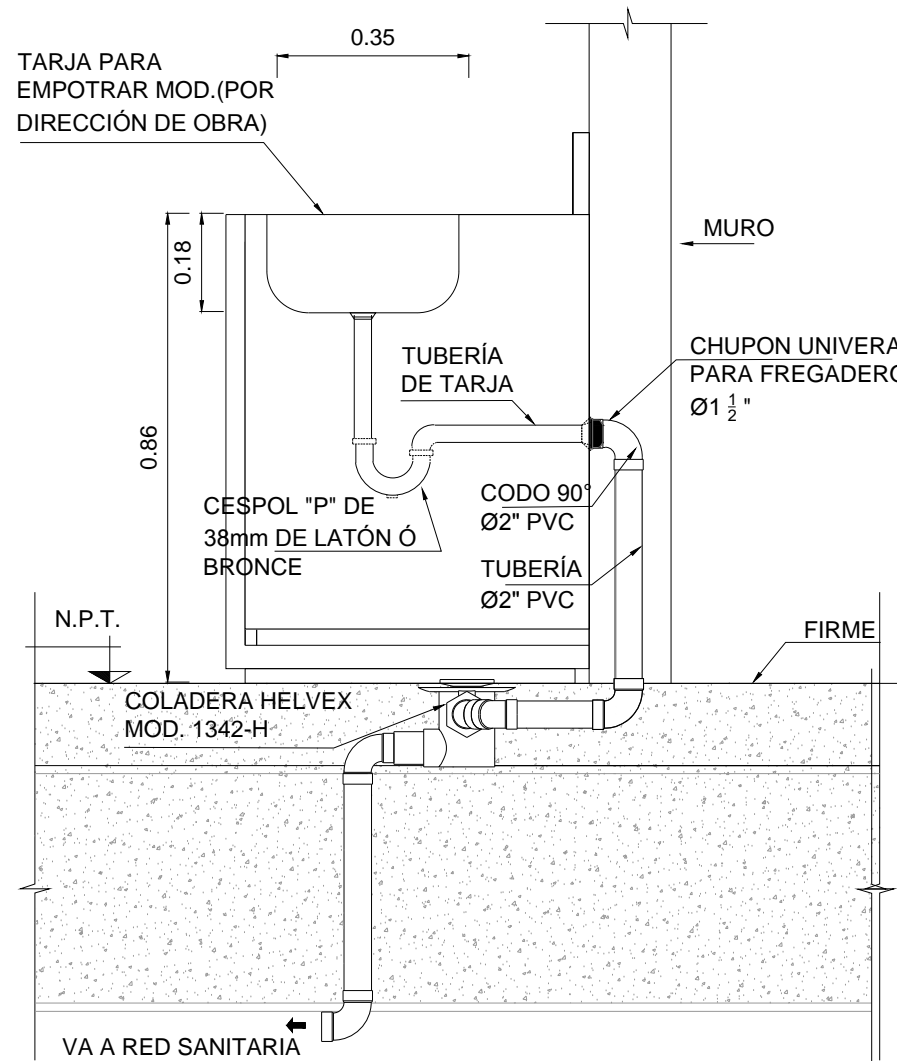

DETALLE-03 B TARJA SIN ESC.

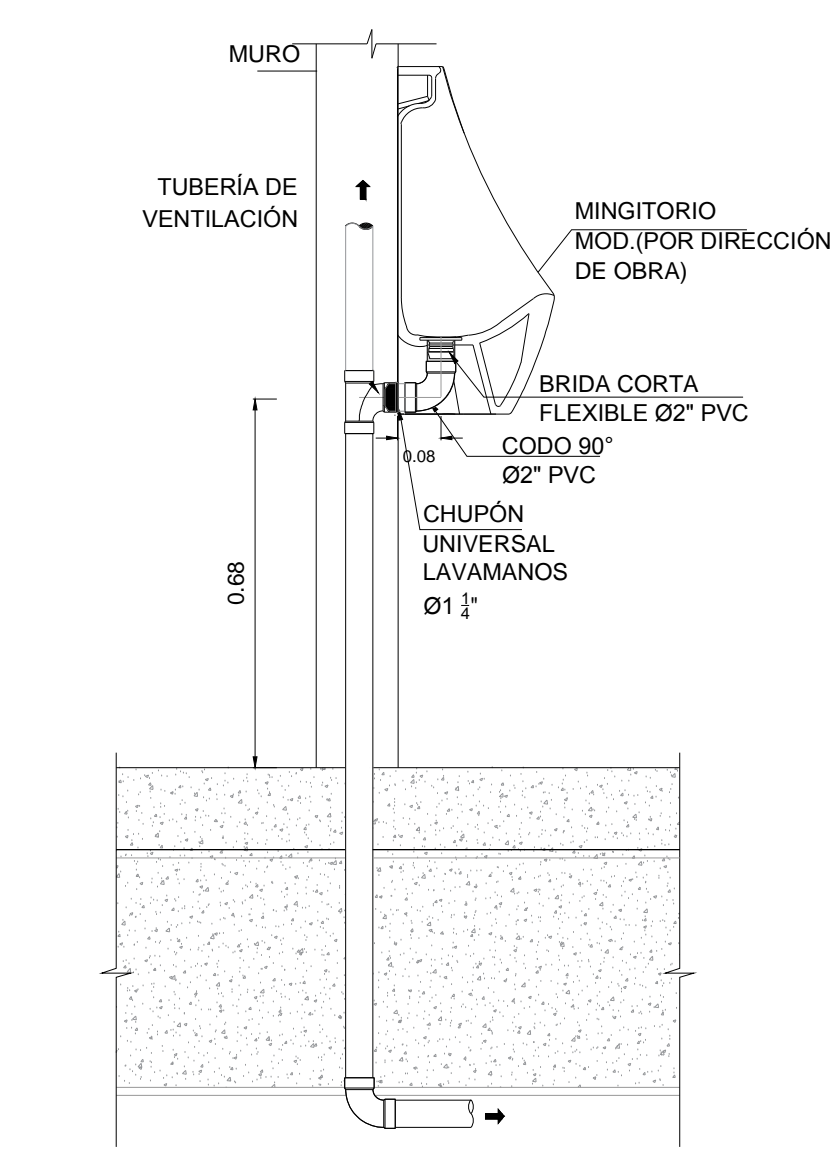

DETALLE-04 MINGITORIO SIN ESC.

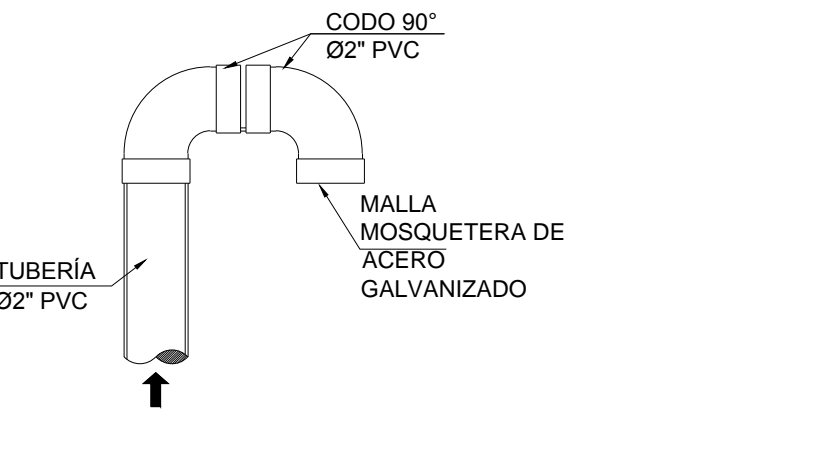

DETALLE-05 REMATE DE TUBERÍA DE VENTILACION AZOTEA SIN ESC.

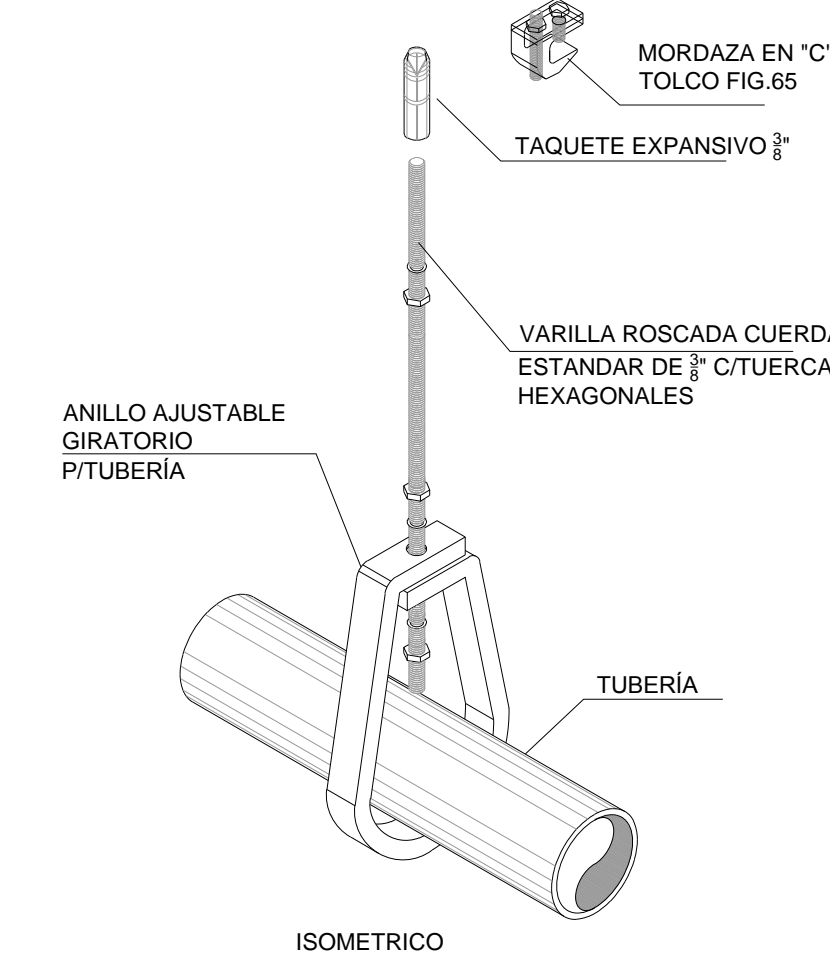

DETALLE-06 SOPORTE HORIZONTAL TIPO PERA SIN ESC.

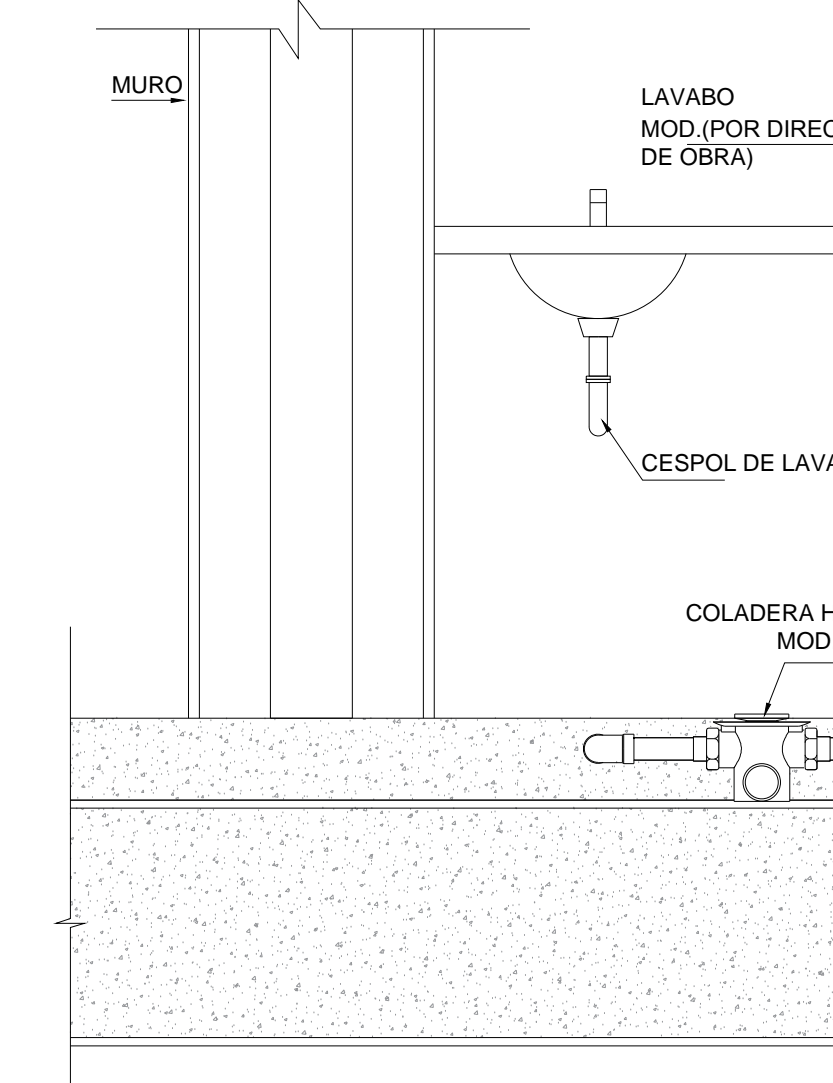
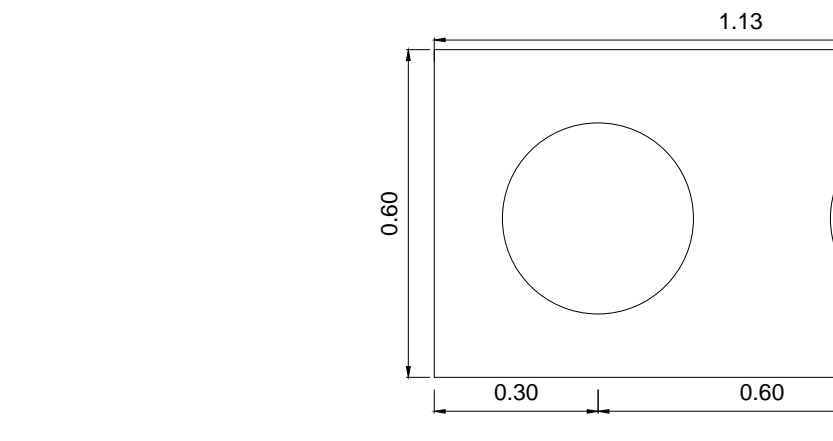

DETALLE-07 A LAVABO SIN ESC.

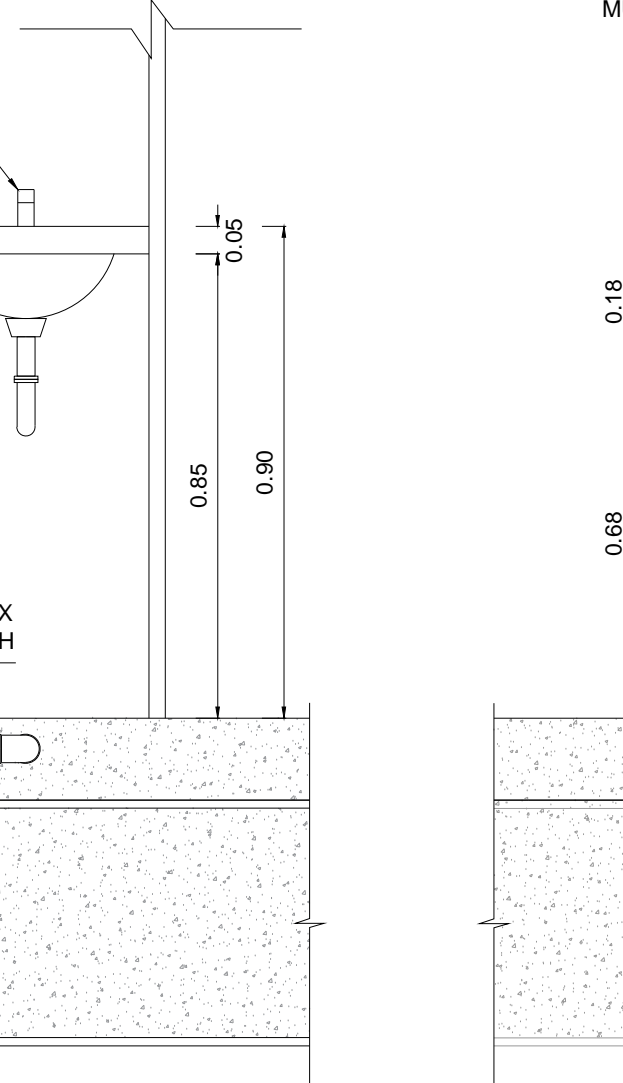
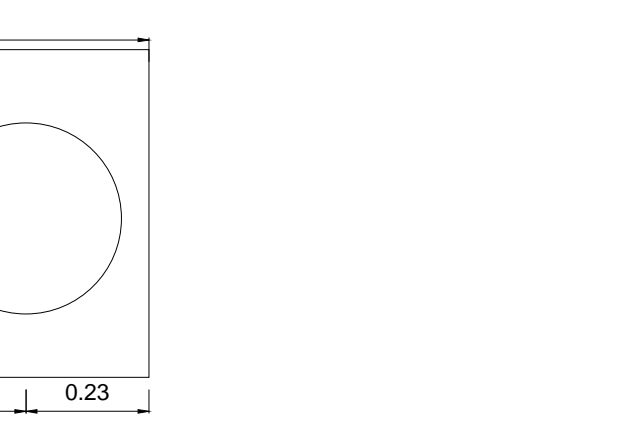

DETALLE-07 B LAVABO SIN ESC.

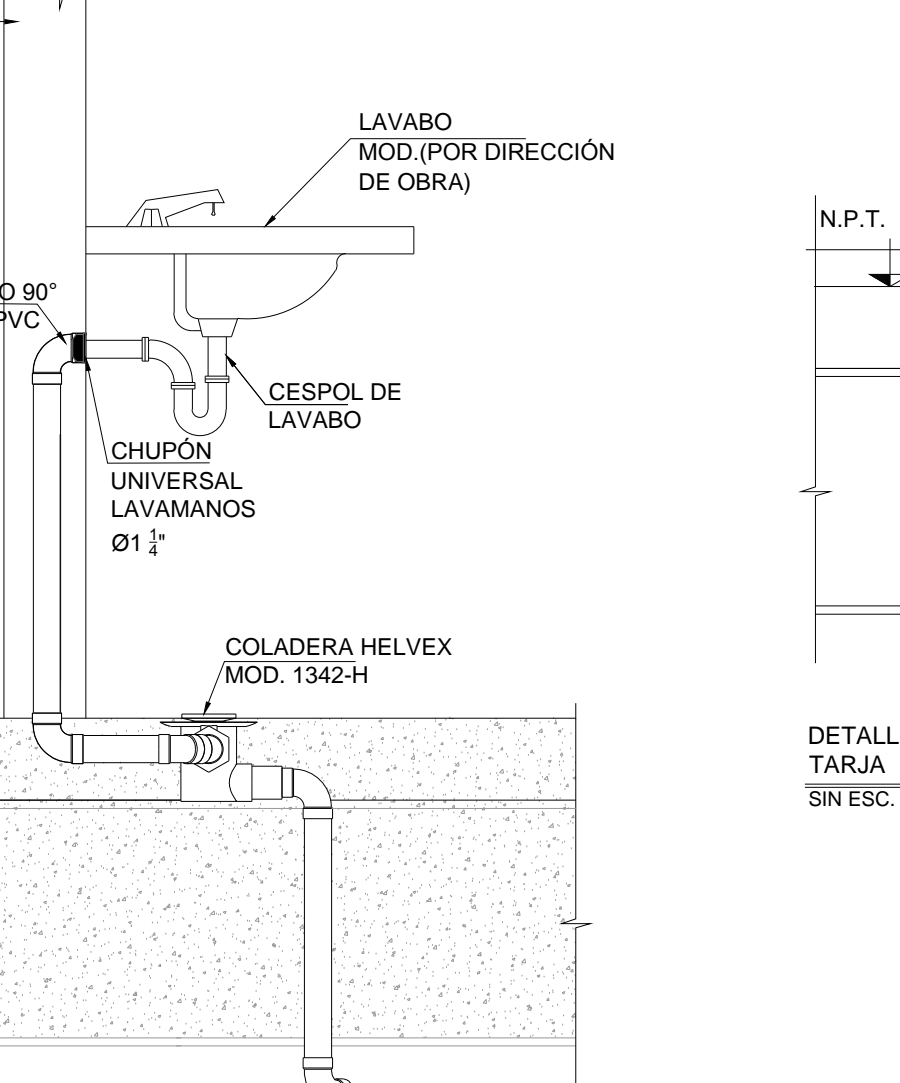
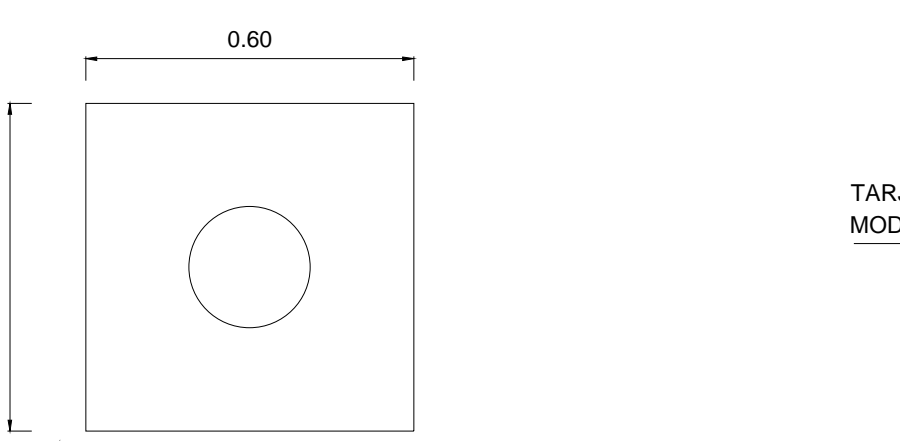

DETALLE-08 TARJA SIN ESC.

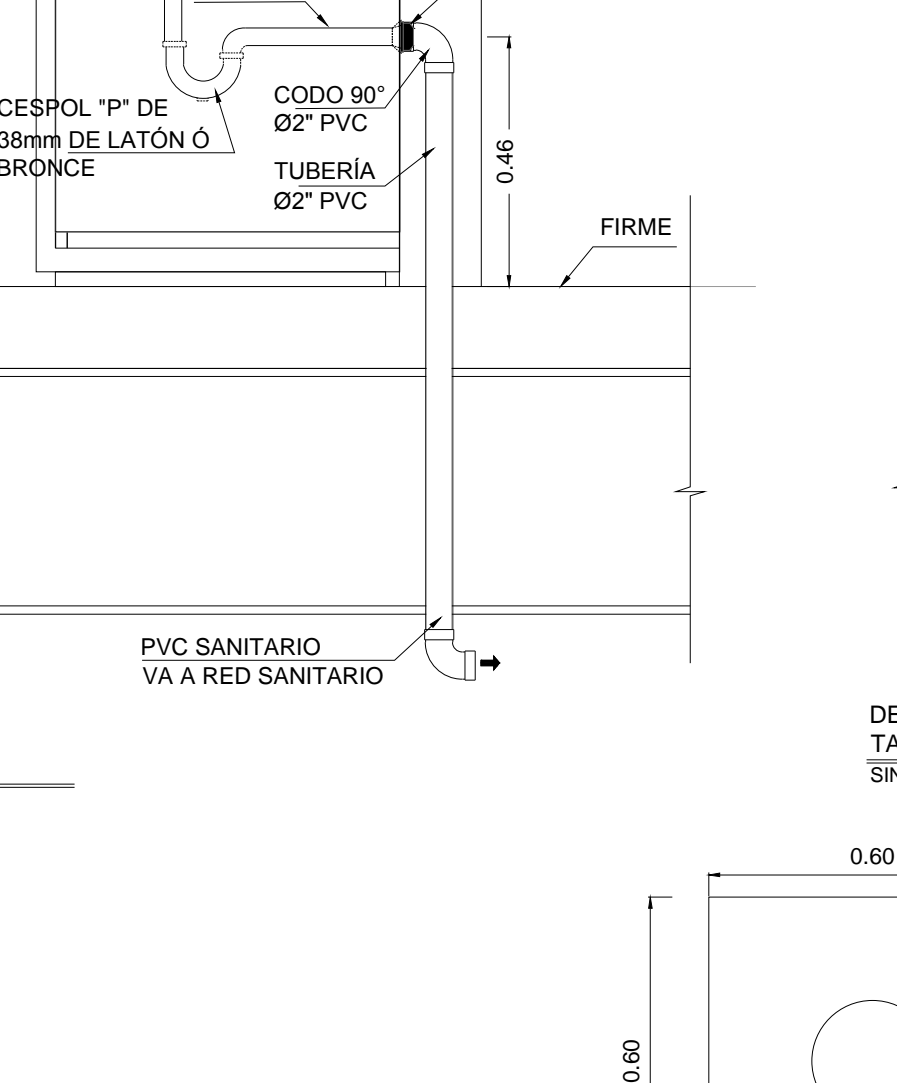
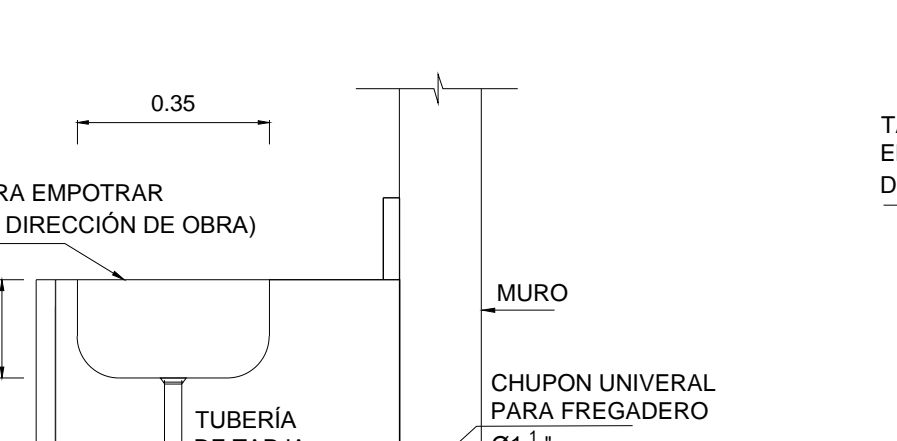

DETALLE-08 B TARJA SIN ESC.

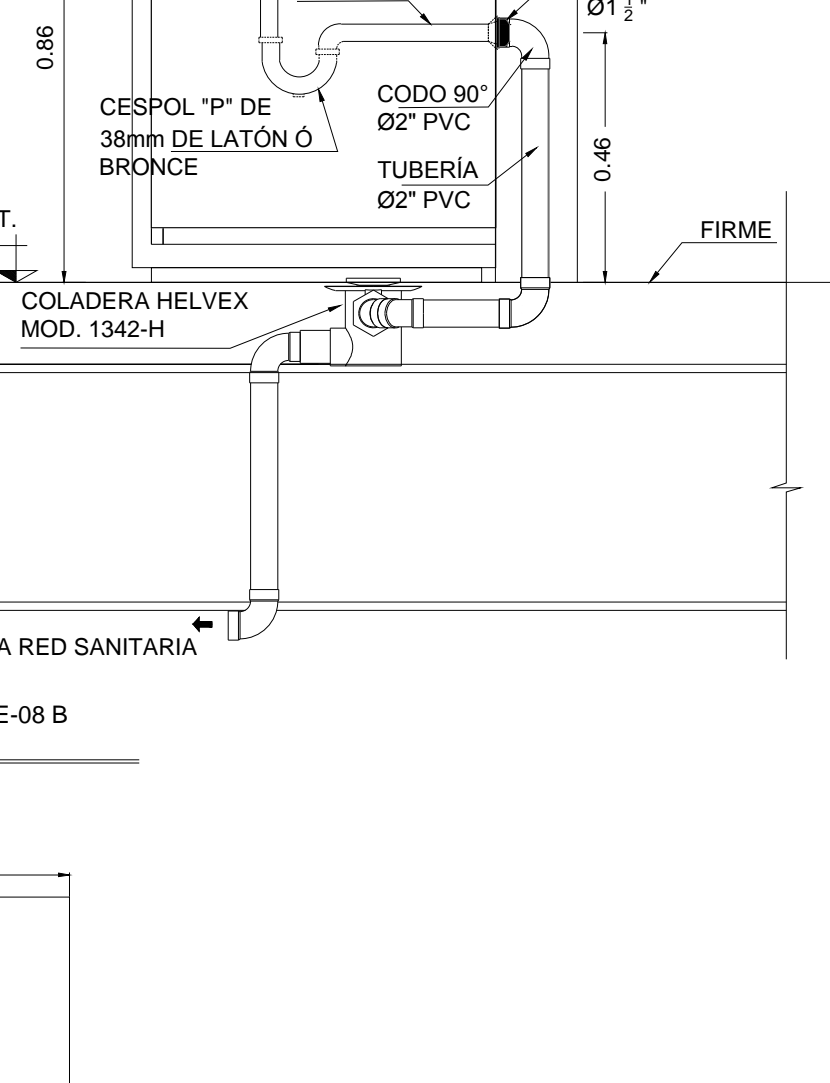
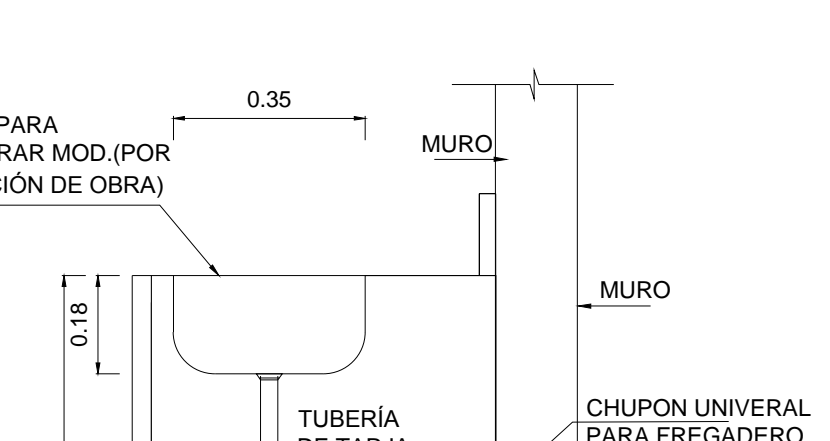

DETALLE-11 MINGITORIO SIN ESC.

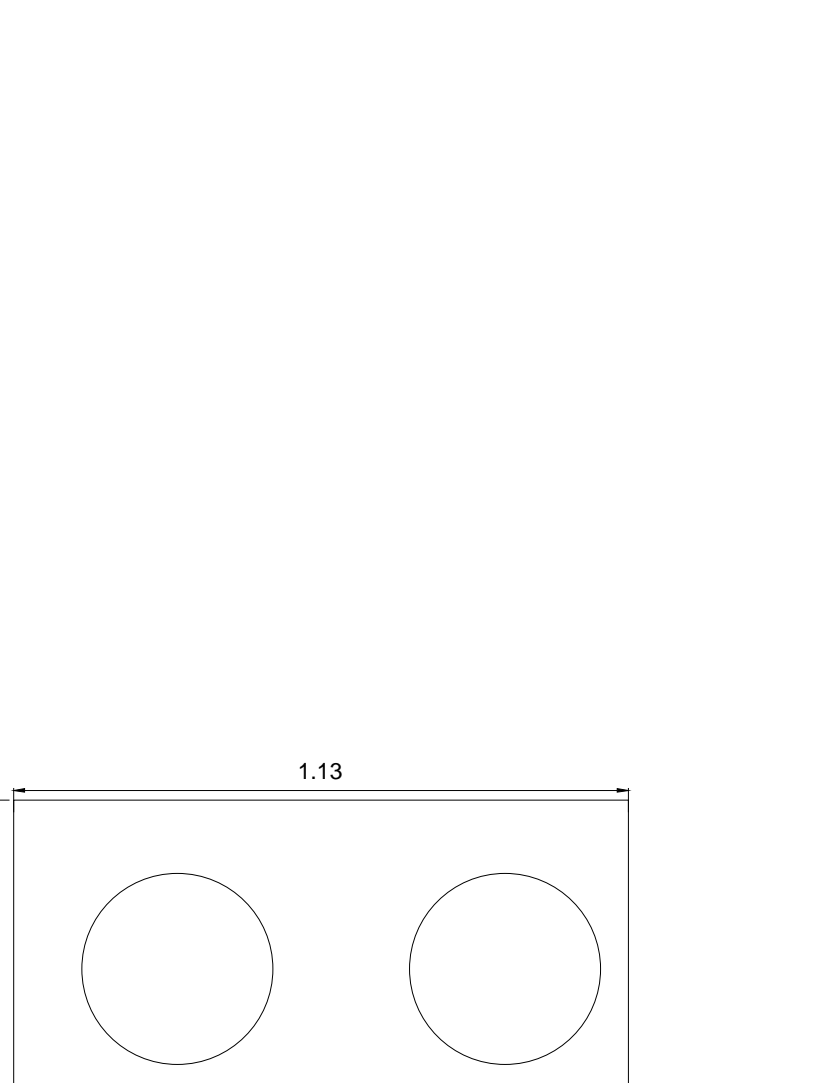

DETALLE-12 A LAVABO SIN ESC.

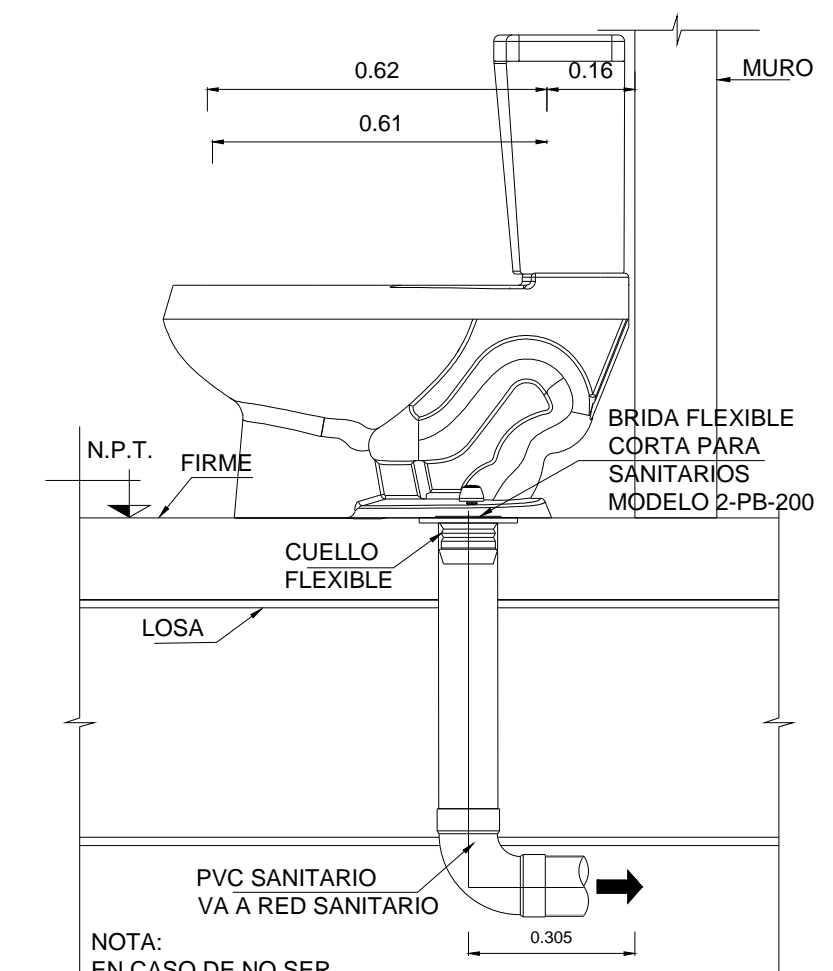

DETALLE-10 TUBERÍA DE VENTILACION SIN ESC.

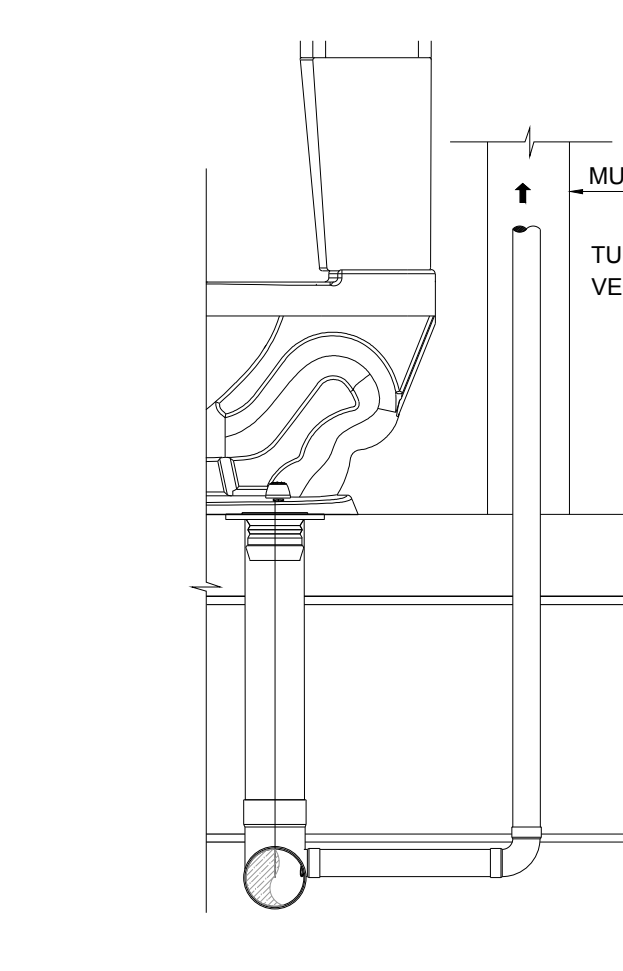

DETALLE-11 MINGITORIO SIN ESC.

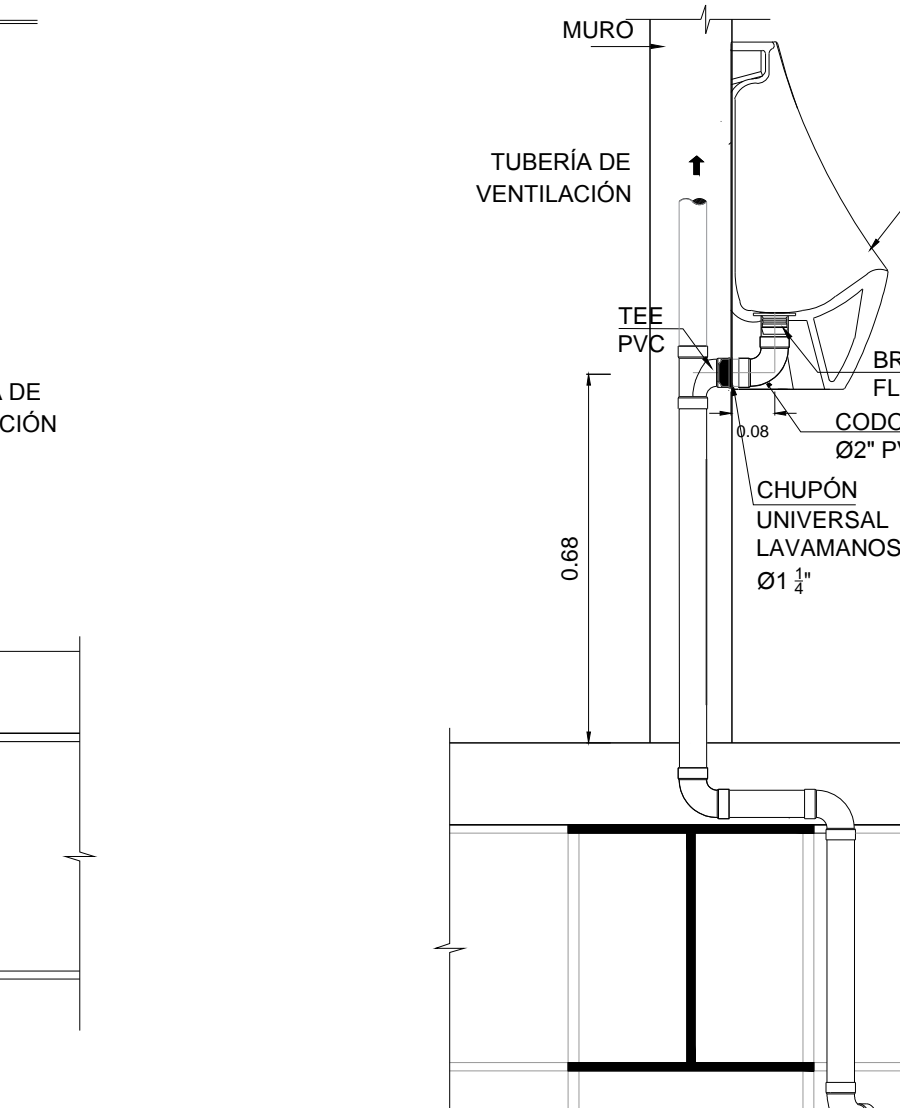

DETALLE-12 A LAVABO SIN ESC.

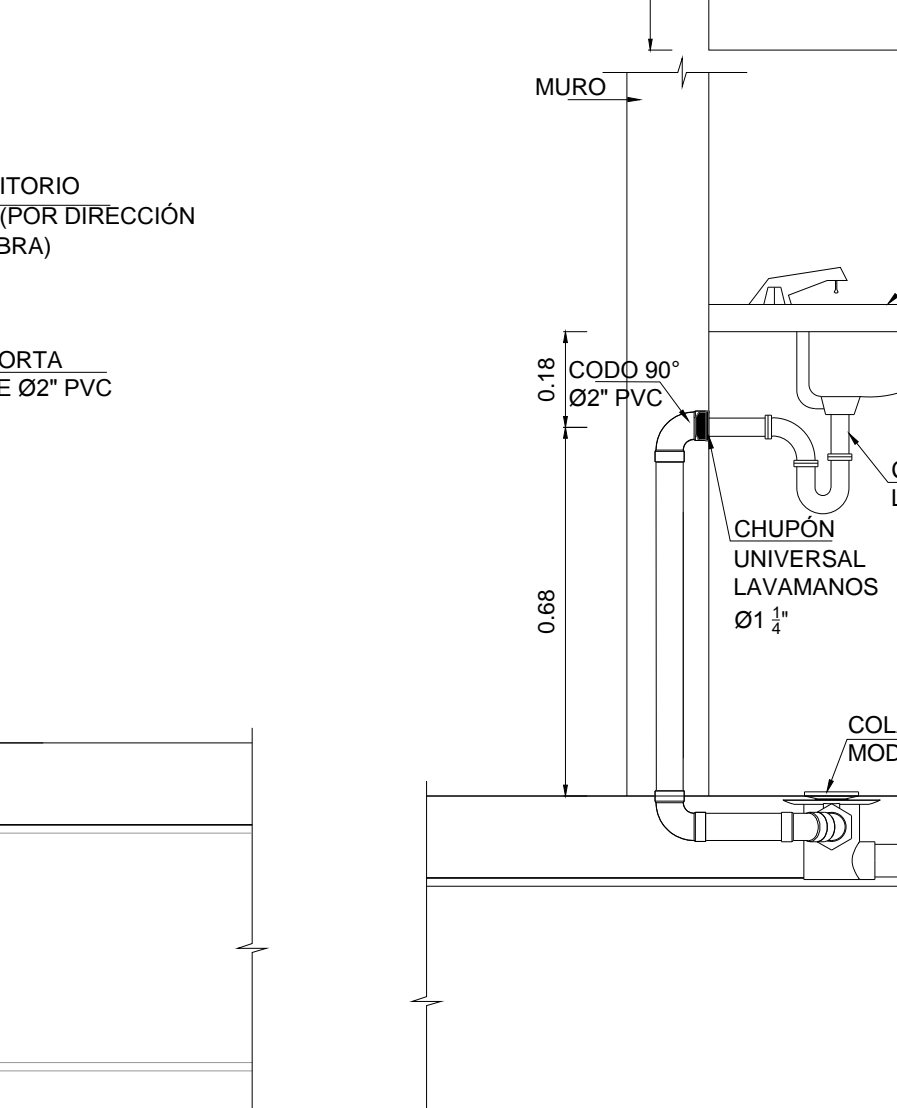

DETALLE-12 B LAVABO SIN ESC.

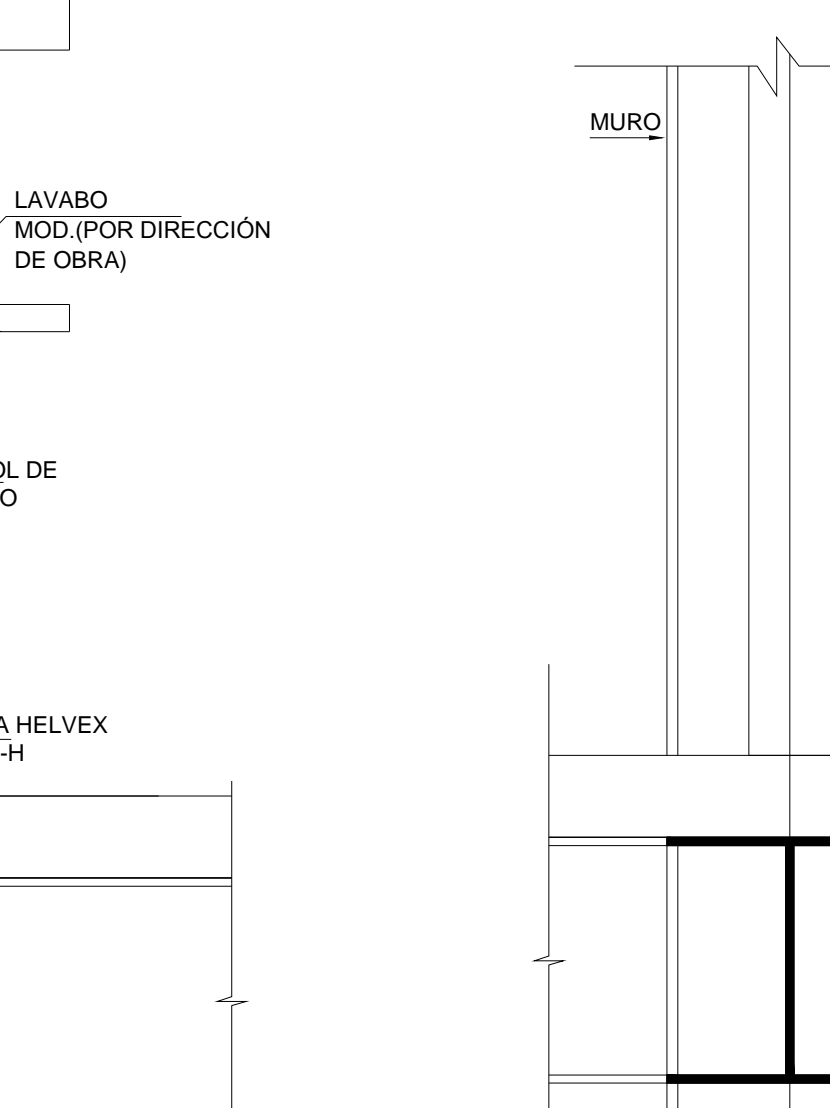

DETALLE-12 B LAVABO SIN ESC.

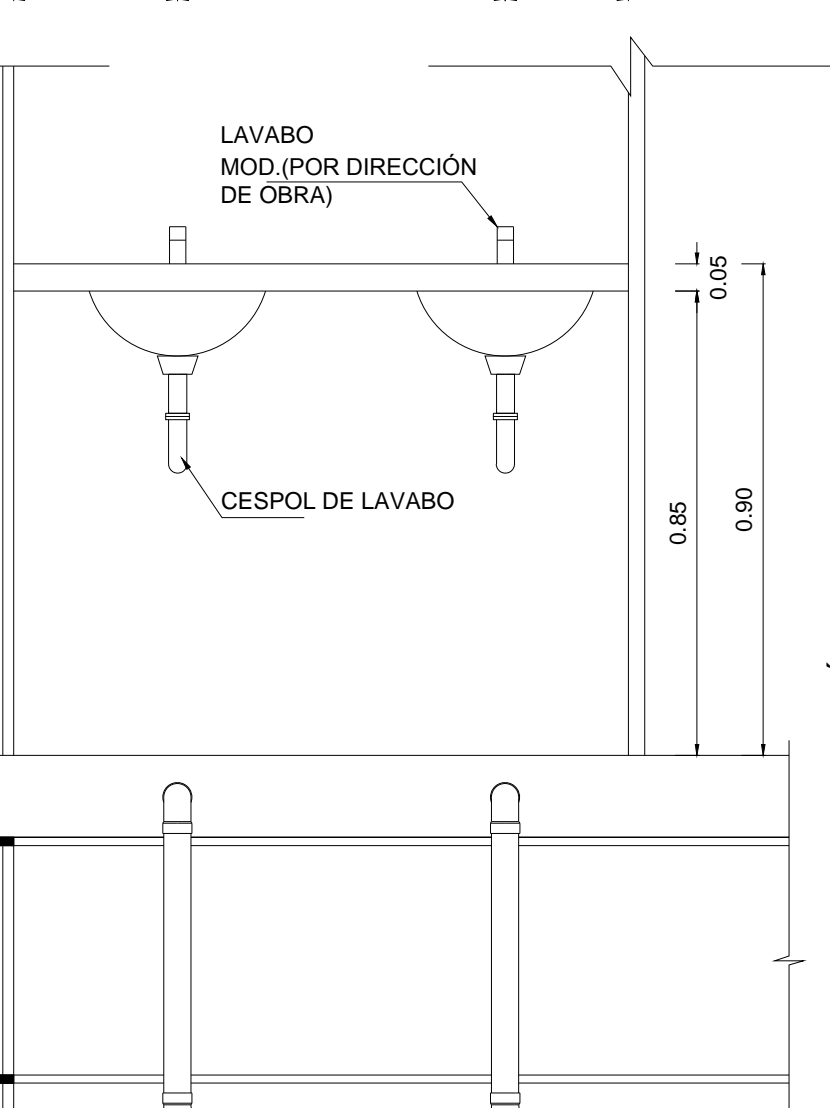

DETALLE-12 B LAVABO SIN ESC.

USO ESPECIFICO DEL PREDIO: TIPO DE TRAMITE:

DATOS DEL PROPIETARIO	DATOS DEL PREDIO	USO
NOMBRE: No.	CLAVE CATASTRAL:	HABITACIONAL <input type="checkbox"/>
CALLE:	CONDominio: AREA: M2.	PLURIFAMILIAR <input type="checkbox"/>
COLONIA:	MEIDA DEL FRENTE: FONDO: m	COMERCIAL <input type="checkbox"/>
DELEGACION:	DIRECCION:	SERVICIOS <input type="checkbox"/>
TELEFONO:	ENTRE LA CALLE: No OFICIAL:	INDUSTRIAL <input type="checkbox"/>
FIRMA:	Y LA CALLE:	
DATOS DEL D.R.O	COLONIA:	
NOMBRE: XX	DELEGACION:	
CEDULA PROFESIONAL: XX	TELEFONO: XX	
DIRECCION: XX	FIRMA:	
DELEGACION: XX	CORRESPBLE. INGENIERIAS	
TELEFONO: XX	NOMBRE: XX	
FIRMA:	CEDULA PROFESIONAL: XX	
DATOS DEL D.R.O	DIRECCION: XX	
NOMBRE: ..	TELEFONO: XX	
CEDULA PROFESIONAL: ..	FIRMA:	
DIRECCION: ..	DATOS DEL D.R.O	
DELEGACION: ..	NOMBRE: ..	
TELEFONO: ..	CEDULA PROFESIONAL: ..	
FIRMA:	DIRECCION: ..	
	DELEGACION: ..	
	TELEFONO: ..	
	FIRMA:	

RIVERO BORRELL - GUTIERREZ ARQUITECTOS ingenor

DATOS DE LA CONSTRUCCION

CONCEPTO	A. CONSTRUIDA	OBRA NUEVA	REGULARIZACION	LICENCIA ANTERIOR:
SOTANO				N/LIC
PLANTA BAJA				FECHA
1er NIVEL				METROS
MEZZANINE				
2do. NIVEL				
3er NIVEL				
VOLADOS				
ESTACIONAMIENTO				
OTROS				
TOTAL DE M ²				
BARDEO ML				
ALINEAMIENTO ML				
DEMOLICION				

ESCALA: SIN/ESC

COTAS: METROS

CLAVE: HS-06 A

Este plano sustituye a los anteriores

REVISION - 00 21 febrero 2018

PLANO APTO PARA CONSTRUCCION

SELLO

SELLO