

ALZADO FRONTAL

ALZADO FRONTAL

CORTE LATERAL

ALZADO FRONTAL

CORTE LATERAL

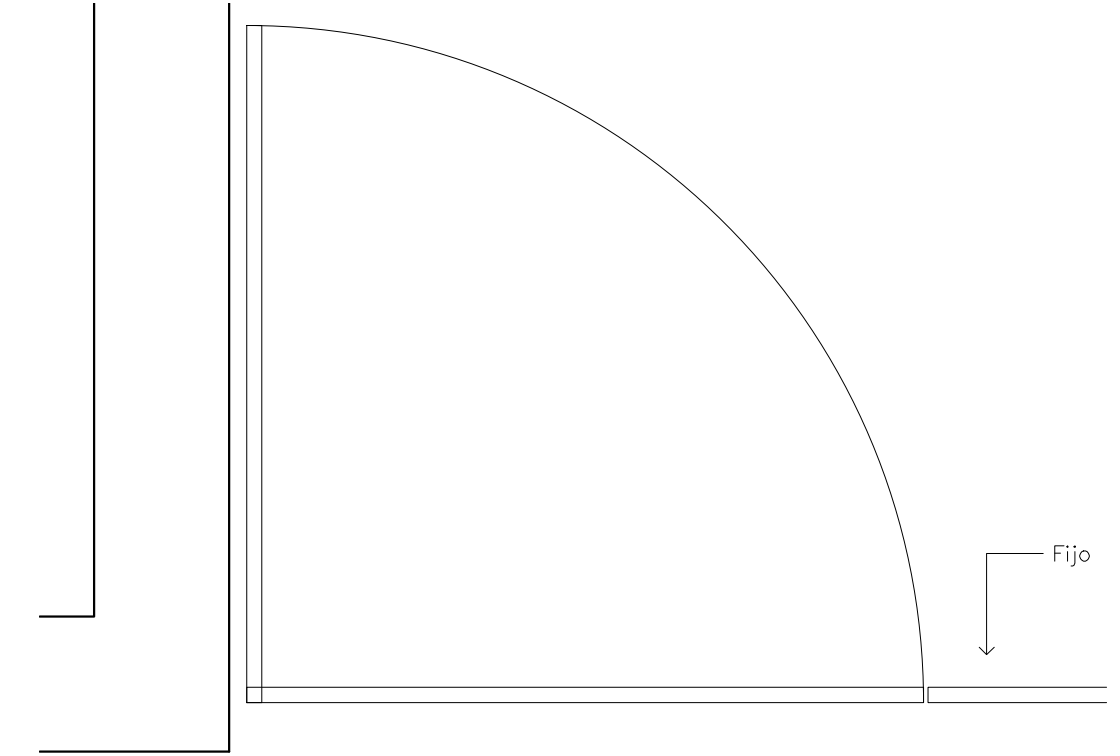

PLANTA

CANCEL FRENTE DE OFICINAS (puerta con bisagra)

ESC: 1:10

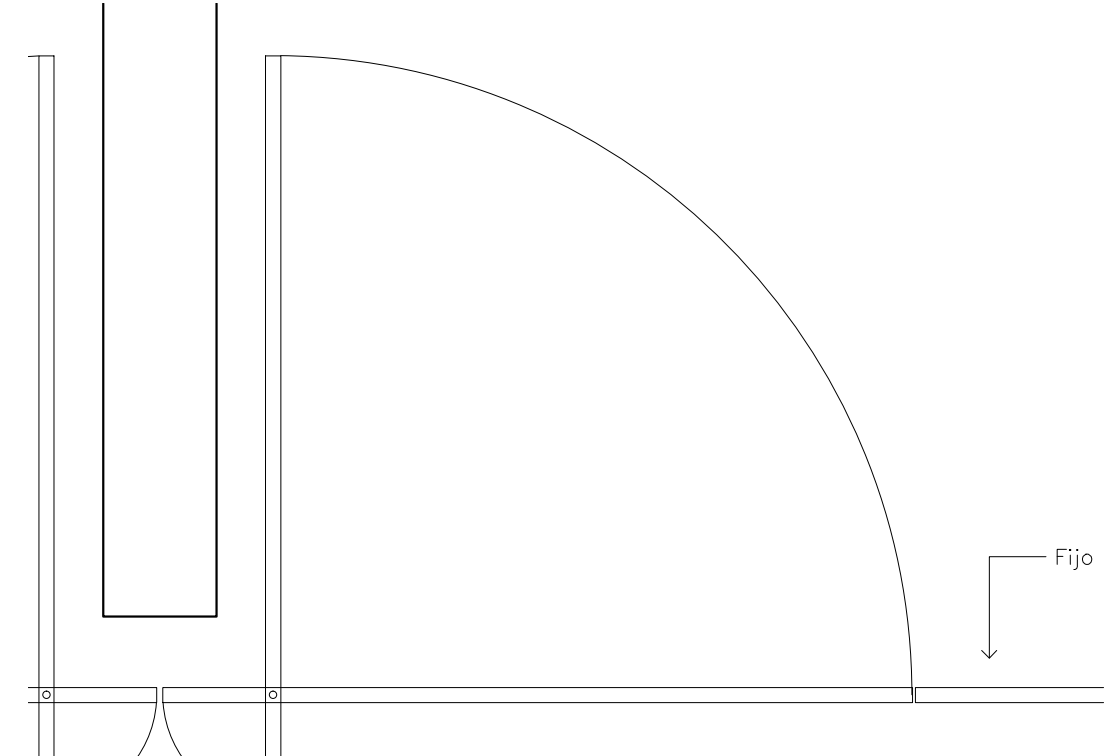

PLANTA

CANCEL FRENTE DE OFICINAS (fijo)

(puerta con bivel)

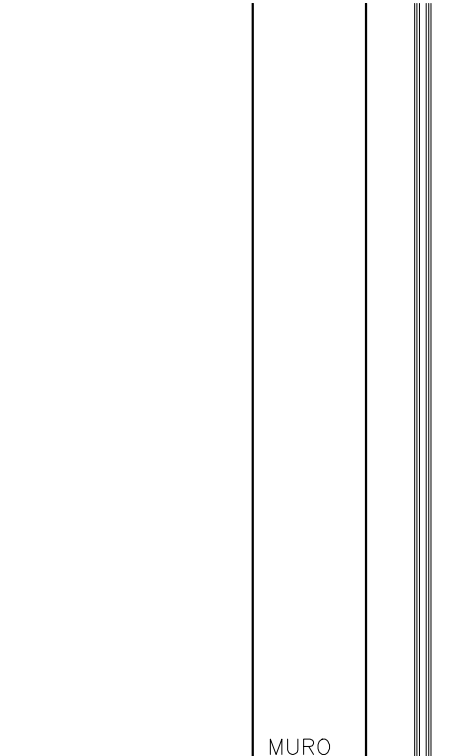

PLANTA

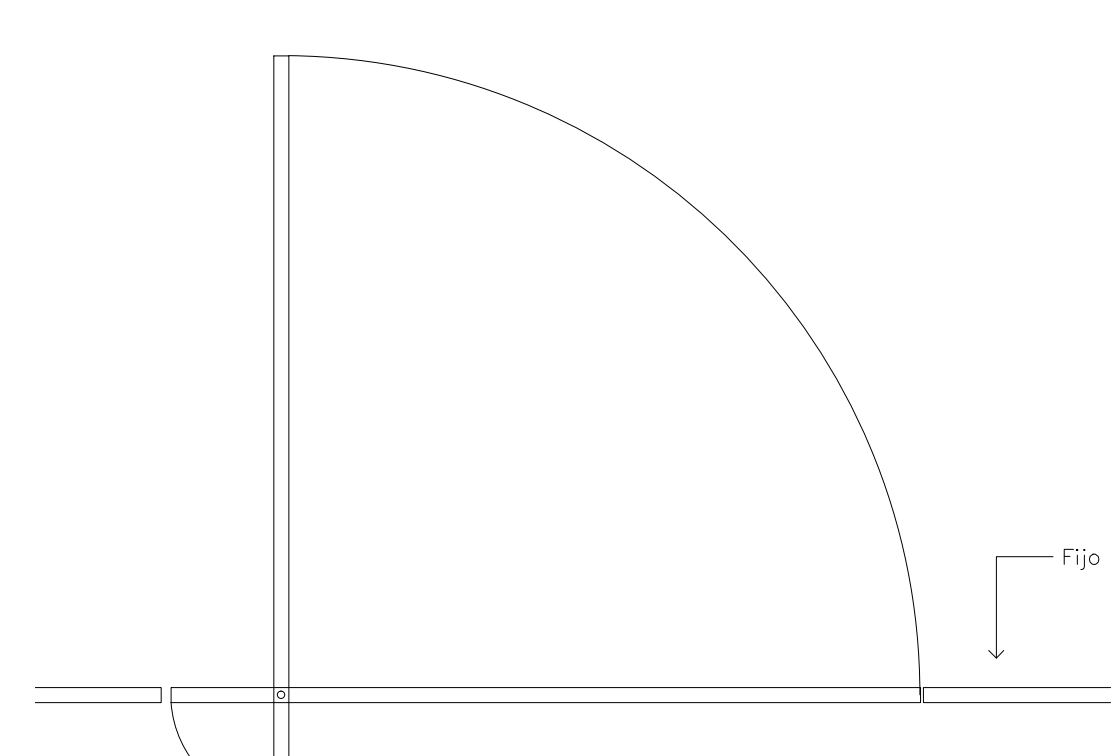

PLANTA

CANCEL ANDADORES (puerta con bivel)

ESC: 1:10

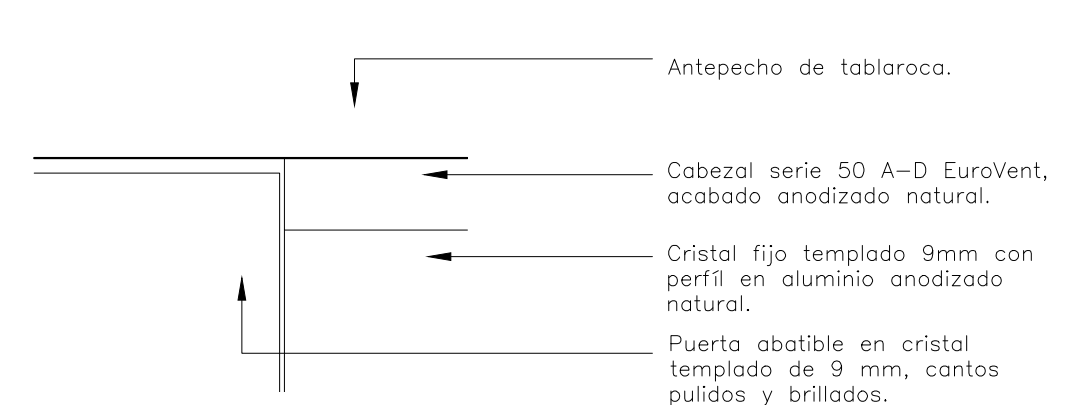

DET-01

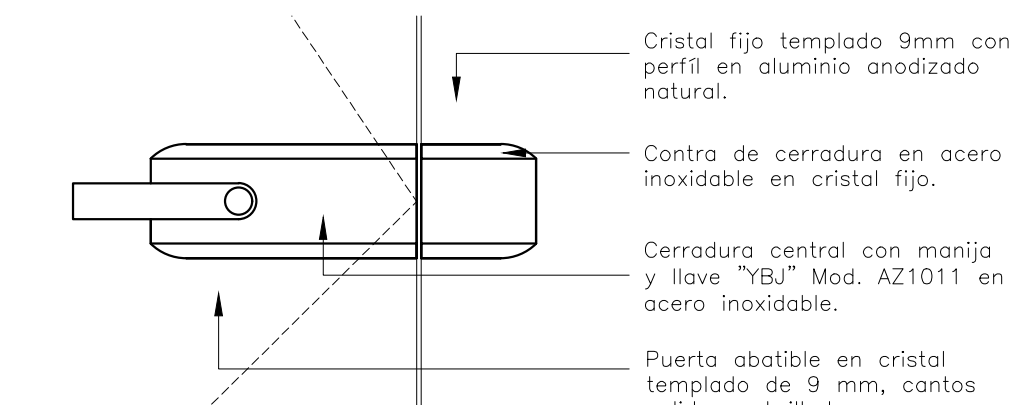

DET-03

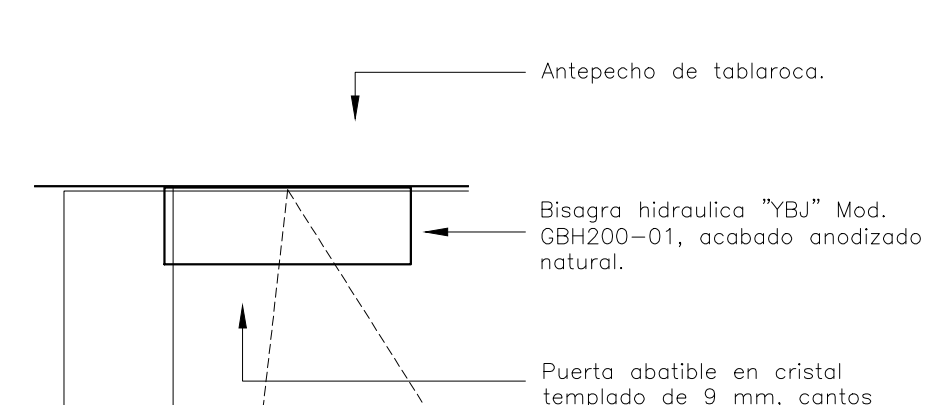

DET-05

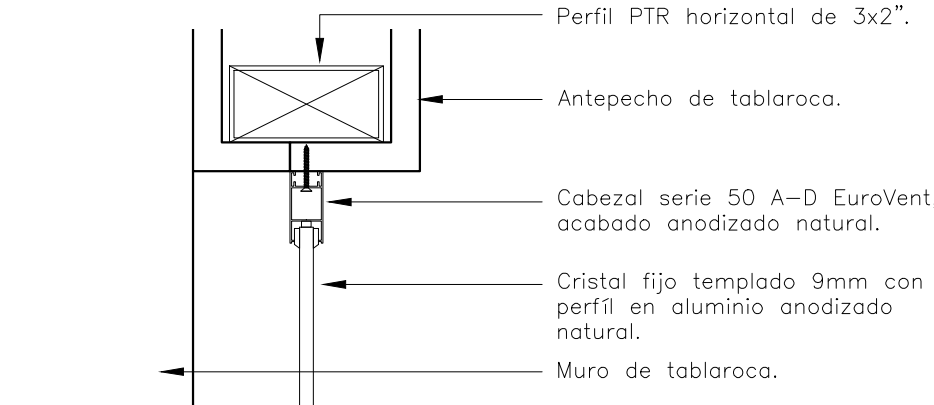

DET-07

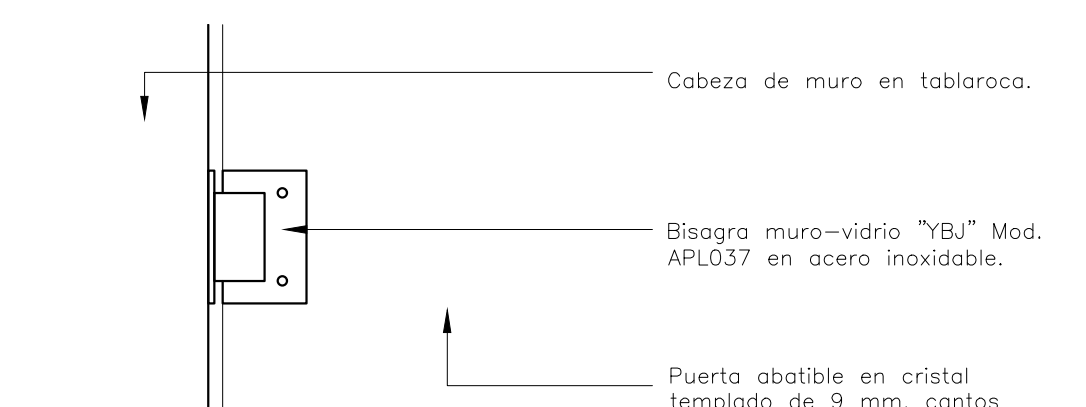

DET-02

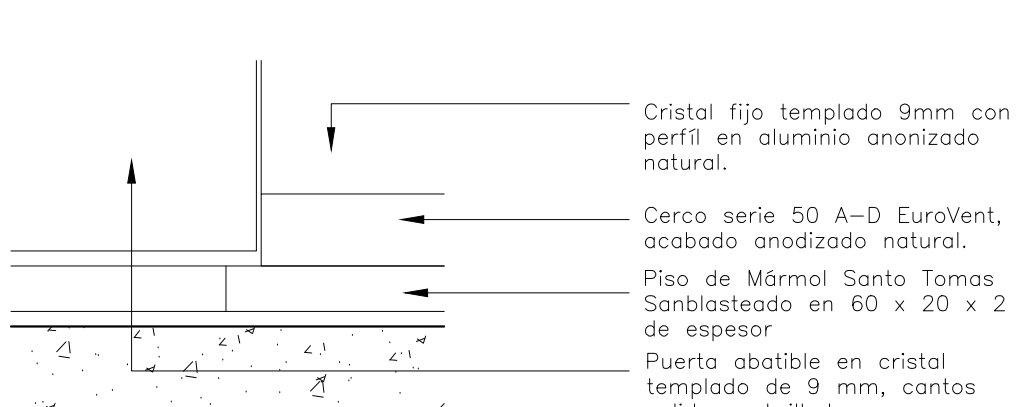

DET-04

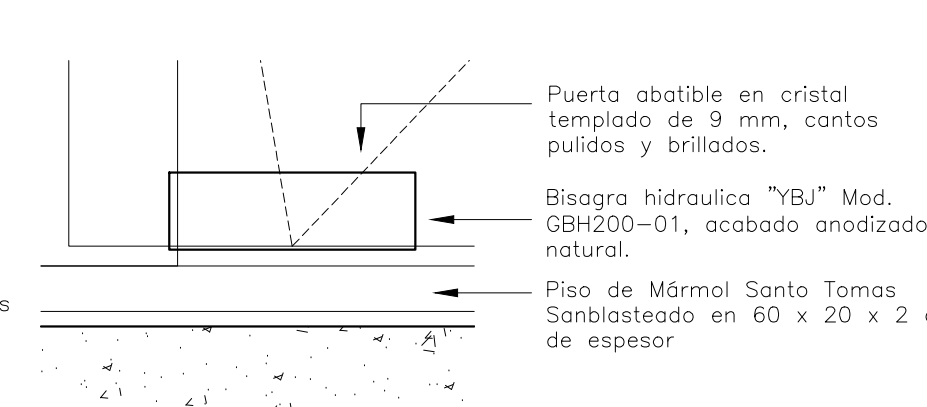

DET-06

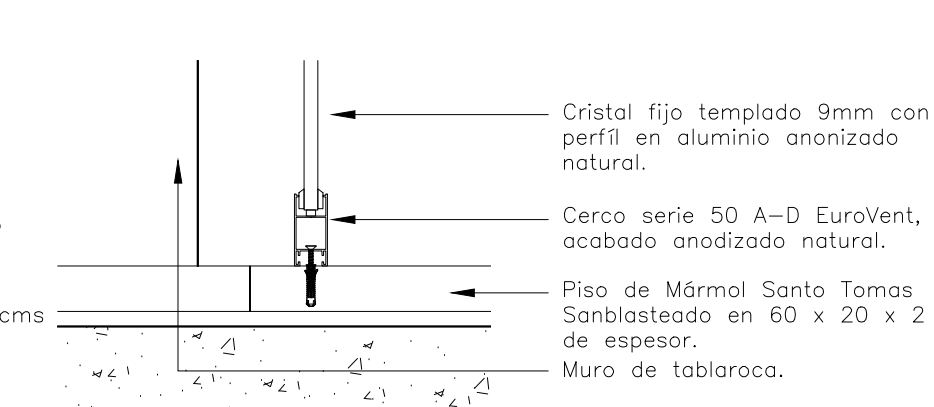

DET-08

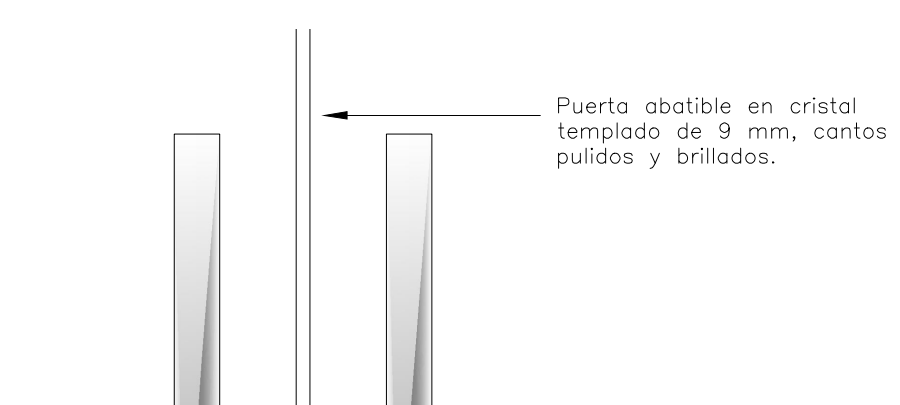

DET-09

CENTRO DE SERVICIO INFONAVIT
AGUASCALIENTES

CALLE BALNEARIOS FRACC. EJIDO DE OJO CALIENTE
MUNICIPIO DE AGUASCALIENTES EDO. DE AGUASCALIENTES

NOTAS GENERALES

PROYECTO EJECUTIVO

PLANOS:
BOLETINES

CROQUIS DE LOCALIZACIÓN

NUMERO DEL PLANO: _____ NORTE:

FECHA: 00-00-00 ACOTACION: _____ ESCALA: _____

UBICACION DEL ARCHIVO: _____

INFONAVIT

BOLETÍN ARQUITECTÓNICO

DATOS DEL PROPIETARIO		DATOS DEL PREDIO		USO
NOMBRE:	No.:	CLAVE CATASTRAL:	AREA: M2.	HABITACIONAL <input type="checkbox"/>
CALLE:		CONDominio:	LOTE:	UNIFAMILIAR <input type="checkbox"/>
DELEGACION:		MEJIDA DEL FRENTE:	FONDO: m	PLURIFAMILIAR (CONDominio) <input type="checkbox"/>
TELEFONO:		DIRECCION:		COMERCIAL <input type="checkbox"/>
FIRMA:		ENTRE LA CALLE:	No OFICIAL:	SERVICIOS <input type="checkbox"/>
DATOS DEL D.R.O		Y LA CALLE:		INDUSTRIAL <input type="checkbox"/>
NOMBRE: XX		COLONIA:		
CEDULA PROFESIONAL: XX		DELEGACION:		
DIRECCION: XX		DICTAMEN DE USO DE SUELO		
DELEGACION: XX		No. DE FOLIO:	FECHA:	
TELEFONO: XX		NORMATIVIDAD		
FIRMA:		CONCEPTO		
CORRESPBLE. INGENIERIAS		ALTIMA MAXIMA PERMITIDA	NORMA	PROYECTO
NOMBRE: XX		COEFICIENTE DE OCUPACION DEL SUELO		DR.
CEDULA PROFESIONAL: XX		COEFICIENTE DE UTILIZACION DEL SUELO		
DIRECCION: XX		COEFICIENTE DE ABSORCION DEL SUELO		
DELEGACION: XX		PORCENTAJE DEL AREA LIBRE		
TELEFONO: XX		RESTRICCION AL FRENTE		
FIRMA:		CAJONES DE ESTACIONAMIENTO		
DATOS DEL D.R.O		RESTRICCIONES DIC. USO DE SUELO		
NOMBRE: ..	COL.			
DIRECCION: ..				
DELEGACION: ..				
TELEFONO: ..				
FIRMA:				

RIVERO BORRELL - GUTIERREZ
ARQUITECTOS

FECHA: 2018_05_10

NOTA:
Se anexa Boletín como información complementaria a Proyecto Ejecutivo
Se muestran detalles de cancelería interior (andadores y oficinas).

ESCALA: VARIAS

COTAS: METROS

CLAVE: BA-16

BOLETÍN ARQ

16