

ALZADO FRONTAL

ALZADO FRONTAL

CORTE LATERAL

ALZADO FRONTAL

CORTE LATERAL

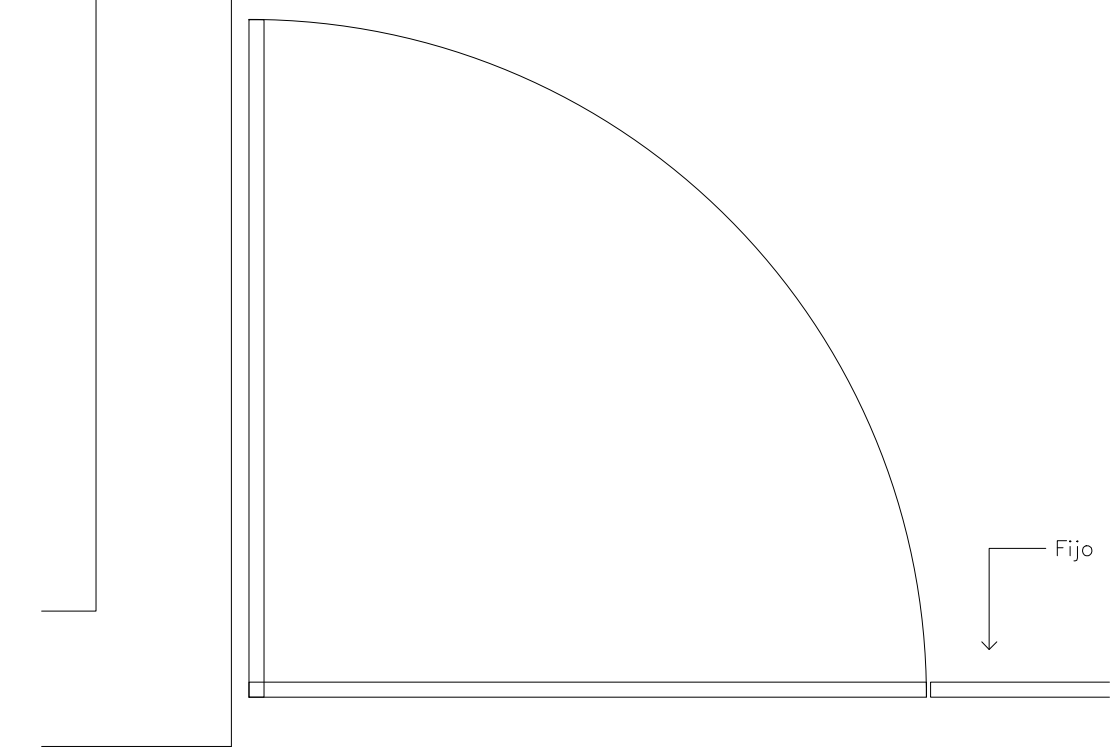

PLANTA
CANCEL FRENTA DE OFICINAS
(puerta con bisagra)

ESC: 1:10

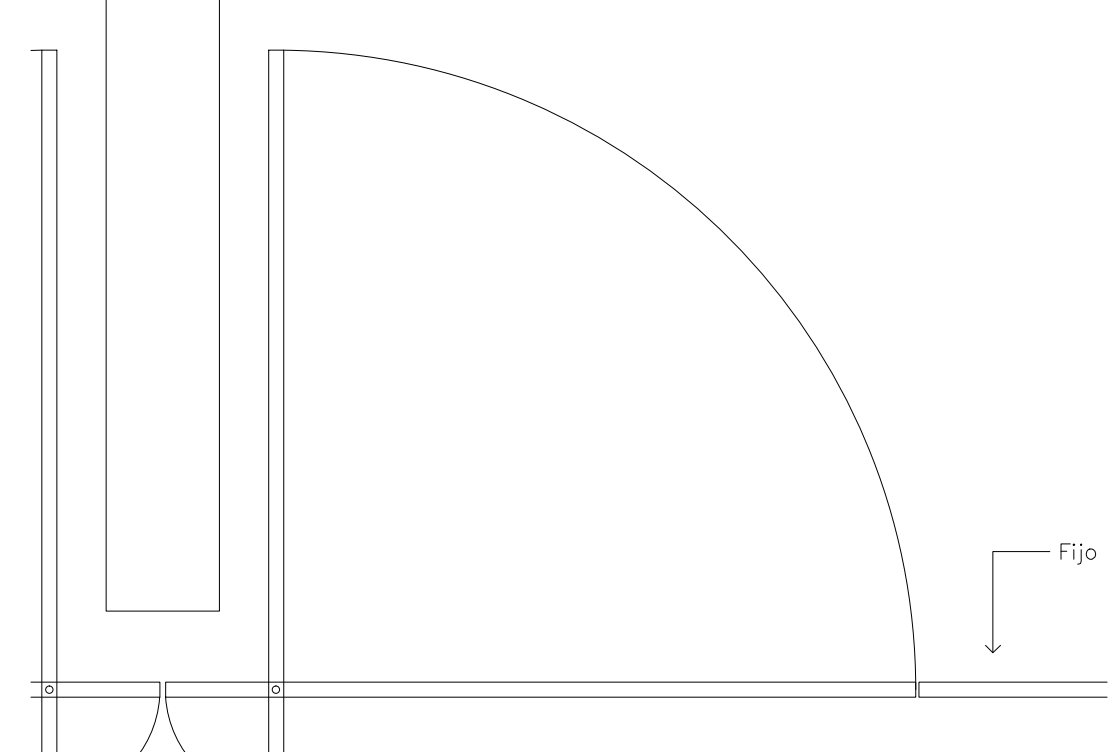

PLANTA
CANCEL FRENTA DE OFICINAS (fijo)
(puerta con bivel)

ESC: 1:10

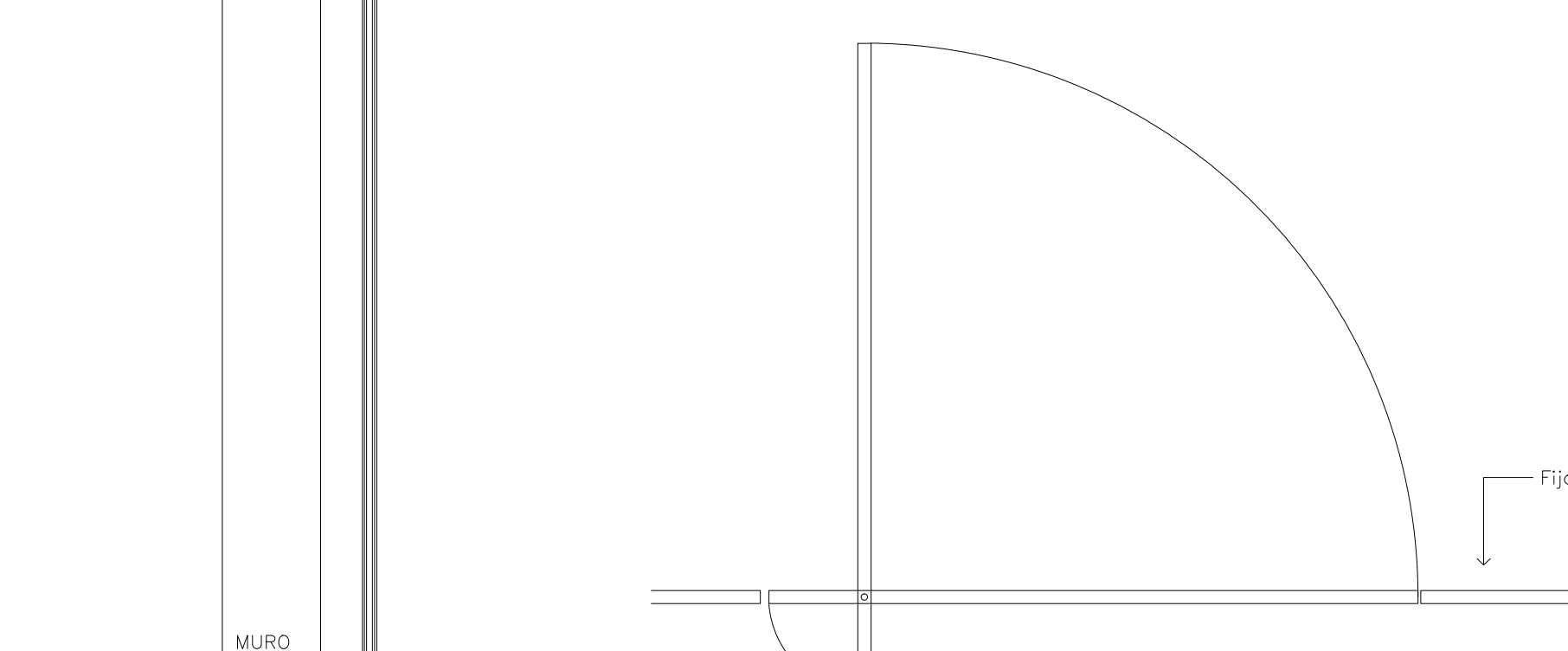

PLANTA
CANCEL ANDADORES
(puerta con bivel)

ESC: 1:10

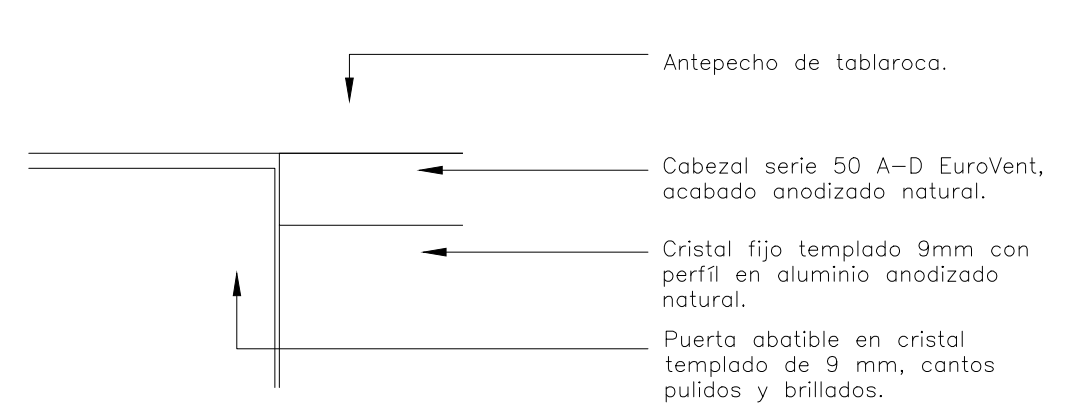

DET-01

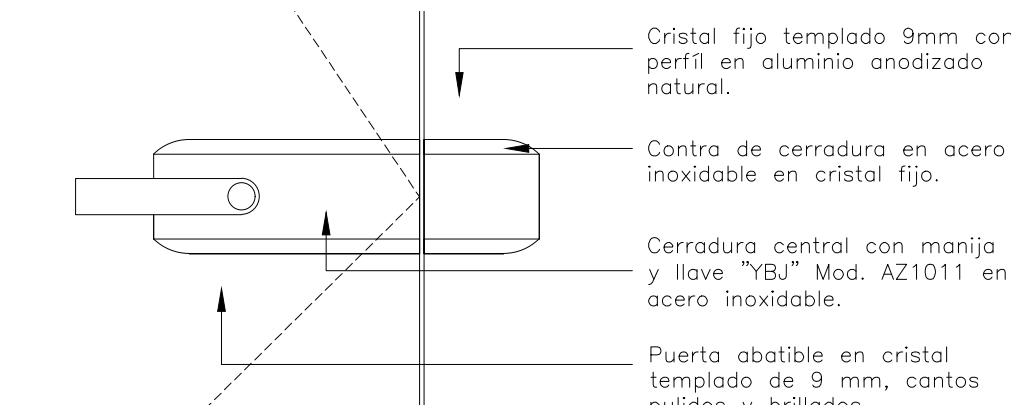

DET-03

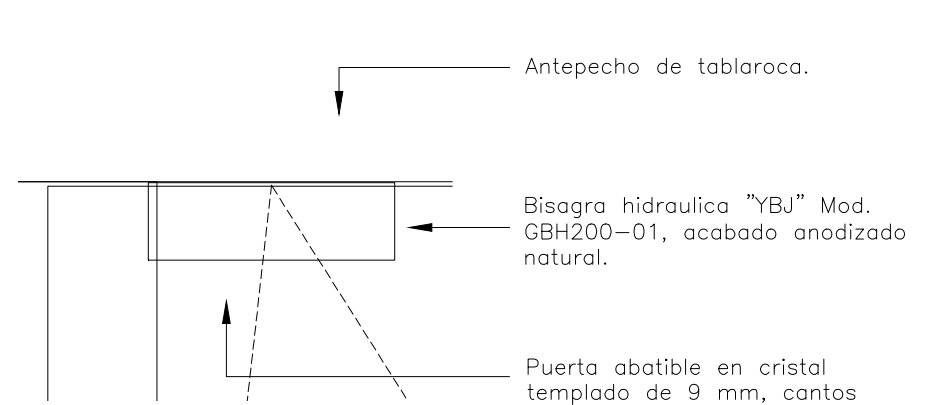

DET-05

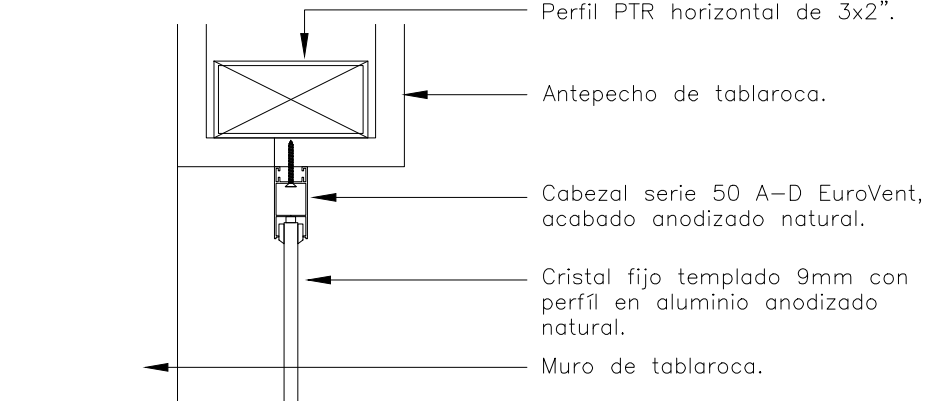

DET-07

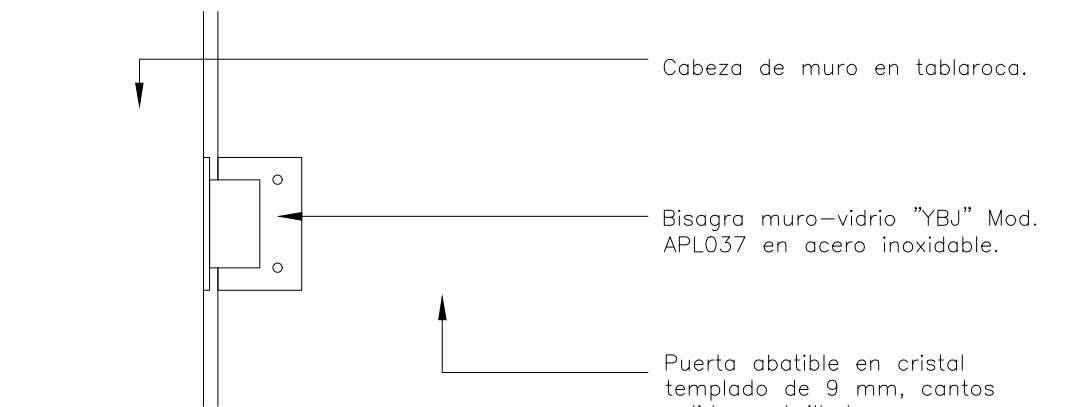

DET-02

ESC: 1:5

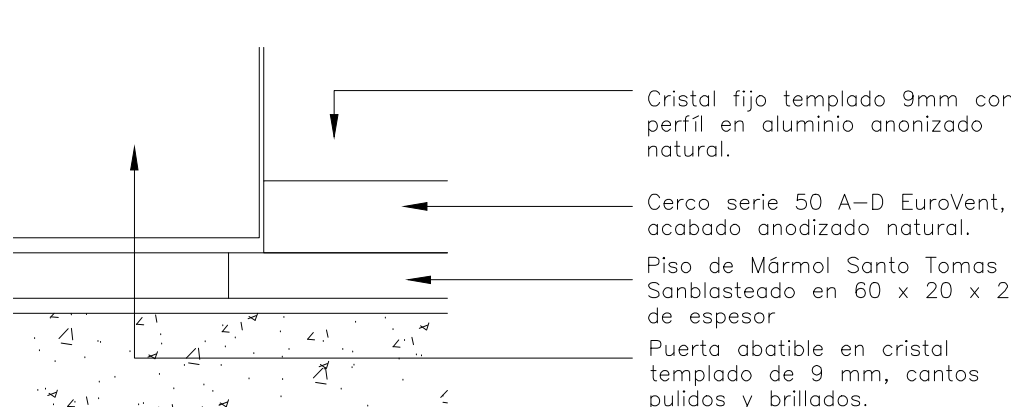

DET-04

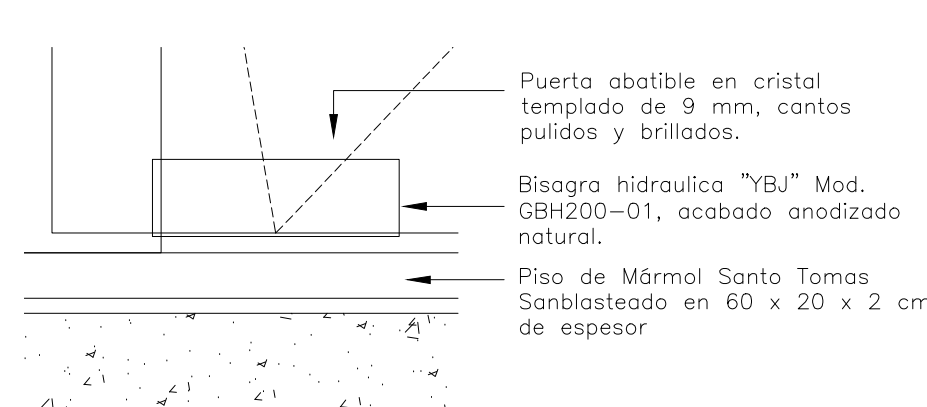

DET-06

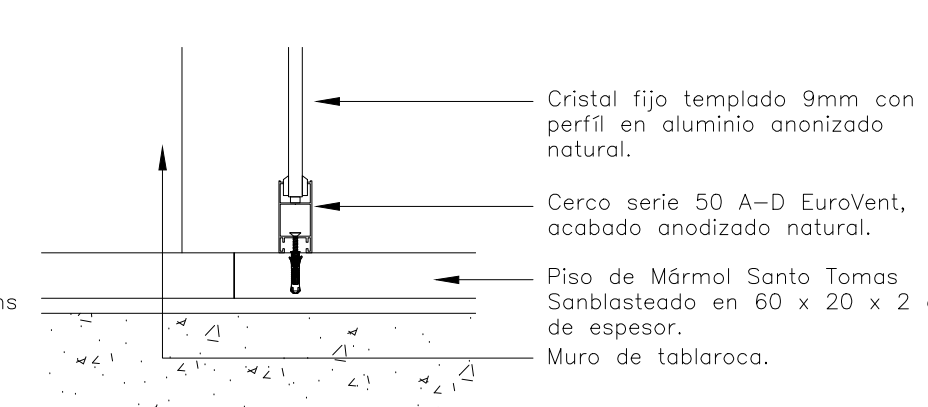

DET-08

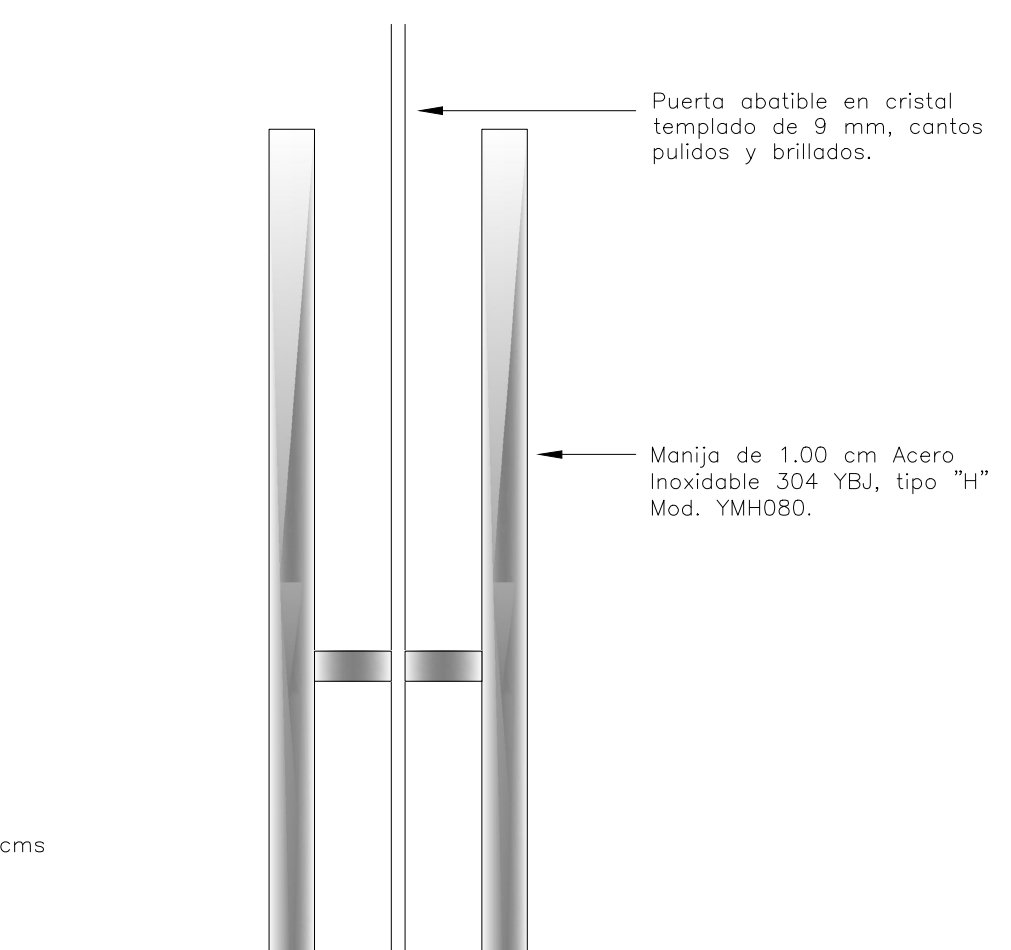

DET-09

CENTRO DE ATENCIÓN CESI INFONAVIT
CESI/ALTAMIRA
Boulevard Allende No. 902 Col. La Potosina,
Municipio de Altamira, Tamaulipas

NOTAS GENERALES

PROYECTO EJECUTIVO

BOLETINES

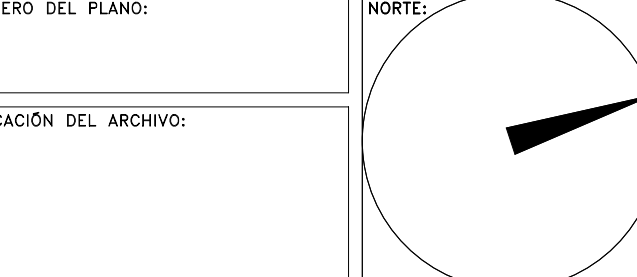
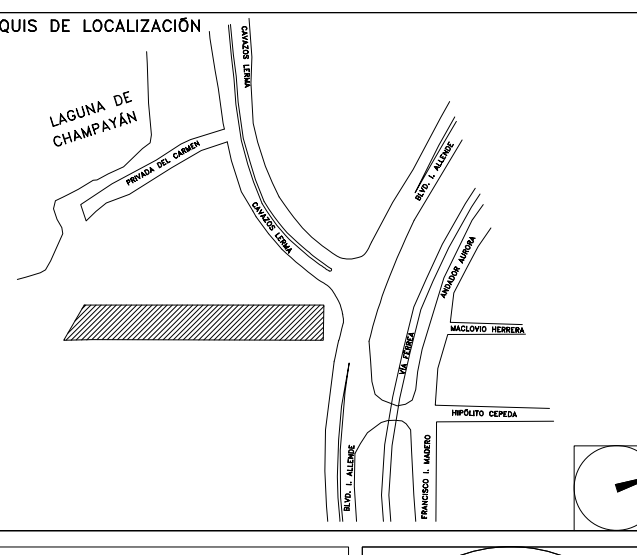

BOLETÍN ARQUITECTÓNICO

DATOS DEL PROPIETARIO		DATOS DEL PREDIO		USO
NOMBRE:	No.:	CLAVE CATASTRAL:	M2.	HABITACIONAL <input type="checkbox"/>
CALLE:		ÁREA:		UNIFAMILIAR <input type="checkbox"/>
COLONIA:		LOTE:		PLURIFAMILIAR (CONDOMINIO) <input type="checkbox"/>
DELEGACIÓN:		MEDIDA DEL FRENTE:	FONDO: m	COMERCIAL <input type="checkbox"/>
TELÉFONO:		DIRECCIÓN:		SERVICIOS <input type="checkbox"/>
FIRMA:		ENTRE LA CALLE Y LA CALLE:	No OFICIAL:	INDUSTRIAL <input type="checkbox"/>
DATOS DEL D.R.O.		NORMATIVIDAD		
NOMBRE:		CONCEPTO		
CÉDULA PROFESIONAL:		ALTIMA MÁXIMA PERMITIDA	NORMA	PROYECTO
DIRECCIÓN:		COEFICIENTE DE OCUPACIÓN DEL SUELO		
DELEGACIÓN:		COEFICIENTE DE UTILIZACIÓN DEL SUELO		
TELÉFONO:		COEFICIENTE DE ABSORCIÓN DEL SUELO		
FIRMA:		RESTRICCIÓN AL FRENTE		
CORRESPBLE. INGENIERIAS		CAJONES DE ESTACIONAMIENTO		
NOMBRE:		RESTRICCIONES DIC. USO DE SUELO		
CÉDULA PROFESIONAL:				
DIRECCIÓN:				
DELEGACIÓN:				
TELÉFONO:				
FIRMA:				

RIVERO BORRELL - GUTIERREZ
ARQUITECTOS

FECHA:
2018_05_10

NOTA:
Se anexa Boletín como información complementaria a Proyecto Ejecutivo
Se muestran detalles de cancelería interior (andadores y oficinas).

ESCALA:
VARIAS

COTAS:
METROS

CLAVE:
BA-17