

ALZADO FRONTAL

ALZADO FRONTAL

CORTE LATERAL

ALZADO FRONTAL

CORTE LATERAL

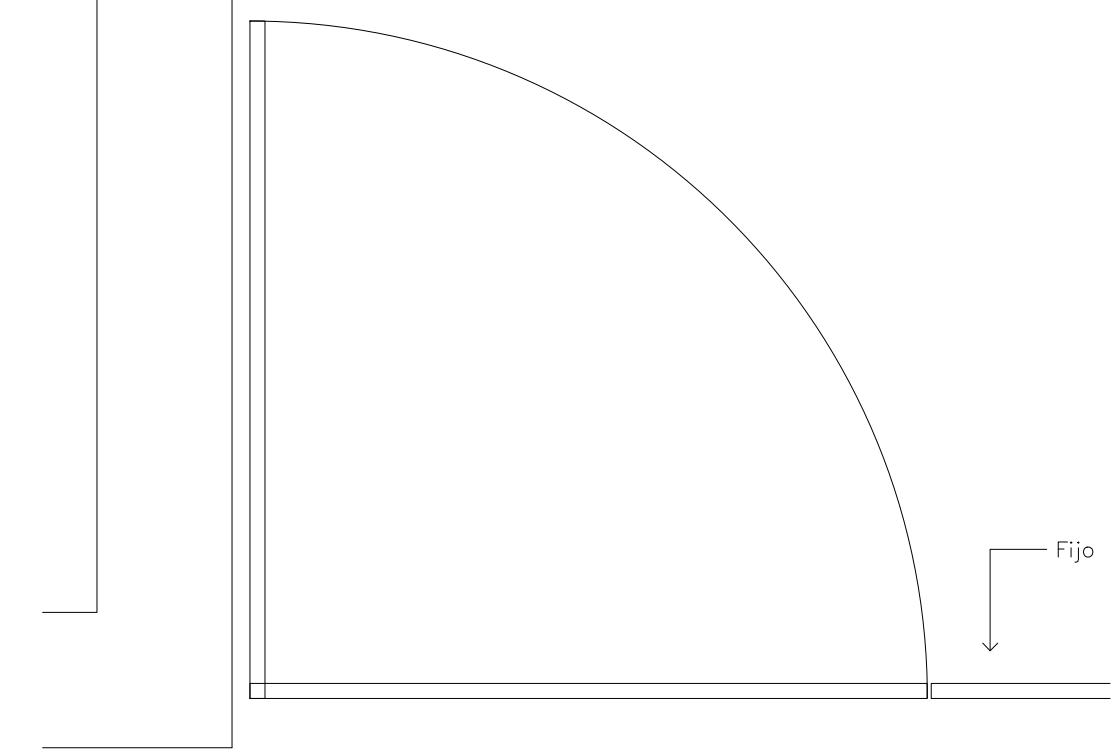

PLANTA

CANCEL FRENTE DE OFICINAS (puerta con bisagra)

ESC: 1:10

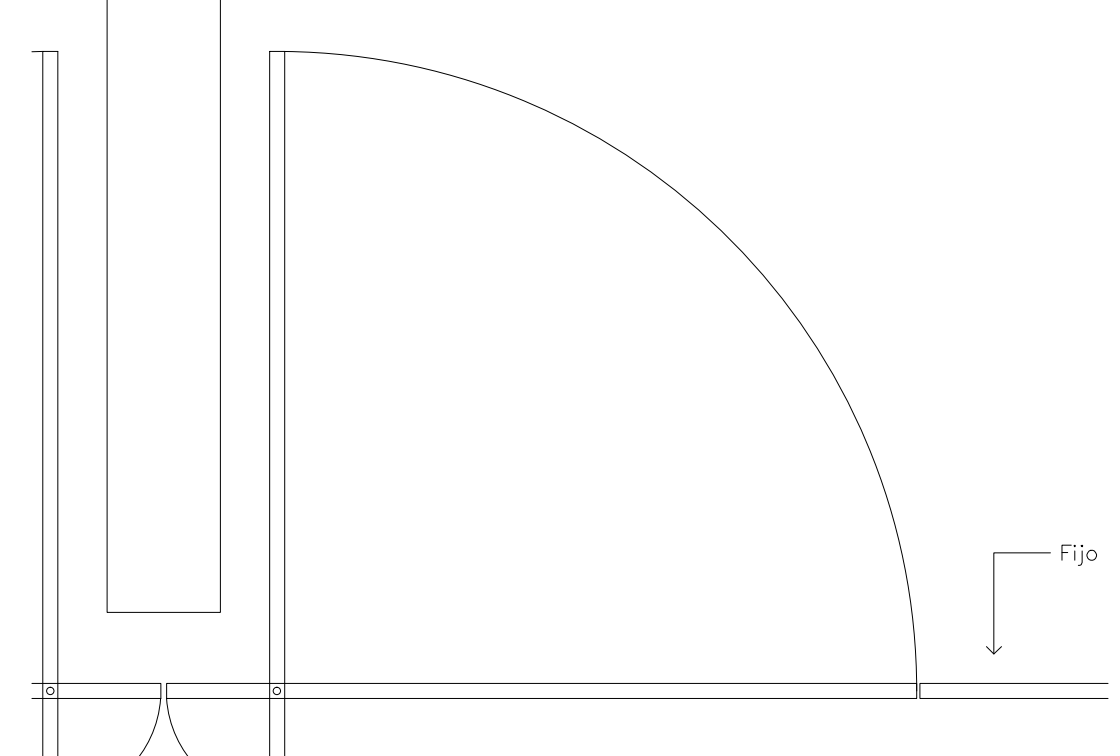

PLANTA

CANCEL FRENTE DE OFICINAS (fijo)

ESC: 1:10

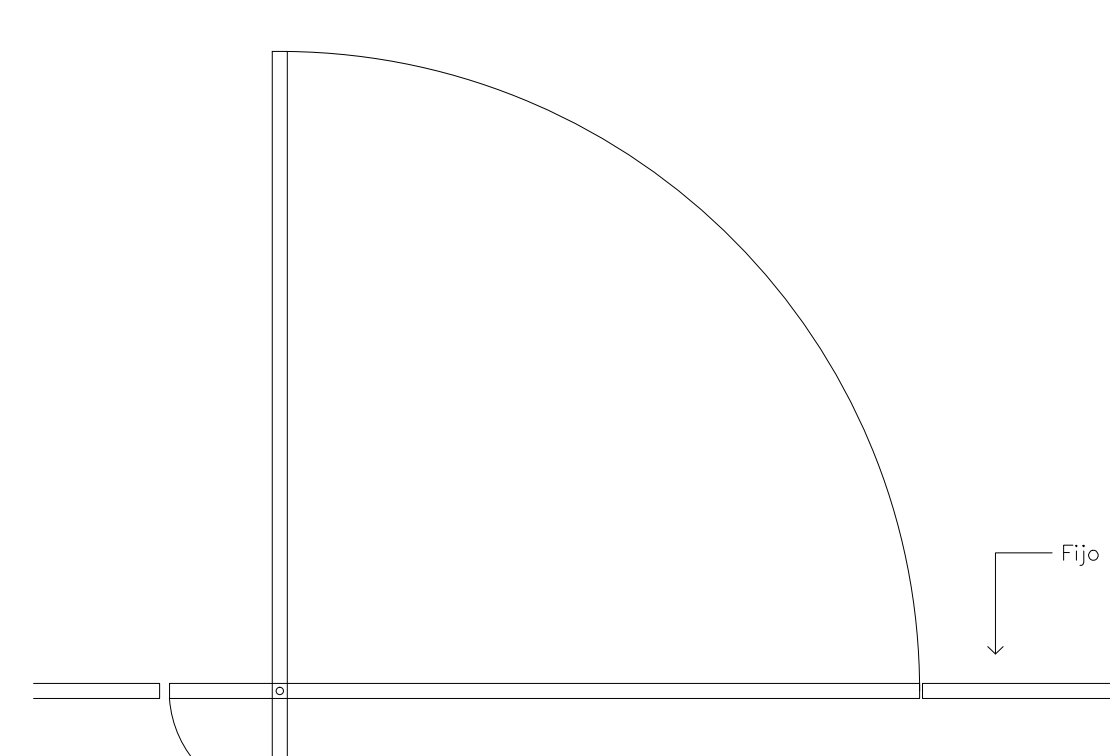

PLANTA

CANCEL ANDADORES (puerta con bivel)

ESC: 1:10

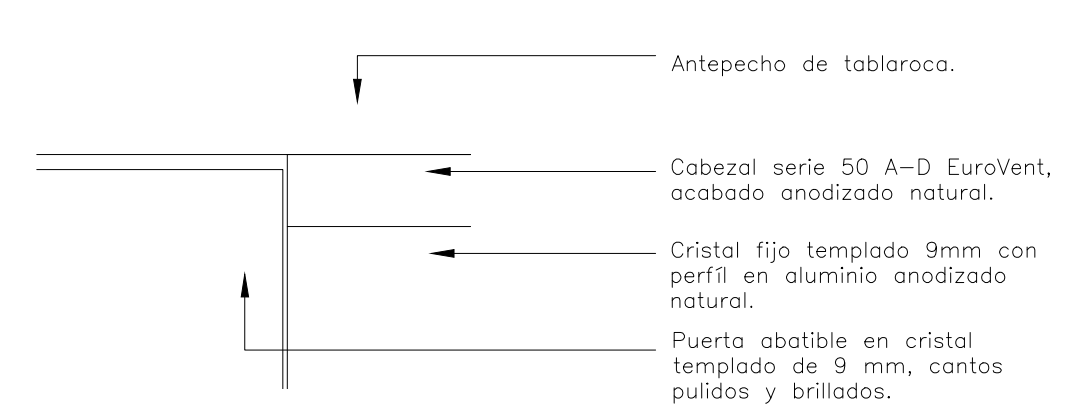

DET-01

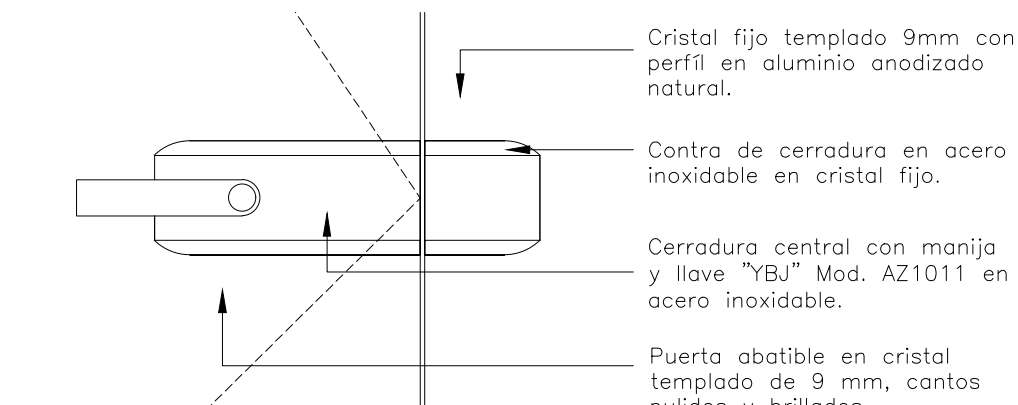

DET-03

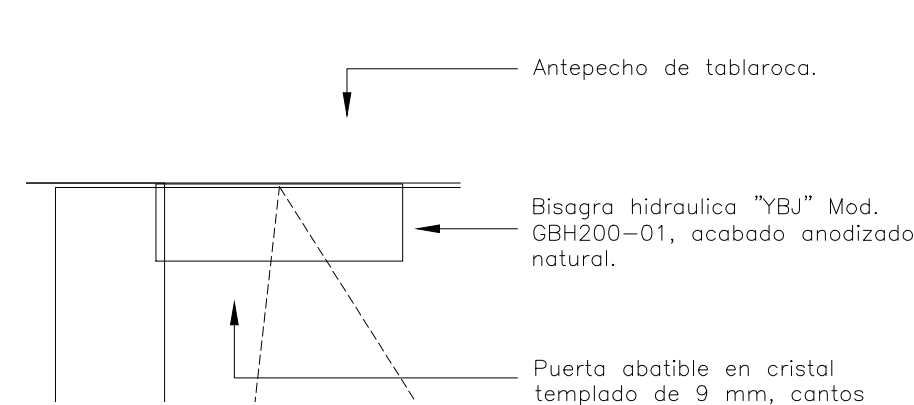

DET-05

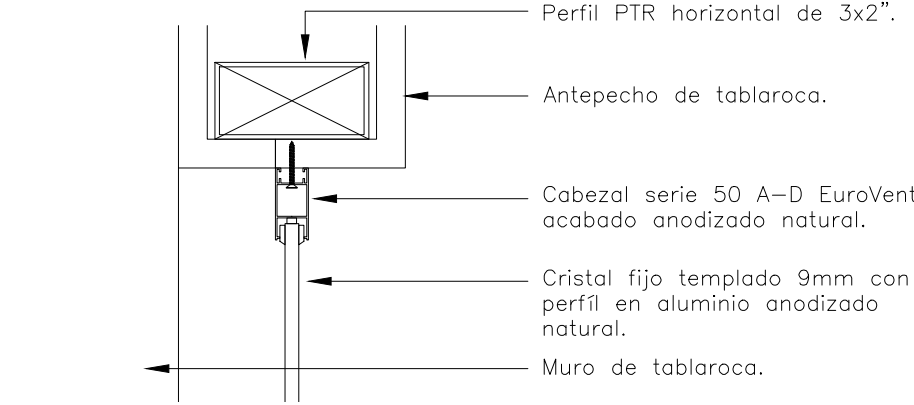

DET-07

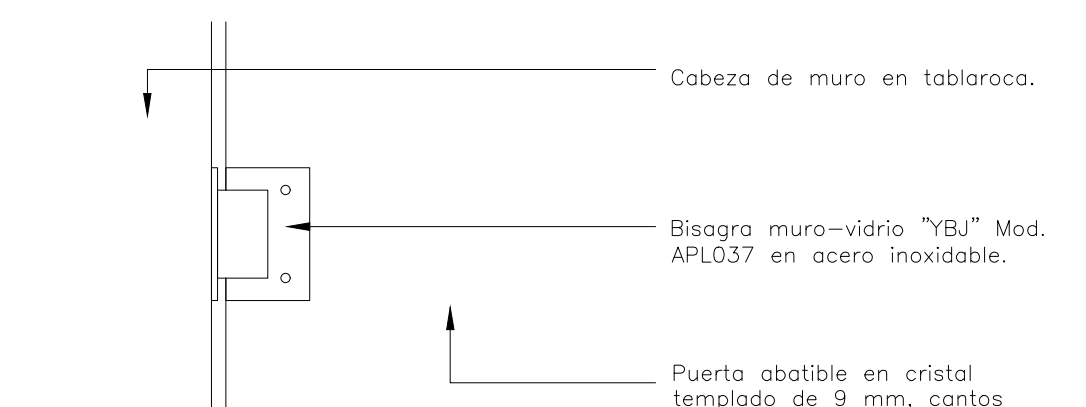

DET-02

ESC: 1:5

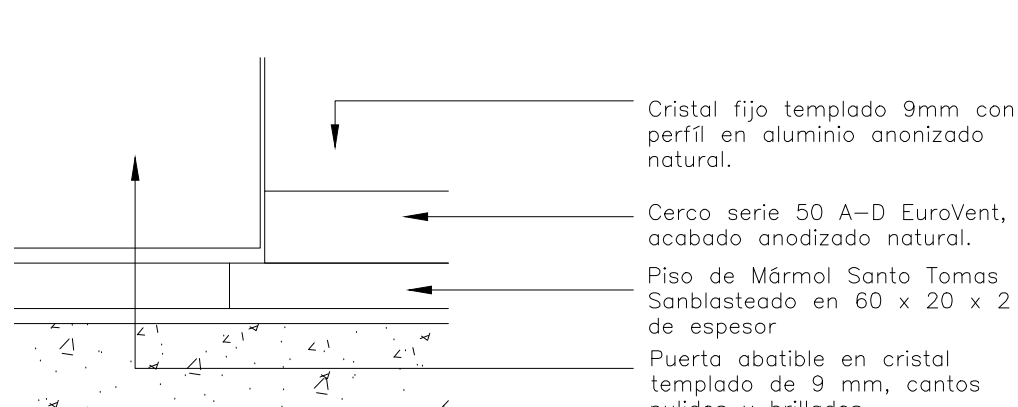

DET-04

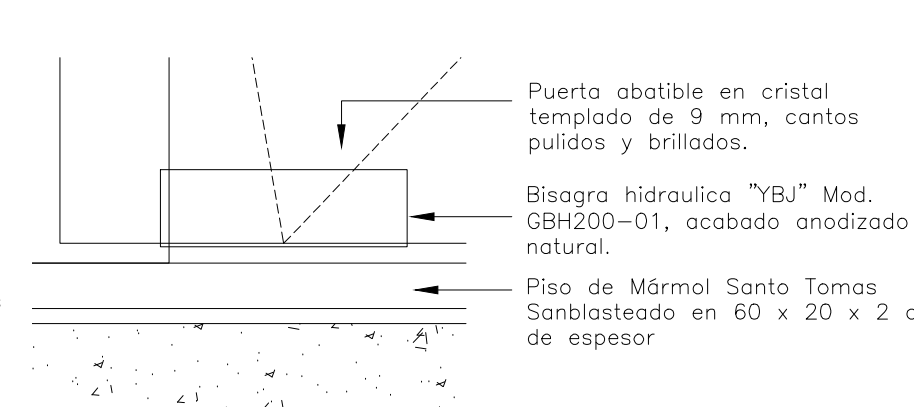

DET-06

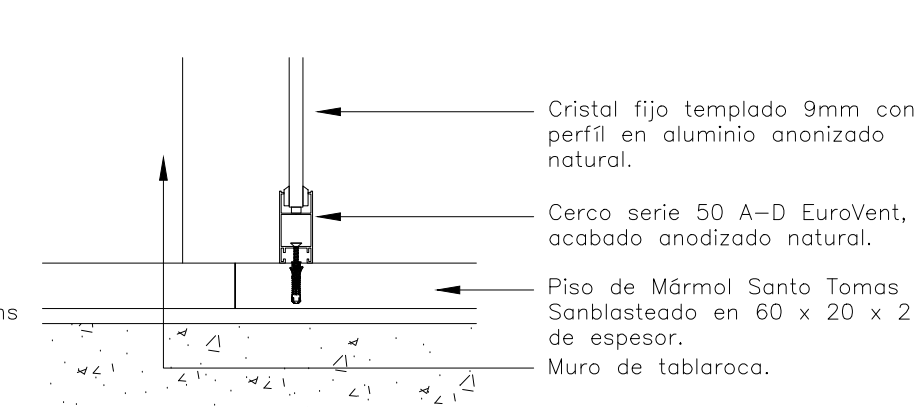

DET-08

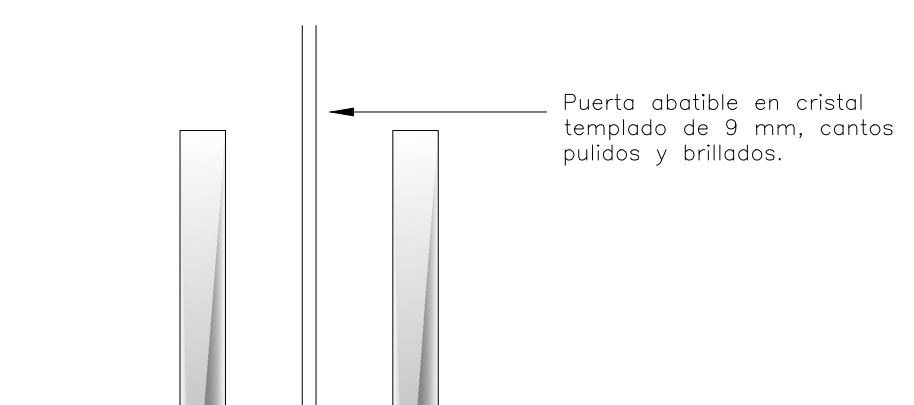

DET-09

**CENTRO DE SERVICIO INFONAVIT
CESI / DELEGACIÓN / CAMPECHE
LOTE 14-A AVENIDA MIGUEL ALEMÁN
SAN FRANCISCO DE CAMPECHE. CAMPECHE**

NOTAS GENERALES

PROYECTO EJECUTIVO

BOLETINES

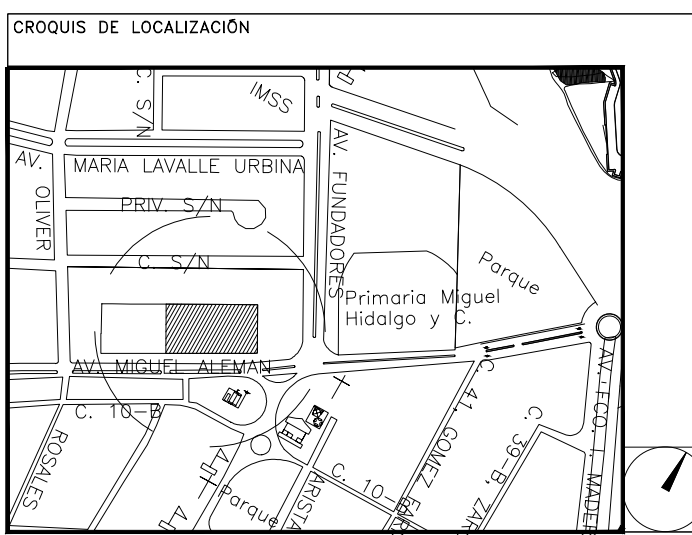

NÚMERO DEL PLANO: _____ NORTE:

UBICACIÓN DEL ARCHIVO: _____



BOLETÍN ARQUITECTÓNICO

DATOS DEL PROPIETARIO

NOMBRE: _____ No.: _____
 CALLE: _____
 COLONIA: _____
 DELEGACIÓN: _____
 TELÉFONO: _____
 FIRMA: _____

DATOS DEL D.R.O

NOMBRE: _____
 CEDULA PROFESIONAL: _____
 DIRECCIÓN: _____
 DELEGACIÓN: _____
 TELÉFONO: _____
 FIRMA: _____

CORRESPBLE. INGENIERIAS

NOMBRE: _____
 CEDULA PROFESIONAL: _____
 DIRECCIÓN: _____
 DELEGACIÓN: _____
 TELÉFONO: _____
 FIRMA: _____

FIRMA:

DATOS GENERALES

DATOS DEL PREDIO

CLAVE CATASTRAL: _____ M2. _____
 ÁREA: _____
 LOTE: _____
 MEDIDA DEL FRENTE: _____ FONDO: _____ m
 DIRECCIÓN: _____
 Y LA CALLE: _____ No OFICIAL: _____
 ENTRE LA CALLE: _____
 COLONIA: _____
 DELEGACIÓN: _____
 DICTAMEN DE USO DE SUELO
 No. DE FOLIO: _____ FECHA: _____

USO

- HABITACIONAL
- UNIFAMILIAR
- PLURIFAMILIAR (CONDOMINIO)
- COMERCIAL
- SERVICIOS
- INDUSTRIAL

NORMATIVIDAD

CONCEPTO

CONCEPTO	NORMA	PROYECTO	DF.
ALTURA MÁXIMA PERMITIDA			
COEFICIENTE DE OCUPACIÓN DEL SUELO			
COEFICIENTE DE UTILIZACIÓN DEL SUELO			
COEFICIENTE DE ABSORCIÓN DEL SUELO			
PORCENTAJE DEL ÁREA LIBRE			
RESTRICCIÓN AL FRENTE			
CAJONES DE ESTACIONAMIENTO			
RESTRICCIÓNES DIC. USO DE SUELO			

**RIVERO BORRELL - GUTIERREZ
ARQUITECTOS**

FECHA:
2018_05_10

NOTA:
Se anexa Boletín como información complementaria a Proyecto Ejecutivo
Se muestran detalles de cancelería interior (andadores y oficinas).

ESCALA:
VARIAS

COTAS:
METROS

CLAVE:
BA-25