

**PROYECTO EJECUTIVO**

PLANOS: **HERRERIAS**

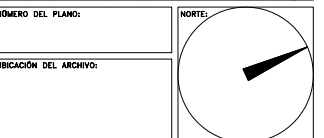
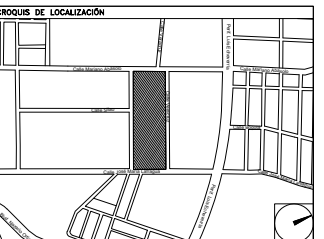

**USO ESPECIFICO DEL PREDIO:**  
**TIPO DE TRAMITE:**

DATOS DEL PROPIETARIO		DATOS GENERALES	
NOMBRE:	No.:	<b>DATOS DEL PREDIO</b>	
CALLE:		CLAVE CATASTRAL:	<b>USO</b>
DELEGACIÓN:		ÁREA:	MZ. HABITACIONAL <input type="checkbox"/>
TELEFONO:		LOTE:	FONDO: m UNIFAMILIAR <input type="checkbox"/>
FIRMA:		MEDIDA DEL FRENTE:	No OFICIAL: PLURIFAMILIAR (CONSORCIO) <input type="checkbox"/>
<b>DATOS DEL D.R.O</b>		DIRECCIÓN:	CALLE: COMERCIAL <input type="checkbox"/>
NOMBRE:		CALLE:	Y LA CALLE: SERVICIOS <input type="checkbox"/>
CEDULA PROFESIONAL:		DELEGACIÓN:	COLONIA: INDUSTRIAL <input type="checkbox"/>
DIRECCIÓN:		TELEFONO:	DICTAMEN DE USO DE SUELO
RELEGACIÓN:		FIRMA:	No. DE FOLIO: FECHA:
FIRMA:		<b>NORMATIVIDAD</b>	
<b>CORRESPBLE. INGENIERIAS</b>		CONCEPTO	
NOMBRE:		ALTURA MÁXIMA PERMITIDA:	NORMA
CEDULA PROFESIONAL:		COEFICIENTE DE OCUPACIÓN DEL SUELO	PROYECTO
DIRECCIÓN:		COEFICIENTE DE UTILIZACIÓN DEL SUELO	DEF.
RELEGACIÓN:		COEFICIENTE DE ABSORCIÓN DEL SUELO	
FIRMA:		PORCENTAJE DEL AREA LIBRE	
		RESTRICCIÓN AL FRENTE	
		CAJONES DE ESTACIONAMIENTO	
		RESTRICCIONES DIC. USO DE SUELO	
FIRMA:			

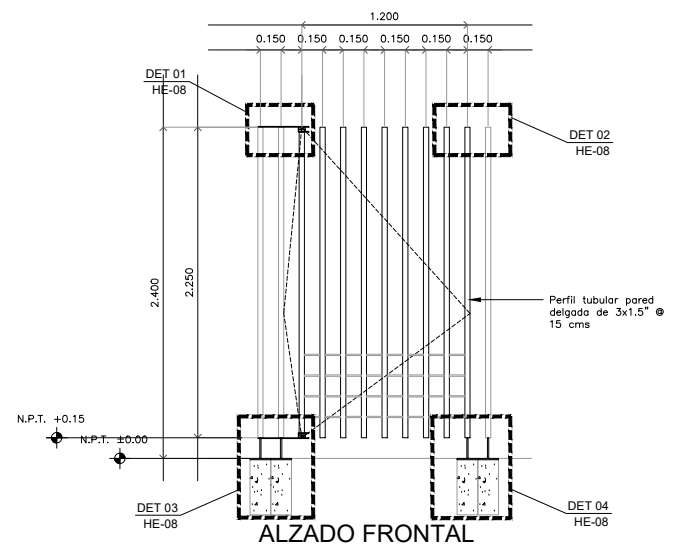

**ALZADO FRONTAL**

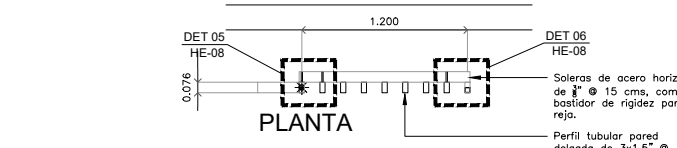

**PLANTA**

**PUERTA PEATONAL (armado tipo)**  
 ESC: 1:25

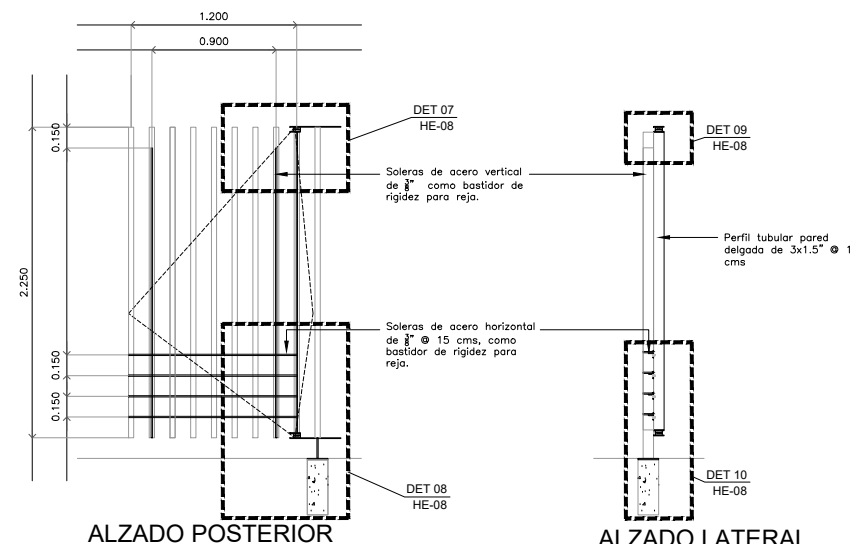

**ALZADO POSTERIOR (armado de bastidor)**

**ALZADO LATERAL**

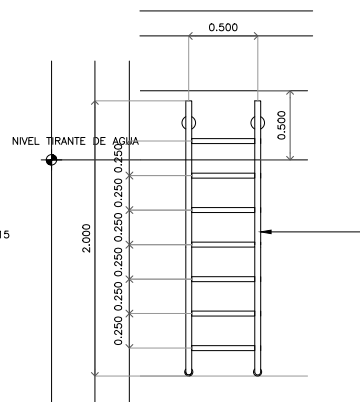

**ALZADO FRONTAL**

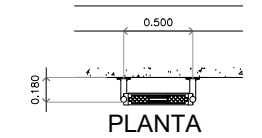

**PLANTA**

**ESCALERA MARINA (cisterna)**  
 ESC: 1:25

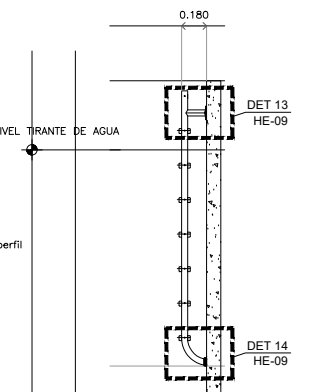

**ALZADO LATERAL**

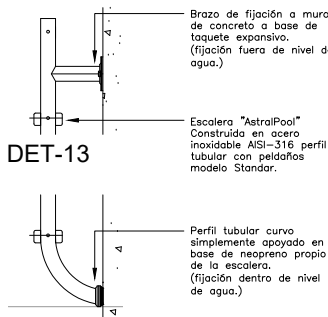

**DET-13**

**DET-14**

ESC: 1:10

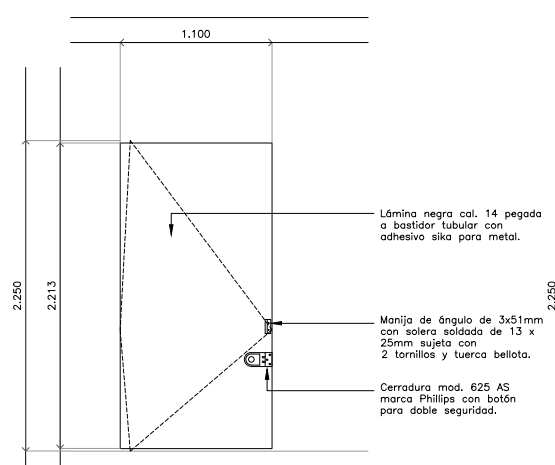

**ALZADO FRONTAL**

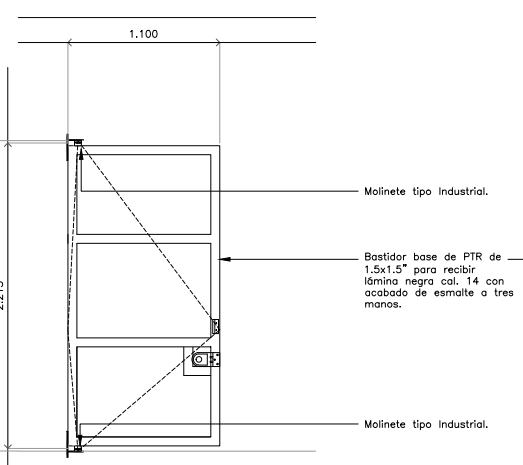

**ALZADO FRONTAL (bastidor)**

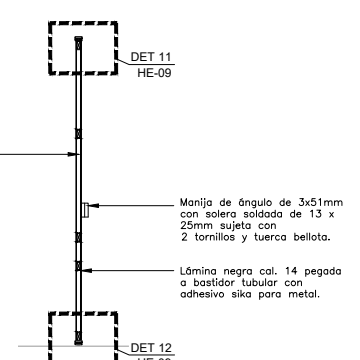

**ALZADO LATERAL**

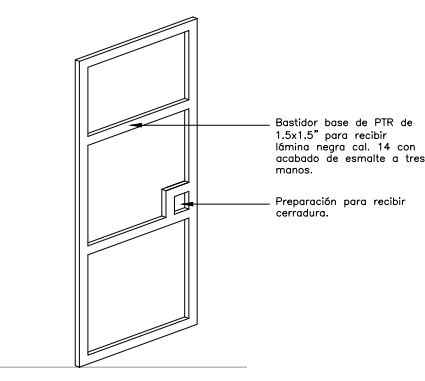

**VISTA TIPO**

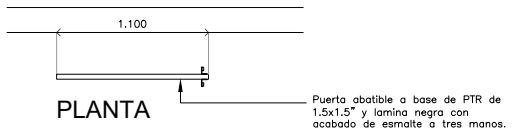

**PLANTA**

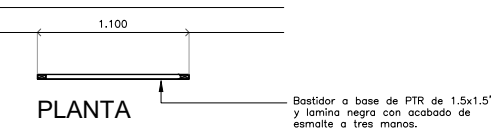

**PLANTA**

**PUERTA DE SERVICIOS**  
 ESC: 1:25

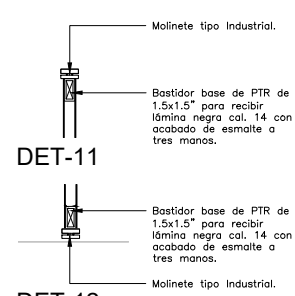

**DET-11**

**DET-12**

ESC: 1:10

**NOTAS APLICABLES A TODOS LOS ELEMENTOS DE HERRERÍA:**

Acabado final pintura mate color Gris Antracita a tres manos. S.M.A.  
 Todas las piezas soldadas en el taller y todas las juntas esmeriladas.

**RIVERO BORRELL - GUTIERREZ**  
**ARQUITECTOS**

**SELLO**

ESCALA: **VARIAS**

COTAS: **METROS**

CLAVE: **HE-09**

Este plano sustituye a los anteriores  
 REVISIÓN - 00 / 07 marzo 2018