

**CENTRO DE SERVICIO INFONAVIT
AGUASCALIENTES**
CALLE BALNEARIOS FRACC. EJIDO DE OJO CALIENTE
MUNICIPIO DE AGUASCALIENTES EDO. DE AGUASCALIENTES

PROYECTO EJECUTIVO

HERRERÍAS

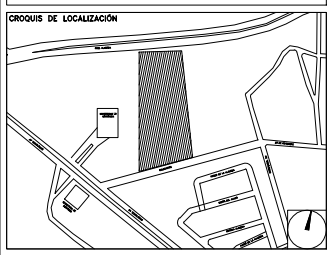

NUMERO DEL PLANO:	NORTE:
FECHA: 00-00-00	ACOTACION: ESCALA:
UBICACION DEL ARCHIVO:	

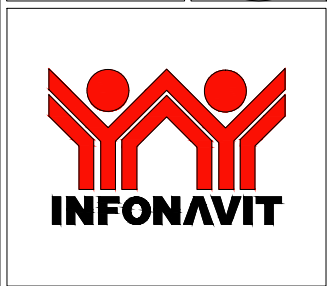

- NOTAS GENERALES
1. LAS DIMENSIONES Y COTAS DESCRITAS EN ESTOS DIBUJOS DEBERÁN TENER PRECEDENCIA SOBRE LA E S C A L A .
 2. LOS CONTRATISTAS DEBERÁN VERIFICAR Y SER RESPONSABLES POR TODAS LAS DIMENSIONES Y CONDICIONES EN EL TRABAJO Y RIVERO BORRELL - GUTIERREZ ARQUITECTOS DEBE SER NOTIFICADA DE CUALQUIER VARIACION EN LAS DIMENSIONES Y CONDICIONES INDICADAS EN CADA UNO DE LOS PLANOS.
 3. LAS ESPECIFICACIONES Y DETALLES EN LA ESCALA ADECUADA DEBERÁN SER SOMETIDOS A LA APROBACION POR RIVERO BORRELL - GUTIERREZ ARQUITECTOS PARA PROCEDER A LA FABRICACION DE LOS ELEMENTOS QUE SE INDICUEN.
 4. TODAS LAS IDEAS, DISEÑOS, ACOMODOS Y PLANES INDICADOS O REPRESENTADOS EN ESTOS PLANOS PERTENECEN Y SON PROPIEDAD DE RIVERO BORRELL - GUTIERREZ ARQUITECTOS; Y FUERON CREADOS Y DESARROLLADOS PARA SU USO EN RELACION CON EL PROYECTO ESPECIFICADO. NINGUNO DE ESTOS DISEÑOS, IDEAS, ACOMODOS Y PLANES DEBERÁN SER USADOS Y PRESENTADOS A PERSONAS, FIRMAS O COMPANIAS POR NINGUN MOTIVO CUALQUIERA QUE SEA SIN EL PERMISO ESCRITO DE RIVERO BORRELL - GUTIERREZ ARQUITECTOS.
 5. CONSULTE LAS FECHAS Y REVISIONES SUBSECUENTES DE CADA PLANO; LOS PLANOS ARQUITECTONICOS RIGEN SOBRE LOS PLANOS ESTRUCTURALES, DE INSTALACIONES, ETC., EN CASO DE EXISTIR DISCREPANCIAS, SE CONSULTARAN CON RIVERO BORRELL - GUTIERREZ ARQUITECTOS.
 6. LAS MODIFICACIONES REALIZADAS EN EL PRESENTE PLANO CANCELAN TODOS LOS ANTERIORES.
 7. TODAS LAS MEDIDAS DE PAÑOS, ANGULOS Y NIVELES QUE SE RELACIONEN CON LA INTERSECCION DE CUALQUIER TIPO DE ELEMENTOS DEBERÁN SER VERIFICADOS EN OBRA.
 8. LAS COTAS EN LOS PLANOS QUE CONTIENEN ELEMENTOS DESDOBLADOS REPRESENTAN MEDIDAS EN VERDADERA MAGNITUD, POR LO QUE NO NECESARIAMENTE COINCIDEN CON LAS COTAS EN OTROS PLANOS DONDE LOS MISMOS ELEMENTOS APARECEN EN PROYECCION.

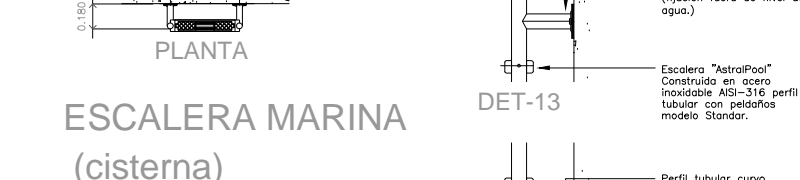
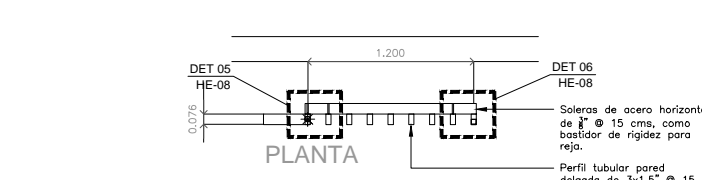
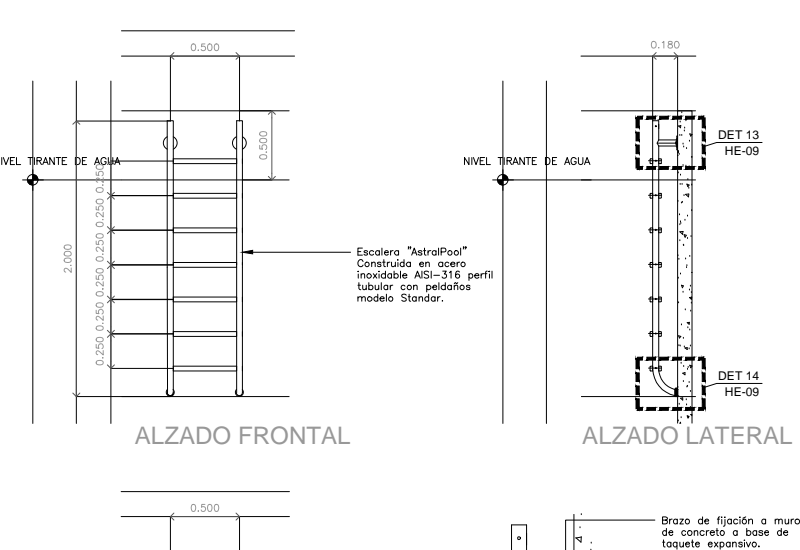
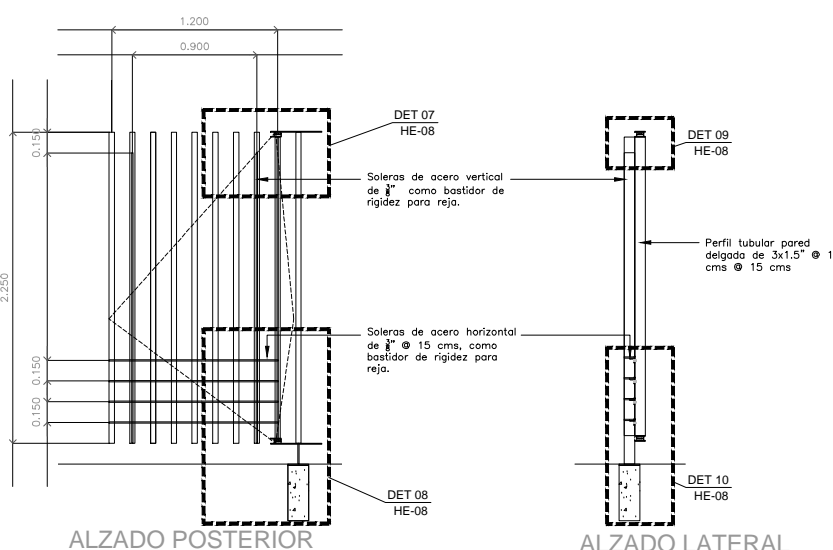
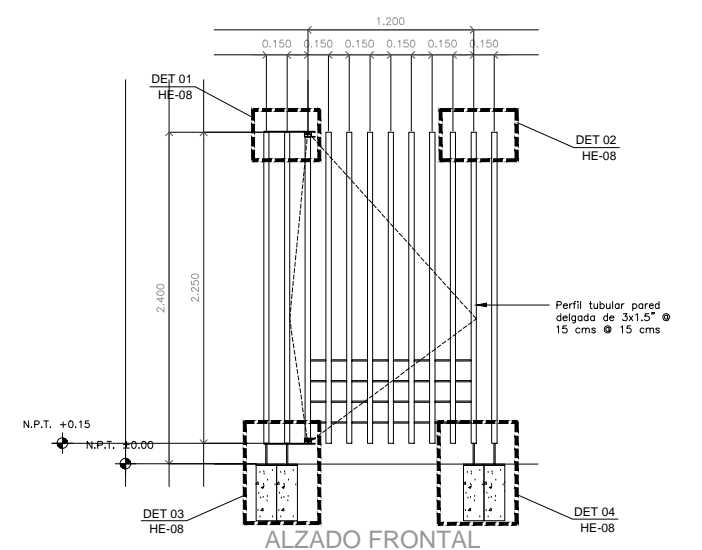

PUERTA PEATONAL (armado tipo)
ESC: 1:25

ESCALERA MARINA (cisterna)
ESC: 1:25

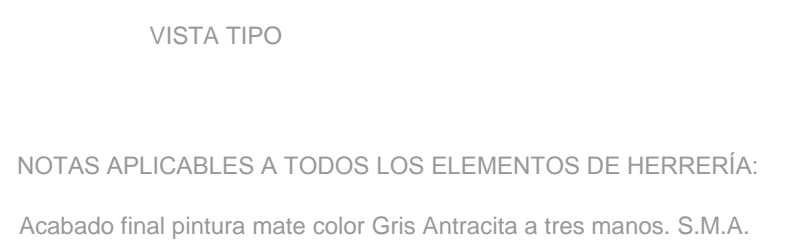
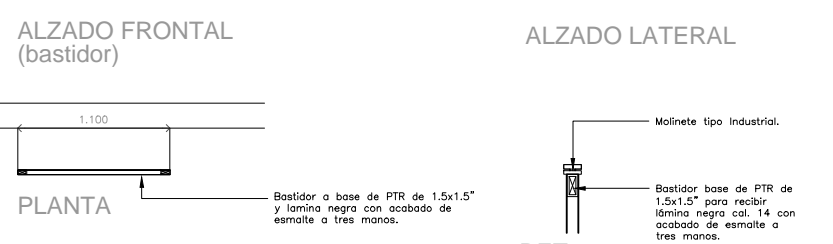
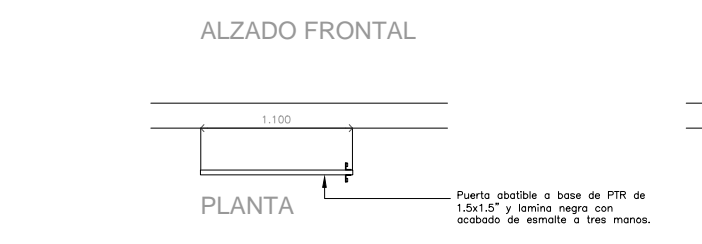
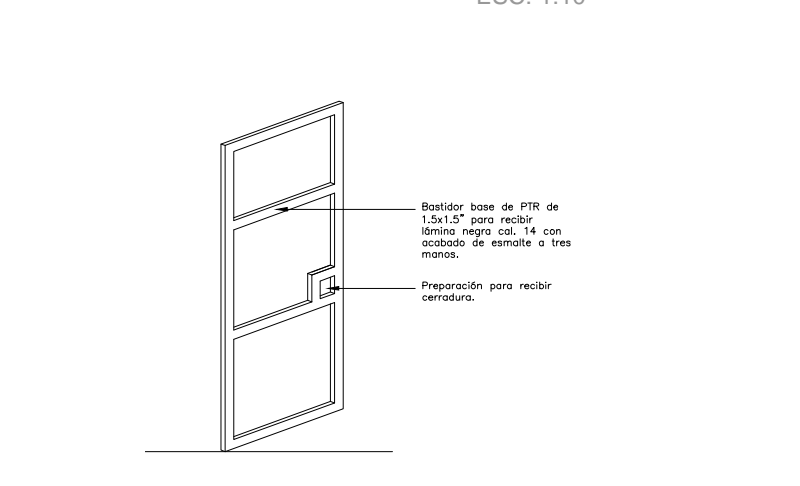
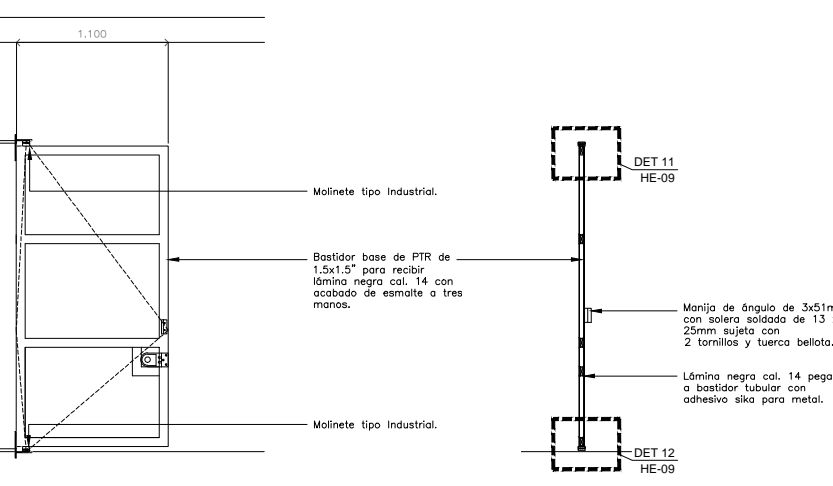
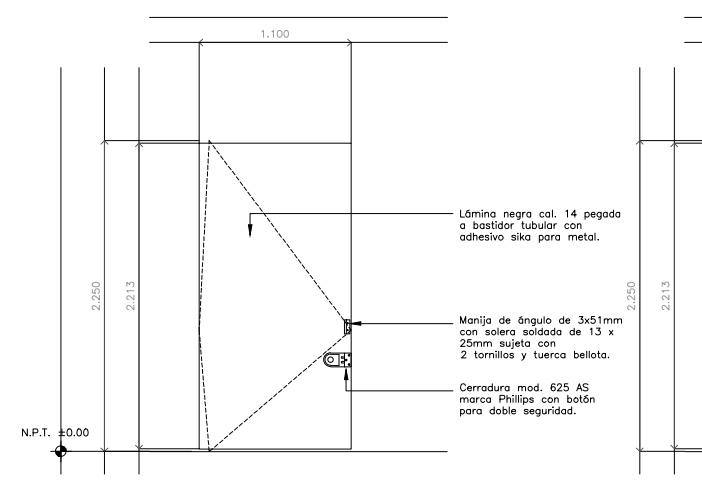

PUERTA DE SERVICIOS
ESC: 1:25

DET-11
DET-12
ESC: 1:10

USO ESPECIFICO DEL PREDIO:
TIPO DE TRAMITE:

DATOS DEL PROPIETARIO	DATOS GENERALES
NOMBRE: No:	DATOS DEL PREDIO
CALLE:	CLAVE CATASTRAL:
DELEGACION:	AREA: M2.
TELEFONO:	LOTE:
FIRMA:	MEDIDA DEL FRENTE: FONDO: m
DATOS DEL D.R.O	DIRECCION: No OFICIAL:
NOMBRE: XX	CALLE: ENTRE LA CALLE Y LA CALLE:
DIRECCION: XX	COLONIA:
DELEGACION: XX	DELEGACION:
TELEFONO: XX	DICTAMEN DE USO DE SUELO
FIRMA:	No. DE FOLIO: FECHA:
CORRESPBLE. INGENIERIAS	NORMATIVIDAD
NOMBRE: XX	CONCEPTO
CEDULA PROFESIONAL: XX	ALTURA MAXIMA PERMITIDA
DIRECCION: XX	COEFICIENTE DE OCUPACION DEL SUELO
DELEGACION: XX	COEFICIENTE DE UTILIZACION DEL SUELO
TELEFONO: XX	COEFICIENTE DE ABSORCION DEL SUELO
FIRMA:	PORCENTAJE DEL AREA LIBRE
DATOS DEL D.R.O	RESTRICCION AL FRENTE
NOMBRE: ..	CAJONES DE ESTACIONAMIENTO
CEDULA PROFESIONAL: ..	RESTRICCIONES DIC. USO DE SUELO
DIRECCION: COL.	
DELEGACION:	
TELEFONO:	
FIRMA:	

**RIVERO BORRELL - GUTIERREZ
A R Q U I T E C T O S**

DATOS DE LA CONSTRUCCION					
CONCEPTO	A. CONSTRUIDA	OBRA NUEVA	REGULARIZACION	LICENCIA ANTERIOR	
SOTANO				No. LIC	FECHA
PLANTA BAJA					METROS
1er NIVEL					
MEZZANINE					
2do. NIVEL					
3er NIVEL					
VOLADOS					
ESTACIONAMIENTO					
OTROS					
TOTAL DE M ²					
BARRIDO ML					
ALINEAMIENTO ML					
DEMOLICION					

ESCALA:
VARIAS

COTAS:
METROS

CLAVE:
HE-09

SELLO

Este plano sustituye a los anteriores
REVISION - 00 / 21 febrero 2018

NOTAS APLICABLES A TODOS LOS ELEMENTOS DE HERRERÍA:
Acabado final pintura mate color Gris Antracita a tres manos. S.M.A.
Todas las piezas soldadas en el taller y todas las juntas esmeriladas.