

PROYECTO EJECUTIVO

HERRERÍAS

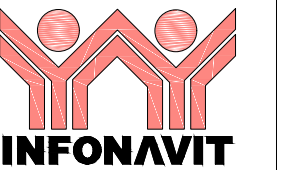
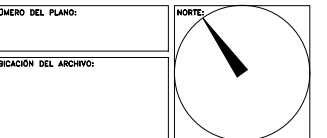
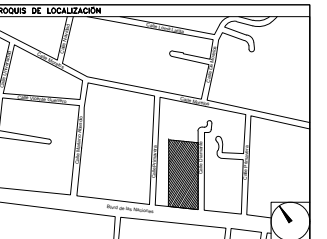

USO ESPECÍFICO DEL PREDIO:
TIPO DE TRÁMITE:

DATOS DEL PROPIETARIO		DATOS GENERALES	
NOMBRE:	No.:	DATOS DEL PREDIO	
CALLE:		CLAVE CATASTRAL:	
COLOMIA:		ÁREA:	M2
DELEGACIÓN:		LOTE:	
TELÉFONO:		MEDIDA DEL FRENTE:	FONDO: m
FIRMA:		DIRECCIÓN:	
DATOS DEL D.R.O		CALLE:	No OFICIAL:
NOMBRE:		ENTRE LA CALLE:	
CÉDULA PROFESIONAL:		Y LA CALLE:	
DIRECCIÓN:		COLOMIA:	
DELEGACIÓN:		DELEGACIÓN:	
TELÉFONO:		DICTAMEN DE USO DE SUELO	
FIRMA:		No. DE FOLIO:	FECHA:
CORRESPBLE. INGENIERÍAS		NORMATIVIDAD	
NOMBRE:		CONCEPTO	NORMA
CÉDULA PROFESIONAL:		ALTIMA MÁXIMA PERMITIDA	
DIRECCIÓN:		COEFICIENTE DE OCUPACIÓN DEL SUELO	
DELEGACIÓN:		COEFICIENTE DE UTILIZACIÓN DEL SUELO	
TELÉFONO:		COEFICIENTE DE ABSORCIÓN DEL SUELO	
FIRMA:		PORCENTAJE DEL ÁREA LIBRE	
		RESTRICCIÓN AL FRENTE	
		CAJONES DE ESTACIONAMIENTO	
		RESTRICCIÓN DE USO DE SUELO	

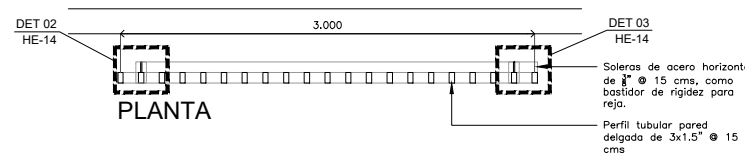
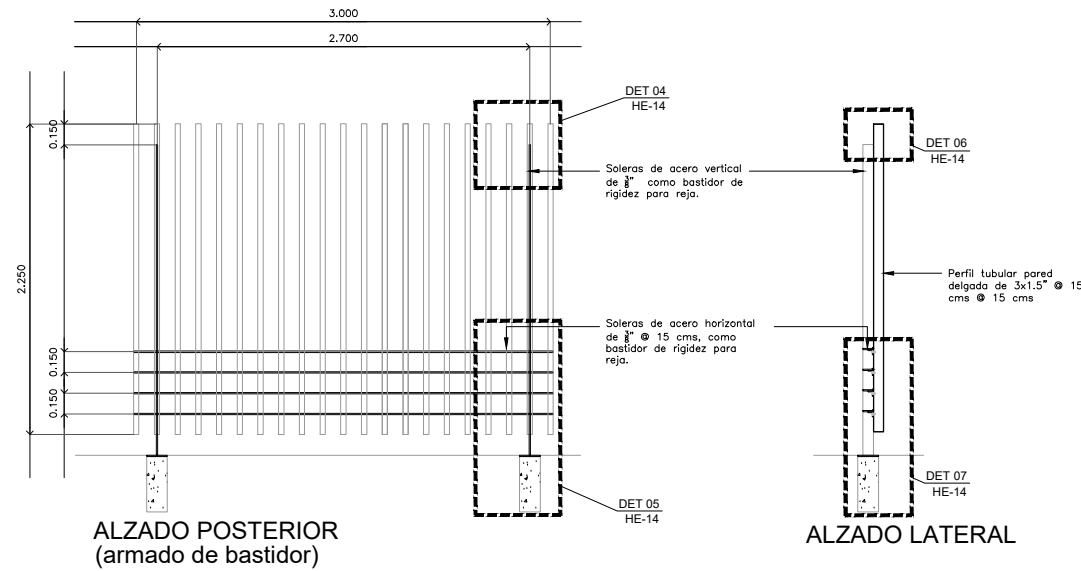
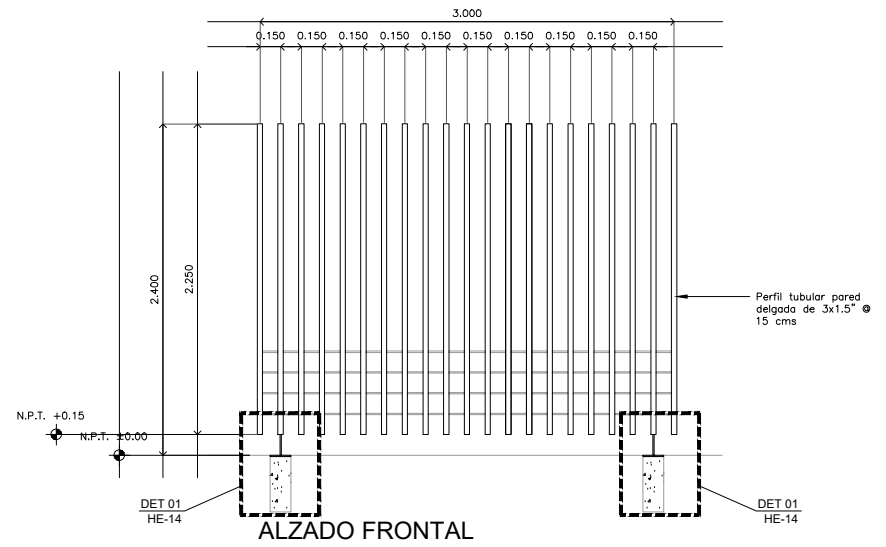

FIJO TIPO (armado tipo)
ESC: 1:25

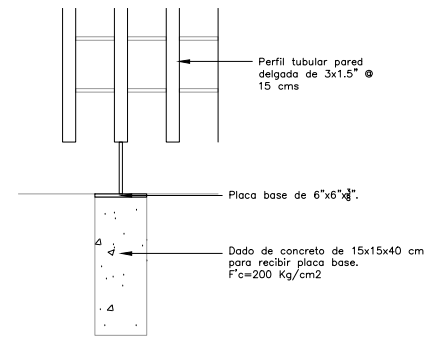

DET-01

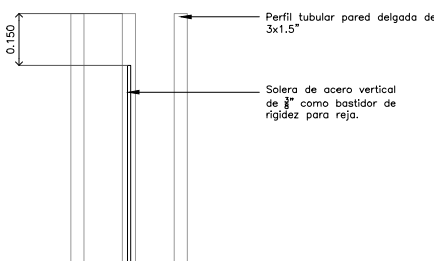

DET-04

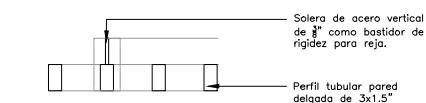

DET-02

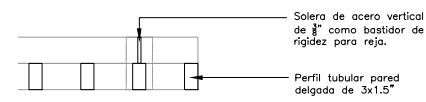

DET-03

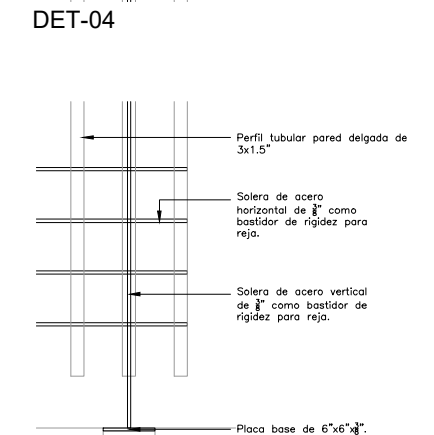

DET-05

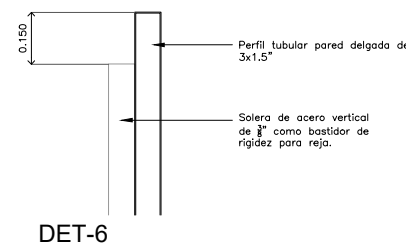

DET-6

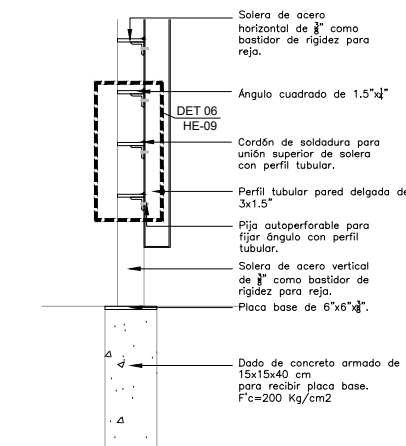

DET-07

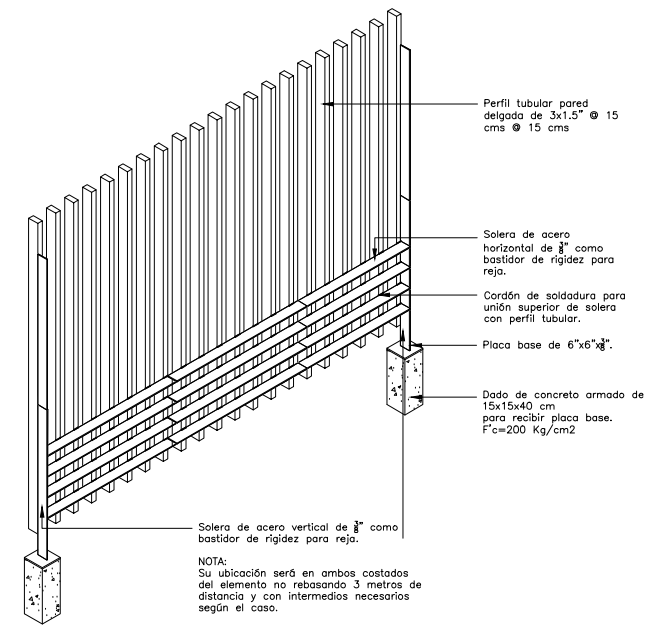

VISTA TIPO ISOMÉTRICO

NOTA:
 Su ubicación será en ambos costados del elemento no rebasando 3 metros de distancia y con intermedios necesarios según el caso.

NOTAS APLICABLES A TODOS LOS ELEMENTOS DE HERRERÍA:

Acabado final pintura mate color Gris Antracita a tres manos. S.M.A.
 Todas las piezas soldadas en el taller y todas las juntas esmeriladas.

ESC: 1:10

RIVERO BORRELL - GUTIERREZ
ARQUITECTOS

SELLO

ESCALA:
VARIAS

COTAS:
METROS

CLAVE:
HE-14