

**PROYECTO EJECUTIVO**

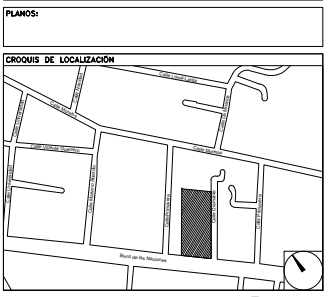

NÚMERO DEL PLANO: NORTE

UBICACIÓN DEL ARCHIVO:

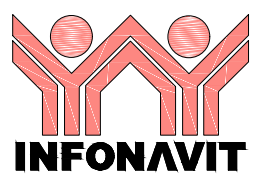

**USO ESPECÍFICO DEL PREDIO:**

**TIPO DE TRÁMITE:**

DATOS DEL PROPIETARIO		DATOS GENERALES	
<b>NOMBRE:</b> CALLE: No.: COLONIA: DELEGACIÓN: TELÉFONO: FIRMA:		<b>DATOS DEL PREDIO</b>	
<b>DATOS DEL D.R.O</b> NOMBRE: CÉDULA PROFESIONAL: DIRECCIÓN: DELEGACIÓN: TELÉFONO: FIRMA:		<b>CLAVE CATASTRAL:</b> ÁREA: M2. LOTE: MEDIDA DEL FRENTE: FONDO: m DIRECCIÓN: CALLE: No OFICIAL: ENTRE LA CALLE: Y LA CALLE: COLONIA: DELEGACIÓN: DICTAMEN DE USO DE SUELO No. DE FOLIO: FECHA:	<b>USO</b> HABITACIONAL <input type="checkbox"/> UNIFAMILIAR <input type="checkbox"/> PLURIFAMILIAR (CONDOMINIO) <input type="checkbox"/> COMERCIAL <input type="checkbox"/> SERVICIOS <input type="checkbox"/> INDUSTRIAL <input type="checkbox"/>
<b>CORRESPBLE. INGENIERÍAS</b> NOMBRE: CÉDULA PROFESIONAL: DIRECCIÓN: DELEGACIÓN: TELÉFONO: FIRMA:		<b>NORMATIVIDAD</b>	
		CONCEPTO ALTURA MÁXIMA PERMITIDA COEFICIENTE DE OCUPACIÓN DEL SUELO COEFICIENTE DE UTILIZACIÓN DEL SUELO COEFICIENTE DE ABSORCIÓN DEL SUELO PORCENTAJE DEL ÁREA LIBRE RESTRICCIÓN AL FRENTE CALAJONES DE ESTACIONAMIENTO RESTRICCIONES DEL USO DE SUELO	NORMA PROYECTO DPI

**RIVERO BORRELL - GUTIERREZ**  
**ARQUITECTOS**

**SELLO**

ESCALA:

COTAS:  
**METROS**

CLAVE:  
**HE-16**

Este plano sustituye a los anteriores  
**REVISIÓN - 00 / 02 mayo 2018**

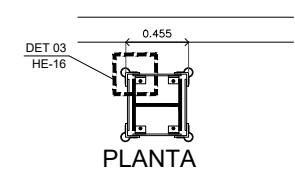
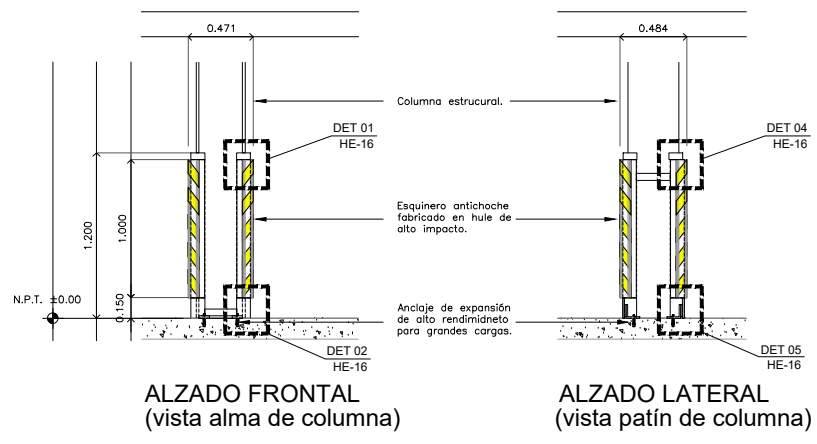

**PROTECCION PARA COLUMNA**  
 (armado tipo)  
 ESC: 1:25

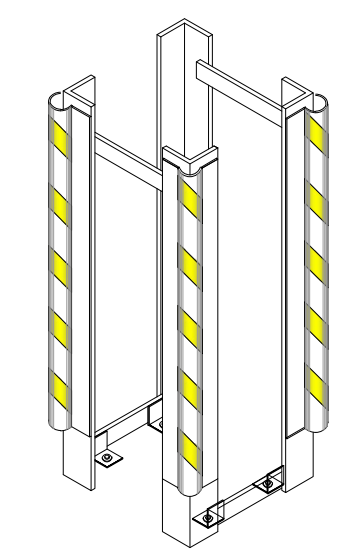

**ARMADO PROTECCION**  
**VISTA TIPO**  
 Isométrico

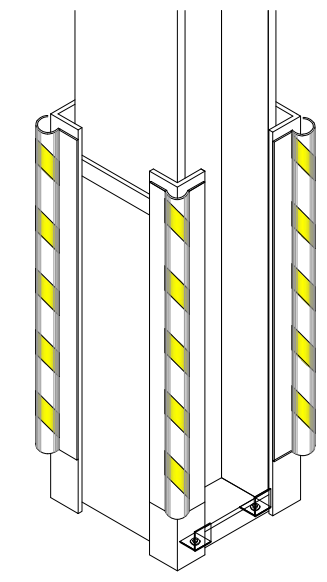

**PROTECCION**  
**APLICADA A COLUMNA**

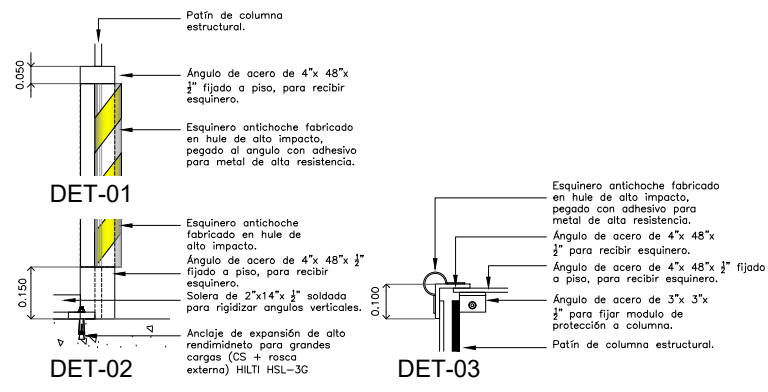

ESC: 1:10

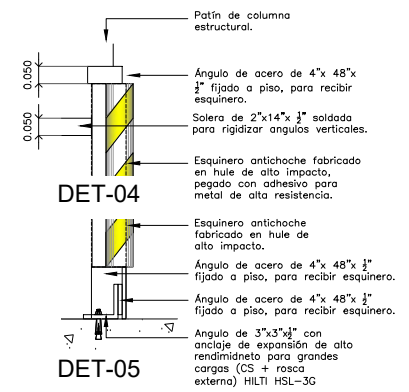

NOTAS APLICABLES A TODOS LOS ELEMENTOS DE HERRERÍA:

Acabado final pintura mate color Gris Antracita a tres manos. S.M.A.  
 Todas las piezas soldadas en el taller y todas las juntas esmeriladas.