

NOTAS GENERALES

PROYECTO EJECUTIVO

PLANOS: BOLETINES

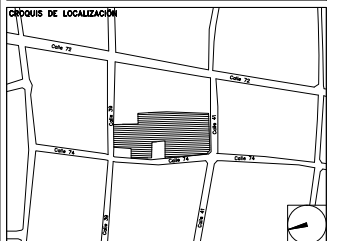

NÚMERO DEL PLANO:
 UBICACIÓN DEL ARCHIVO:
 NORTE:
 (North arrow pointing up)



BOLETÍN ARQUITECTÓNICO

DATOS DEL PROPIETARIO		DATOS GENERALES	
NOMBRE:	No.:	DATOS DEL PREDIO	
COLONIA:		CLAVE CATASTRAL:	
DELEGACIÓN:		ÁREA:	M2.
TELÉFONO:		LOTE:	FONDO: m
FIRMA:		MEDIDA DEL FRENTE:	No OFICIAL:
DATOS DEL D.R.O		CALLE:	PLURIFAMILIAR (CONDominio)
NOMBRE:		ENTRE LA CALLE Y LA CALLE:	COMERCIAL
CÉDULA PROFESIONAL:		COLONIA:	SERVICIOS
DIRECCIÓN:		DICTAMEN DE USO DE SUELO	INDUSTRIAL
DELEGACIÓN:		No. DE FOLIO:	FECHA:
TELÉFONO:		NORMATIVIDAD	
FIRMA:		CONCEPTO	NORMA
CORRESPBLE. INGENIERIAS		ALTURA MÁXIMA PERMITIDA	PROYECTO
NOMBRE:		COEFICIENTE DE OCUPACIÓN DEL SUELO	SP.
CÉDULA PROFESIONAL:		COEFICIENTE DE UTILIZACIÓN DEL SUELO	
DIRECCIÓN:		COEFICIENTE DE ABSORCIÓN DEL SUELO	
DELEGACIÓN:		RESTRICCIÓN AL FRENTE	
TELÉFONO:		CAJONES DE ESTACIONAMIENTO	
FIRMA:		RESTRICCIONES DIC. USO DE SUELO	

RIVERO BORRELL - GUTIERREZ ARQUITECTOS

FECHA: 2018_04_05

NOTA:
Se anexa Boletín como información complementaria a Proyecto Ejecutivo
Se muestran detalles de cancelería en zonas de patios.

ESCALA: VARIAS

COTAS: METROS

CLAVE:

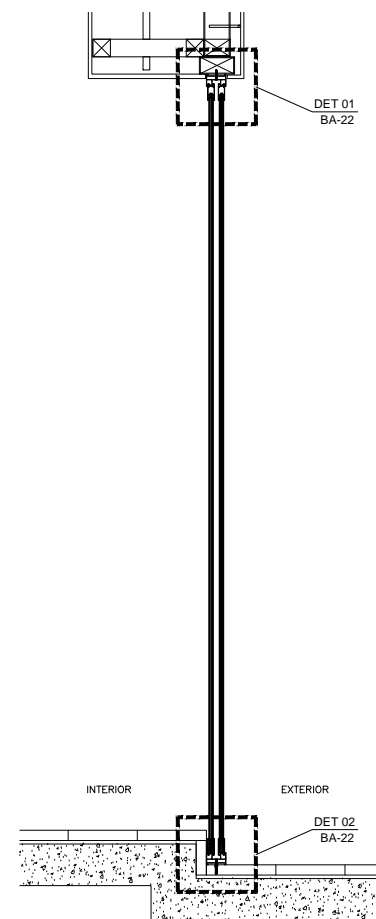

CORTE LATERAL

CANCEL EN PATIO (corredizo-corredizo)
ESC: 1:10

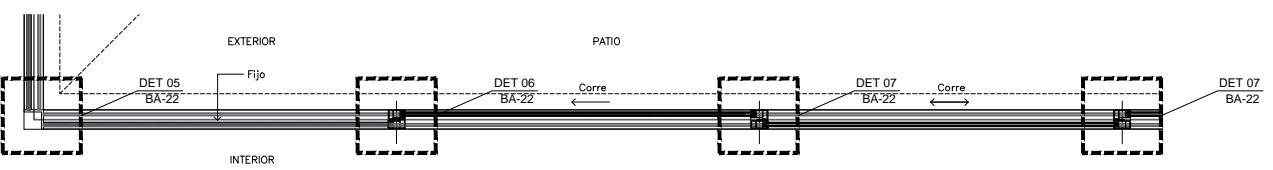

PLANTA

CANCEL EN PATIO (fijo-corredizo)
ESC: 1:10

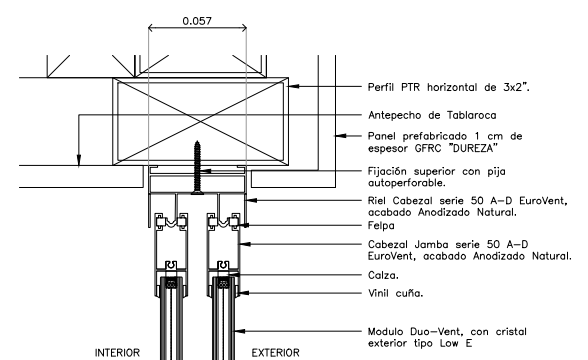

DET-01

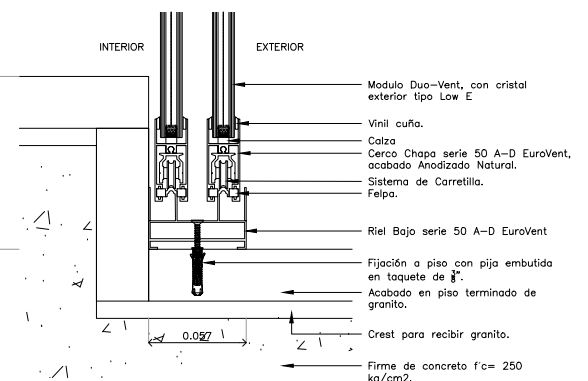

DET-02
ESC: 1:2

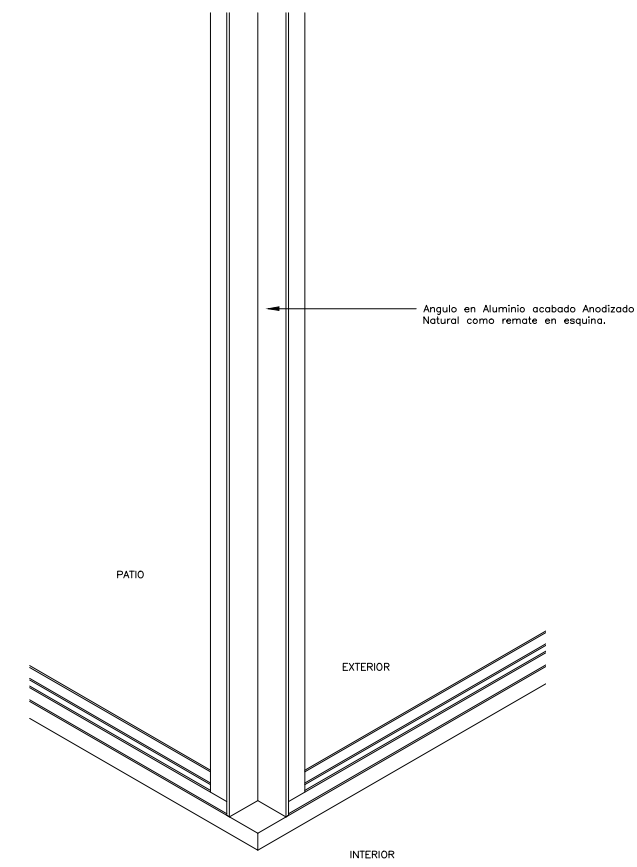

DET-05
VISTA ISOMETRICO

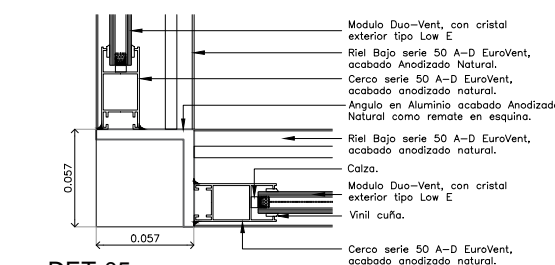

DET-05

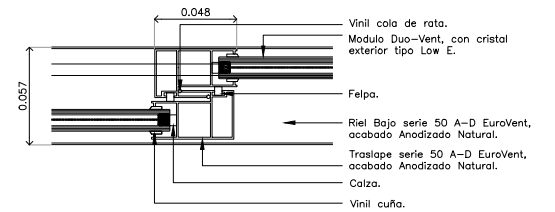

DET-06

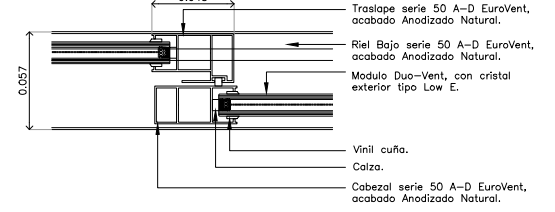

DET-07
ESC: 1:2