

# CENTRO DE SERV. INFONAVIT Y DELEGACIÓN CESI / DELEGACIÓN / SALTILLO

C. Jose Ma. La Fragua Esq. Con C. Veracruz, Col. Guanajuato Oriente, Saltillo Coahuila.

## PROYECTO EJECUTIVO INSTALACIÓN SANITARIA

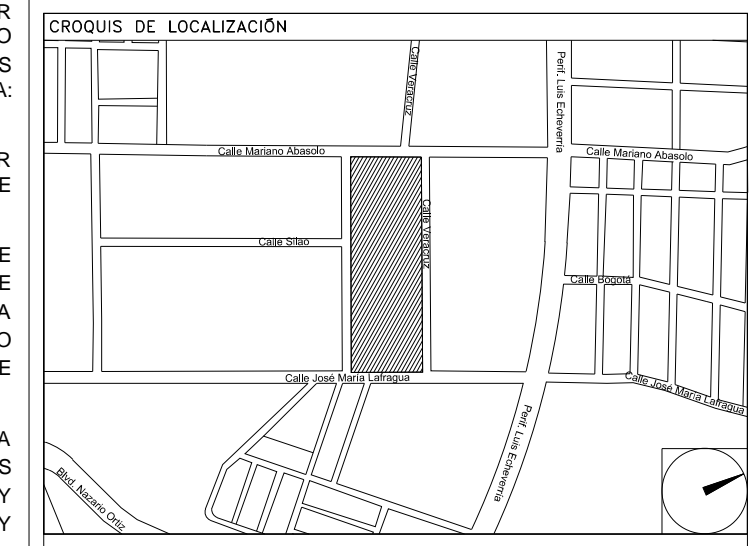

SISTEMA HIDRO-SANITARIO - DRENAJE - DETALLES CONEXIONES - PLANTA BAJA

NUMERO DEL PLANO: SA-E-PL-HS-007-00 A

FECHA: 00-00-00 ACOTACION: ESCALA: MTS SIN/ESC

UBICACION DEL ARCHIVO:



**INFONAVIT**

### NOTAS

- LA UBICACION DEL COLECTOR MARGINAL SE TENDRA QUE CONFIRMAR DE ACUERDO A LA FACTIBILIDAD.
- TODAS LAS INSTALACIONES DE DRENAJE DE AGUAS NEGRAS, DEBERAN SOMETERSE A UNA PRUEBA HIDROSTATICA DE 10 m.c.a. ( 1 kg/cm<sup>2</sup> ) DURANTE UN TIEMPO MINIMO DE 2 HORAS, ADEMAS DE QUE DICHA PRUEBA SE REALIZARA POR SECCIONES Y ANTES DE TERMINARSE MUROS Y PISOS, PERO ASEGURANDO LA CORRECTA UNION DE TODAS LAS CONEXIONES DE ACUERDO A LA NORMA: NOM-001-CONAGUA-2009.
- LAS PUNTAS DE LA TUBERIA INSTALADA DEBERAN SER TAPADAS PROVISIONALMENTE, PARA EVITAR LA ENTRADA DE BASURA.
- ANTES DE COLOCAR LOS ELEMENTOS ESTRUCTURALES DE CONCRETO: MUROS, TRABES Y LOSAS, DEBERA DE PREVENIRSE LA PREPARACION PASOS DE TUBERIA DEJANDO UNA CAMISA DE TUBERIA DE PVC, DE UN DIAMETRO MAYOR AL DIAMETRO DEL PROYECTO, DEBENDOSE RESPETAR DIAMETROS, POSICION EN PLANTA Y ELEVACION.
- CUALQUIER INTERFERENCIA QUE SE TENGA CON LA INSTALACION PROYECTADA, CON LAS OTRAS INSTALACIONES DEBERA DE RESOLVERSE CON LA COORDINACION Y APROBACION DE LA SUPERVISION PARA SU CORRECTA Y ADECUADA COLOCACION POR PARTE DEL CONTRATISTA.

SIMBOLOGIA	
◻ CODO 90°	◻ CODO 90° SALIDA LAT.
◻ CODO 45°	◻ YEE SENCILLA
◻ YEE REDUCCION	◻ TAPON REGISTRO
◻ COLADERA	◻ TUBERIA
◻ DIRECCION DE FLUJO	◻ LINEA DE CENTRO
◻ TUBERIA DE VENTILACION	◻ TAPA REGISTRO
◻ REGISTRO	◻ POZO DE VISITA

NOMENCLATURA	
B.A.N.	BAJANTE DE AGUAS NEGRAS
T.R.	TAPON REGISTRO
Ø	DIAMETRO
○	SUBE TUBERIA DE VENTILACION
T.V.A.	TUBERIA DE VENTILACION A AZOTEA
XXX-XX-XXX	DIAMETRO EN EN MILIMETROS.
XXXXXX	PENDIENTE EN MILESIMAS.
XXXXXX	LONGITUD EN METROS.
XXXXXX	DIAMETRO EN EN MILIMETROS.
XXXXXX	LONGITUD EN METROS.
EQUIVALENCIAS ( PENDIENTES )	
5	0.5%
10	1.0%
20	2.0%

### USO ESPECIFICO DEL PREDIO:

TIPO DE TRAMITE:

### DATOS DEL PROPIETARIO

NOMBRE: ...  
 CALLE: ...  
 COLONIA: ...  
 DELEGACION: ...  
 TELEFONO: ...  
 FIRMA: ...

### DATOS DEL D.R.O

NOMBRE: xx  
 CEDULA PROFESIONAL: xx  
 DIRECCION: xx  
 DELEGACION: xx  
 TELEFONO: xx  
 FIRMA: ...

### CORRESPBLE. INGENIERIAS

NOMBRE: xx  
 CEDULA PROFESIONAL: xx  
 DIRECCION: xx  
 DELEGACION: xx  
 TELEFONO: xx  
 FIRMA: ...

### DATOS DEL D.R.O

NOMBRE: ...  
 DIRECCION: ...  
 DELEGACION: ...  
 TELEFONO: ...  
 FIRMA: ...

### DATOS GENERALES

DATOS DEL PREDIO		USO
CLAVE CATASTRAL:	AREA: M2.	HABITACIONAL <input type="checkbox"/>
CONDominio:	LOTE:	UNIFAMILIAR <input type="checkbox"/>
MEJORA DEL FRENTE:	FONDO: m	PLURIFAMILIAR (CONDOMINIO) <input type="checkbox"/>
DIRECCION:	No OFICIAL:	COMERCIAL <input type="checkbox"/>
CALLE:		SERVICIOS <input type="checkbox"/>
ENTRE LA CALLE:		INDUSTRIAL <input type="checkbox"/>
Y LA CALLE:		
COLONIA:		
DELEGACION:		
DICTAMEN DE USO DE SUELO	FECHA:	
No. DE FOLIO:		

### NORMATIVIDAD

CONCEPTO	NORMA	PROYECTO	DF.
ALTURA MAXIMA PERMITIDA			
COEFICIENTE DE OCUPACION DEL SUELO			
COEFICIENTE DE UTILIZACION DEL SUELO			
COEFICIENTE DE ABSORCION DEL SUELO			
PORCENTAJE DEL AREA LIBRE			
RESTRICCION AL FRENTE			
CAJONES DE ESTACIONAMIENTO			
RESTRICCIONES DIC. USO DE SUELO			

## RIVERO BORRELL - GUTIERREZ ingenor ARQUITECTOS

### DATOS DE LA CONSTRUCCION

CONCEPTO	A. CONSTRUIDA	OBRA NUEVA	REGULARIZACION	LIQUIDACION ANTERIOR	FECHA	METROS
SOTANO						
PLANTA BAJA						
1er NIVEL						
MEZZANINE						
2do. NIVEL						
3er NIVEL						
VOLADOS						
ESTACIONAMIENTO						
OTROS						
TOTAL DE M <sup>2</sup>						
BARDEO ML						
ALINEAMIENTO ML						
DEMOLICION						

ESCALA: SIN/ESC

COTAS: METROS

CLAVE: HS-07 A

Este plano sustituye a los anteriores

REVISIÓN - 00 6 marzo 2018

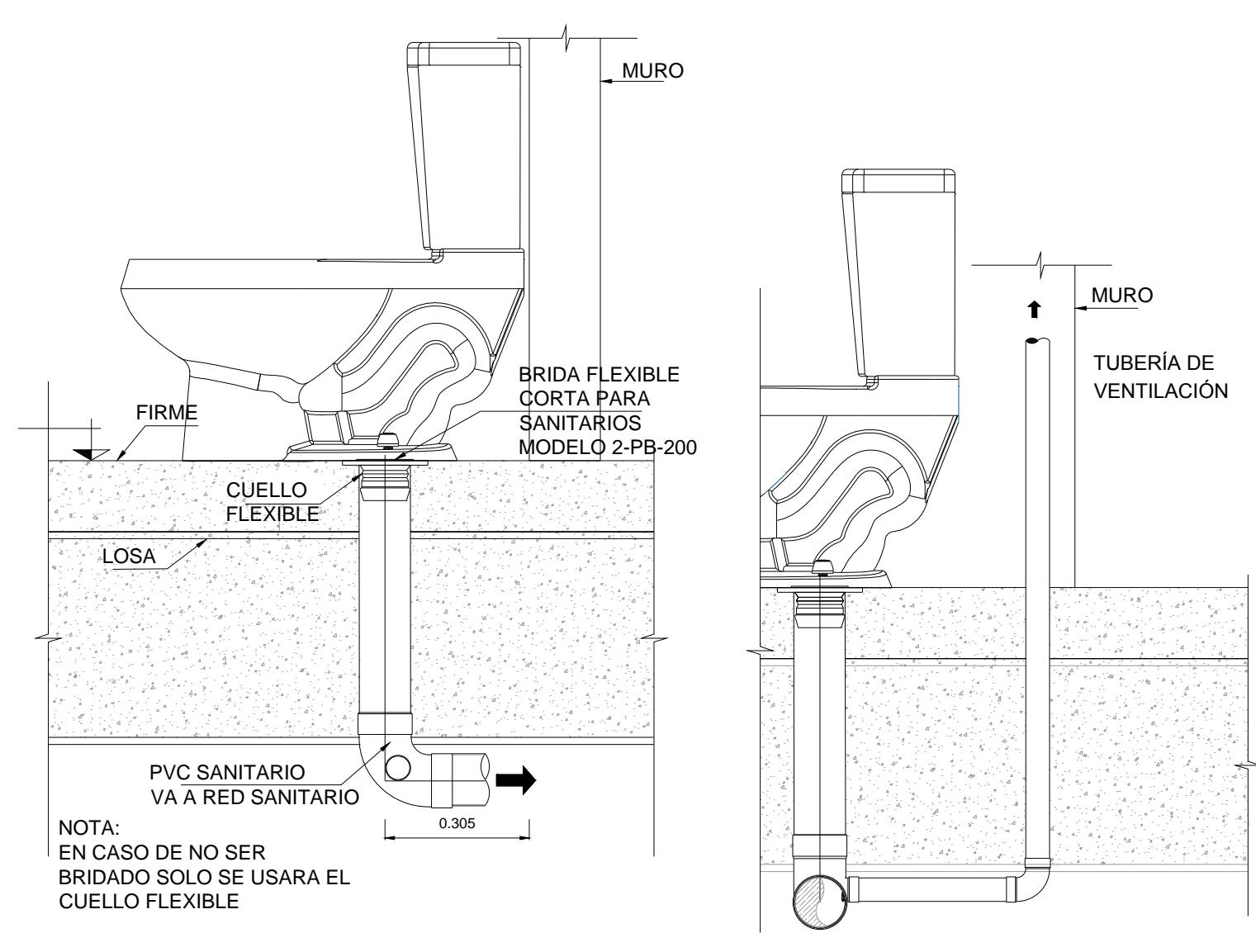

DETALLE-01 INODORO SIN ESC.

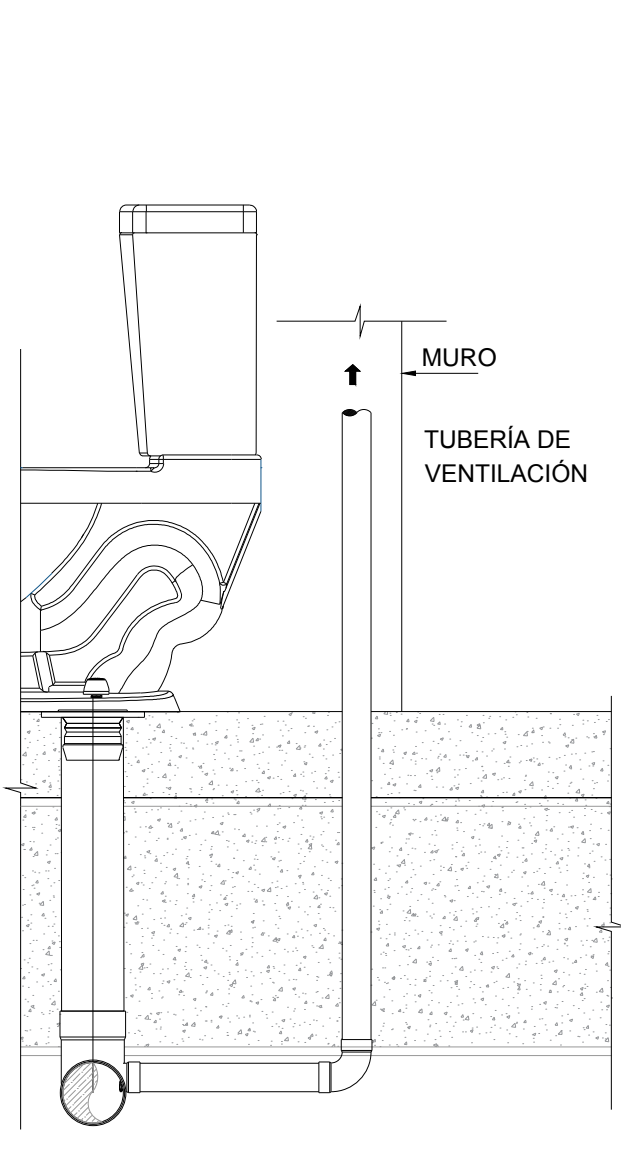

DETALLE-02 TUBERIA DE VENTILACION SIN ESC.

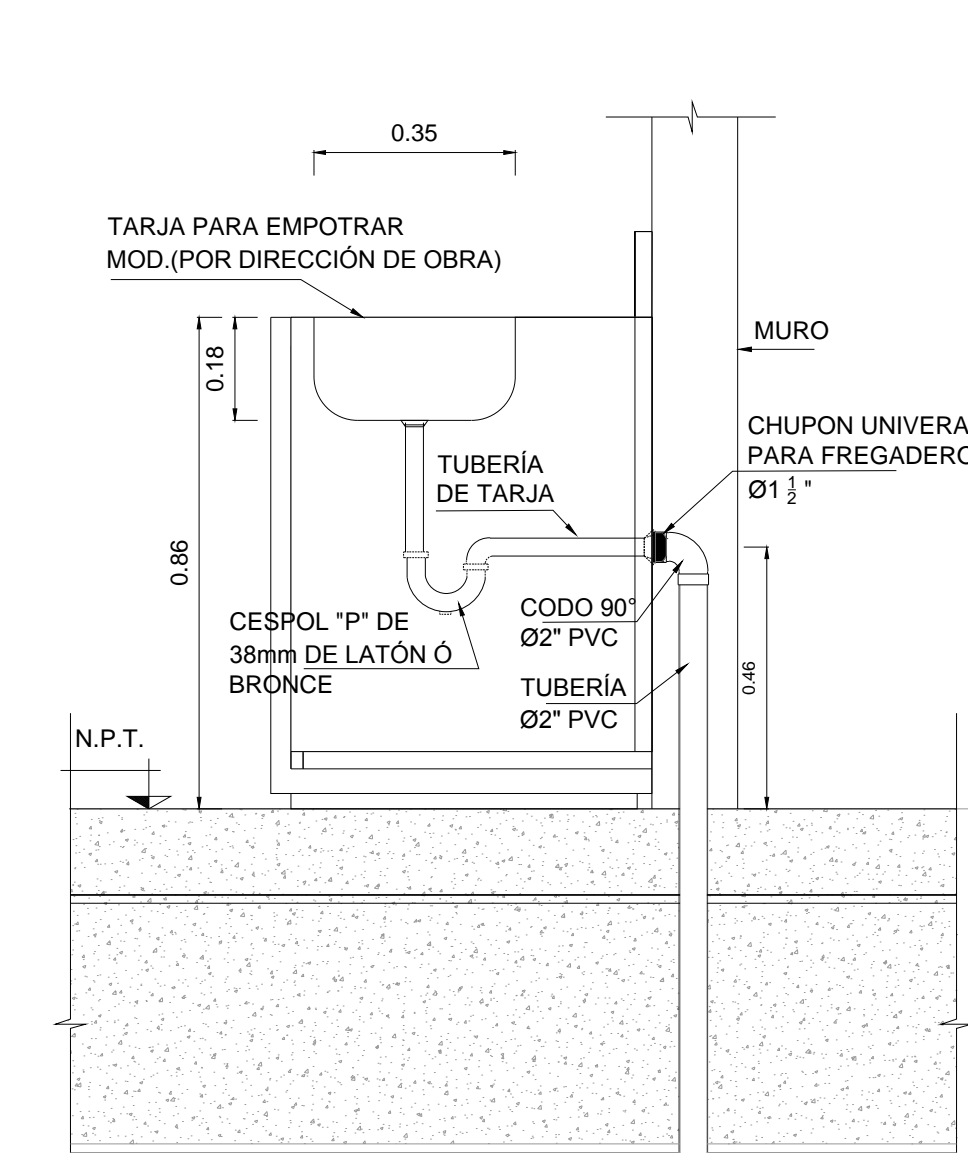

DETALLE-03 A TARJA SIN ESC.

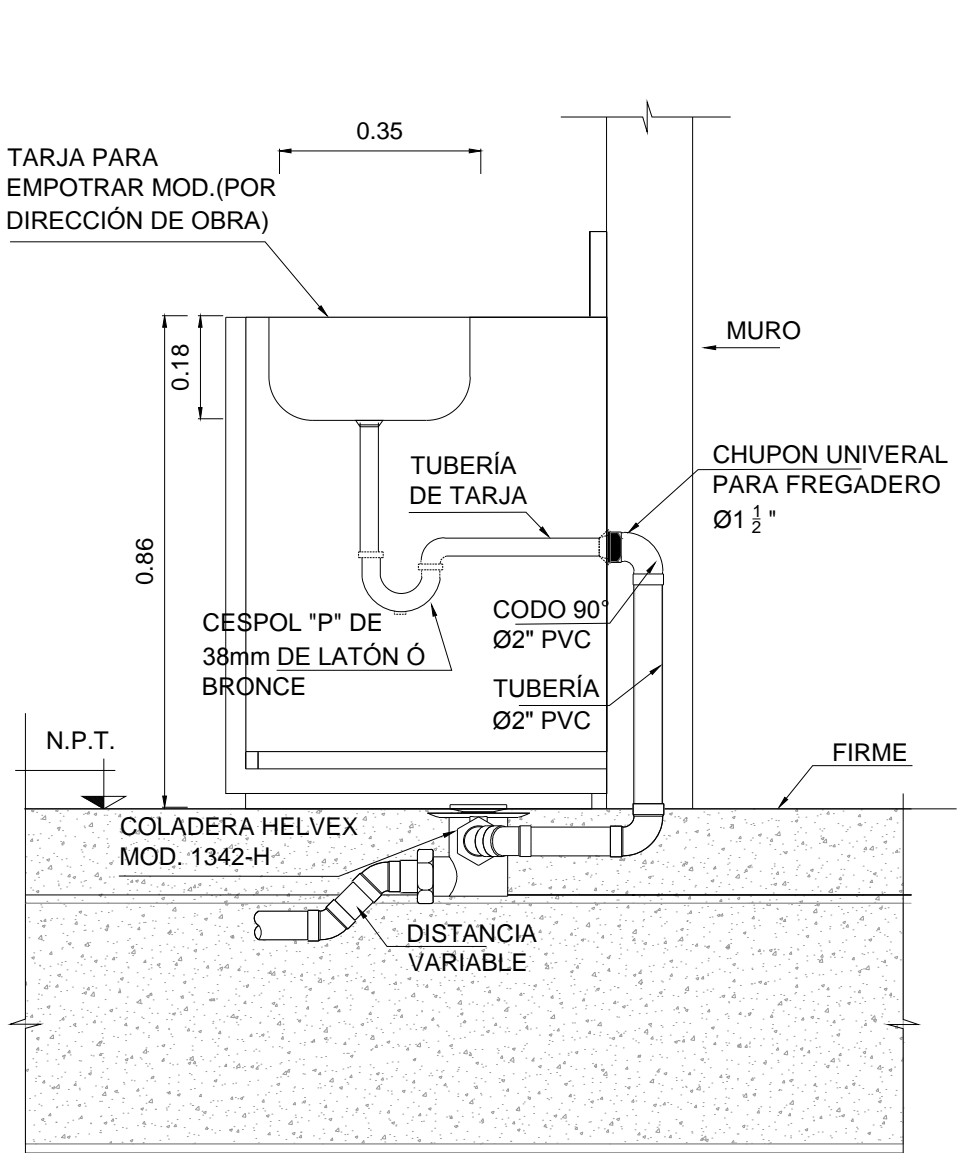

DETALLE-03 B TARJA SIN ESC.

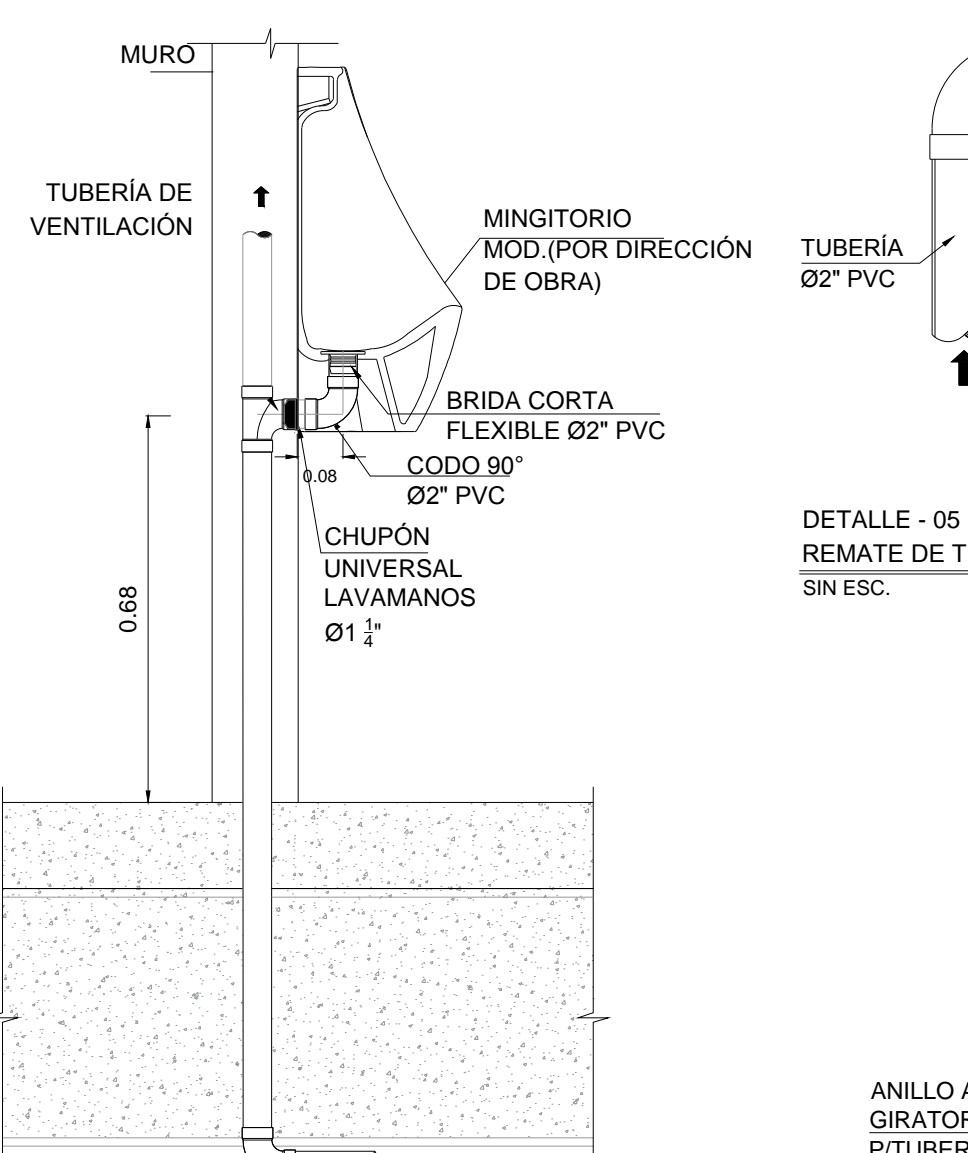

DETALLE-04 MINGITORIO SIN ESC.

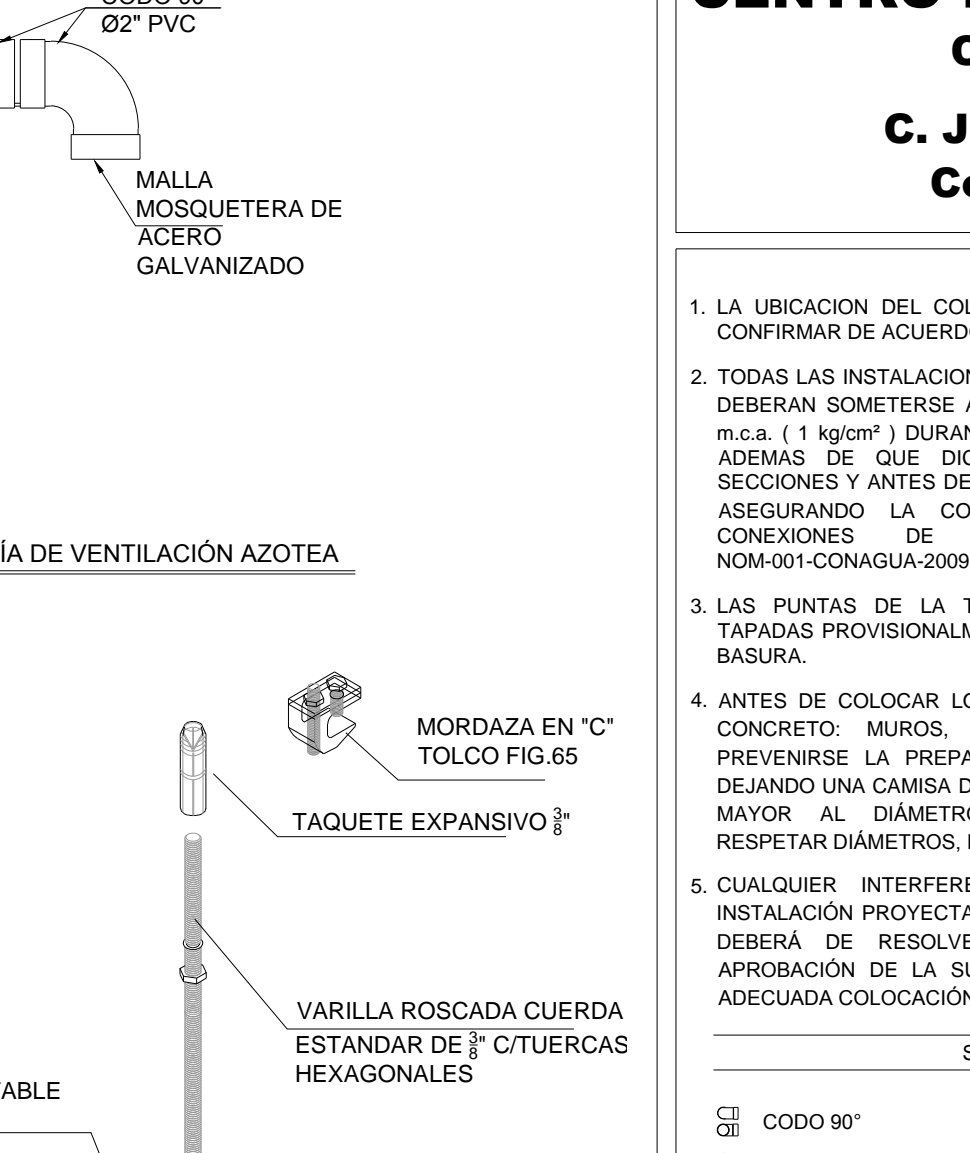

DETALLE-05 REMATE DE TUBERIA DE VENTILACION AZOTEA SIN ESC.

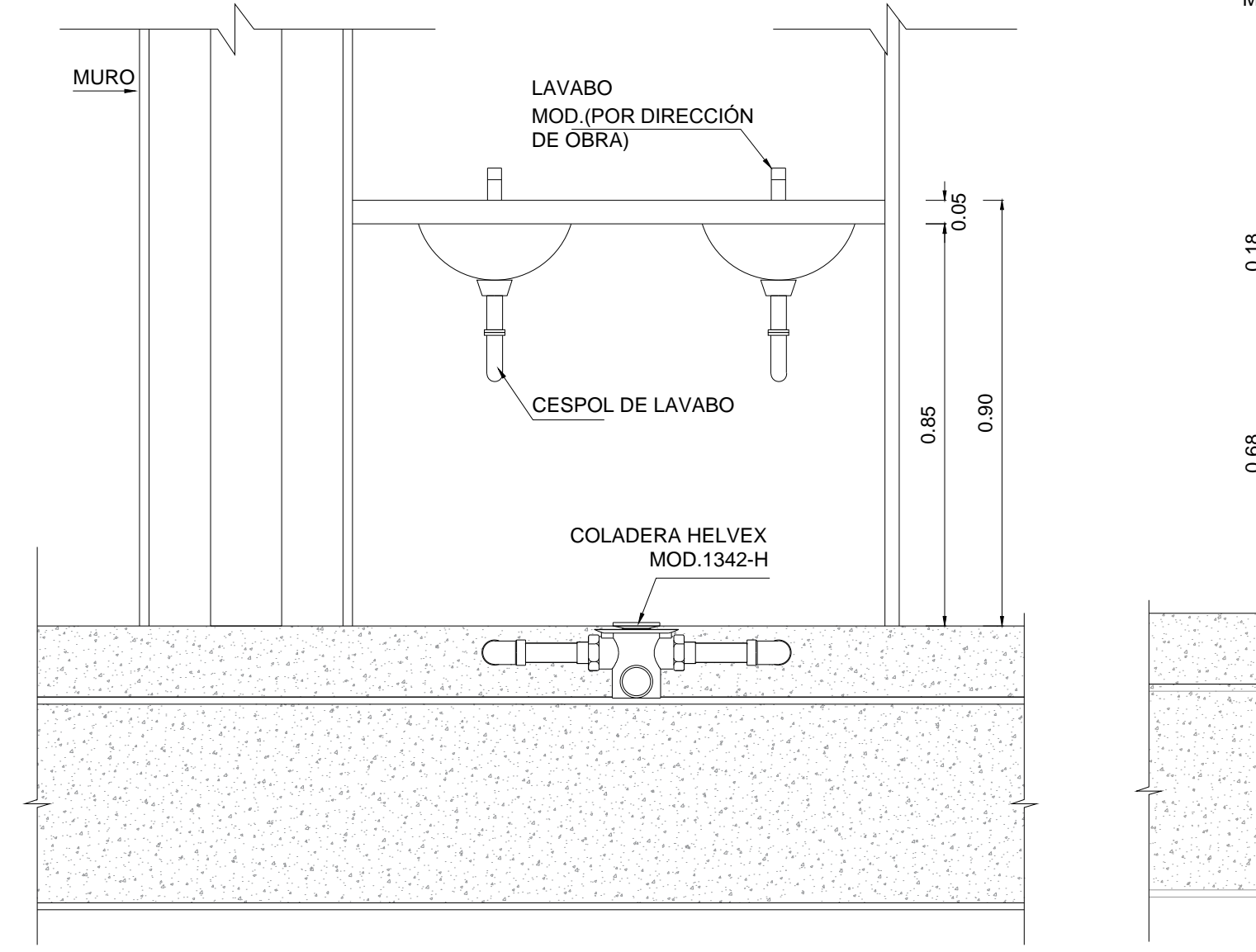
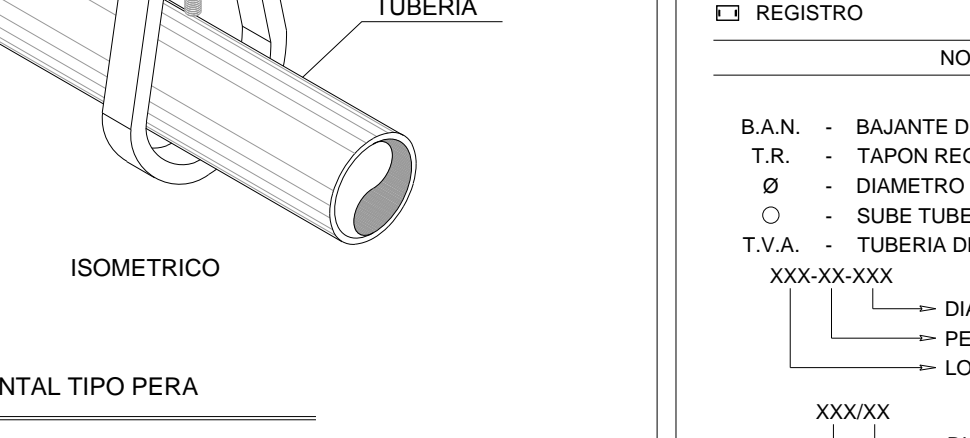
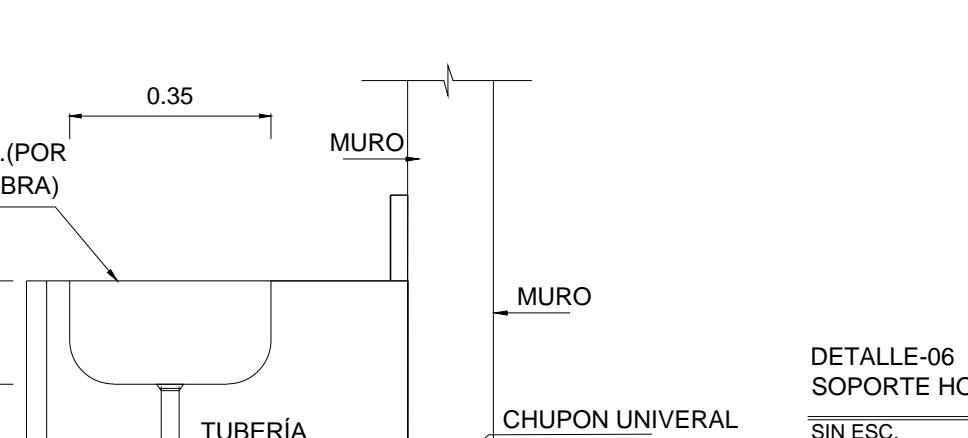
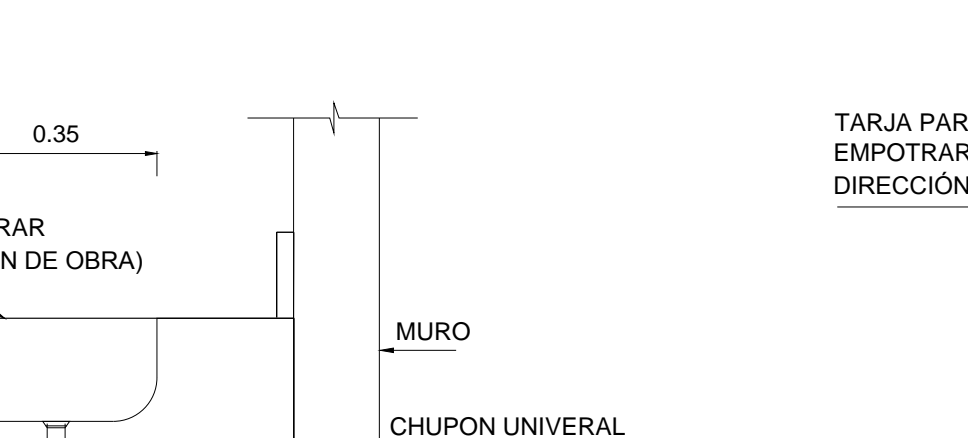
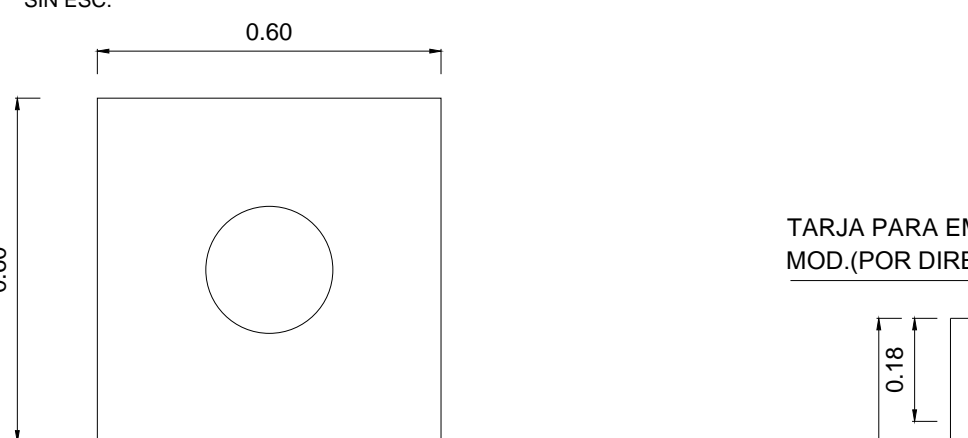
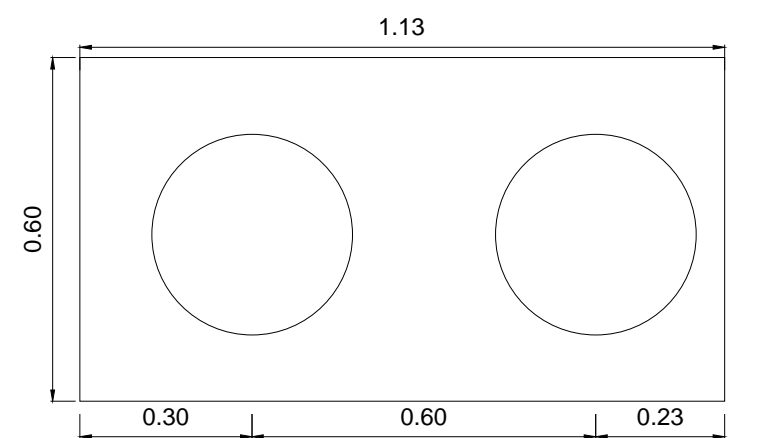

DETALLE-07 A LAVABO SIN ESC.

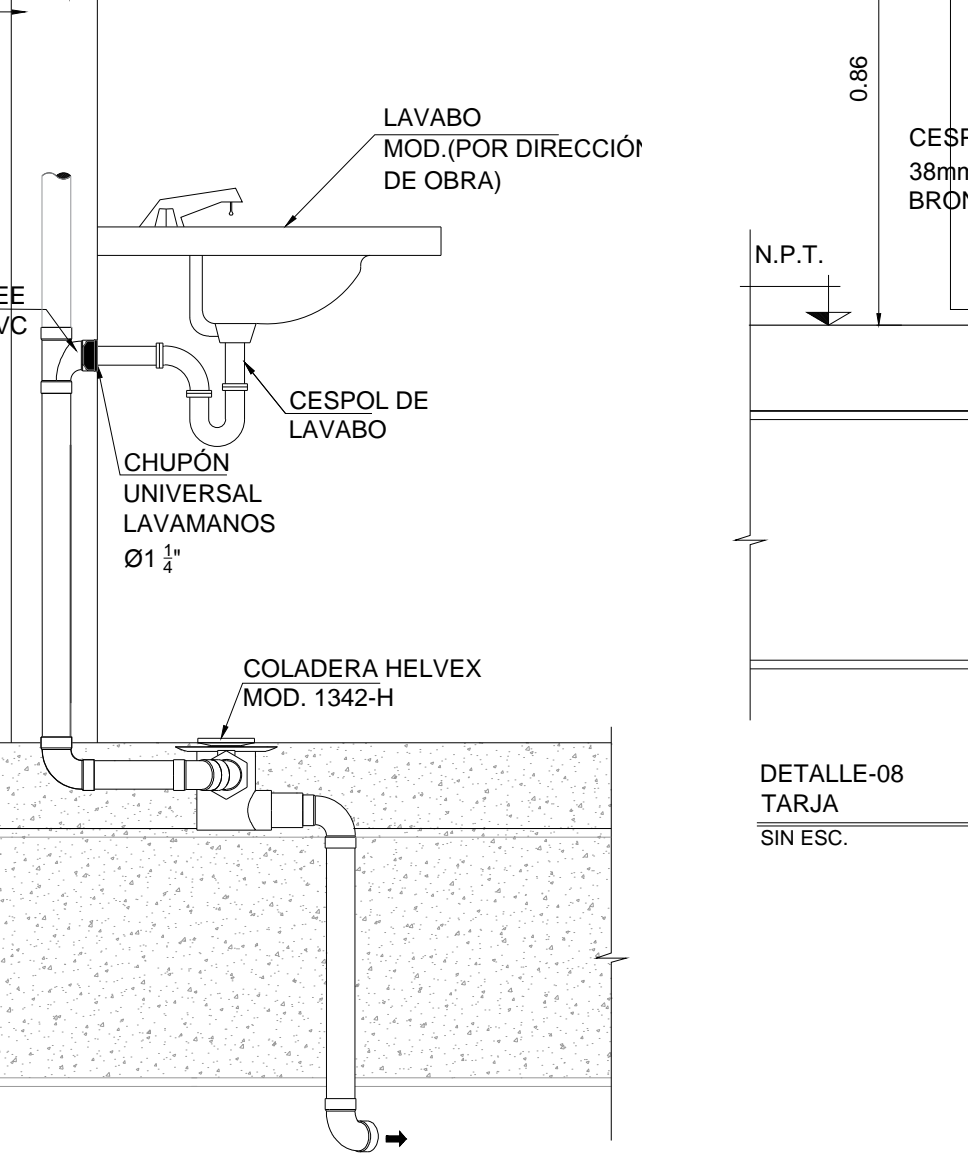

DETALLE-07 B LAVABO SIN ESC.

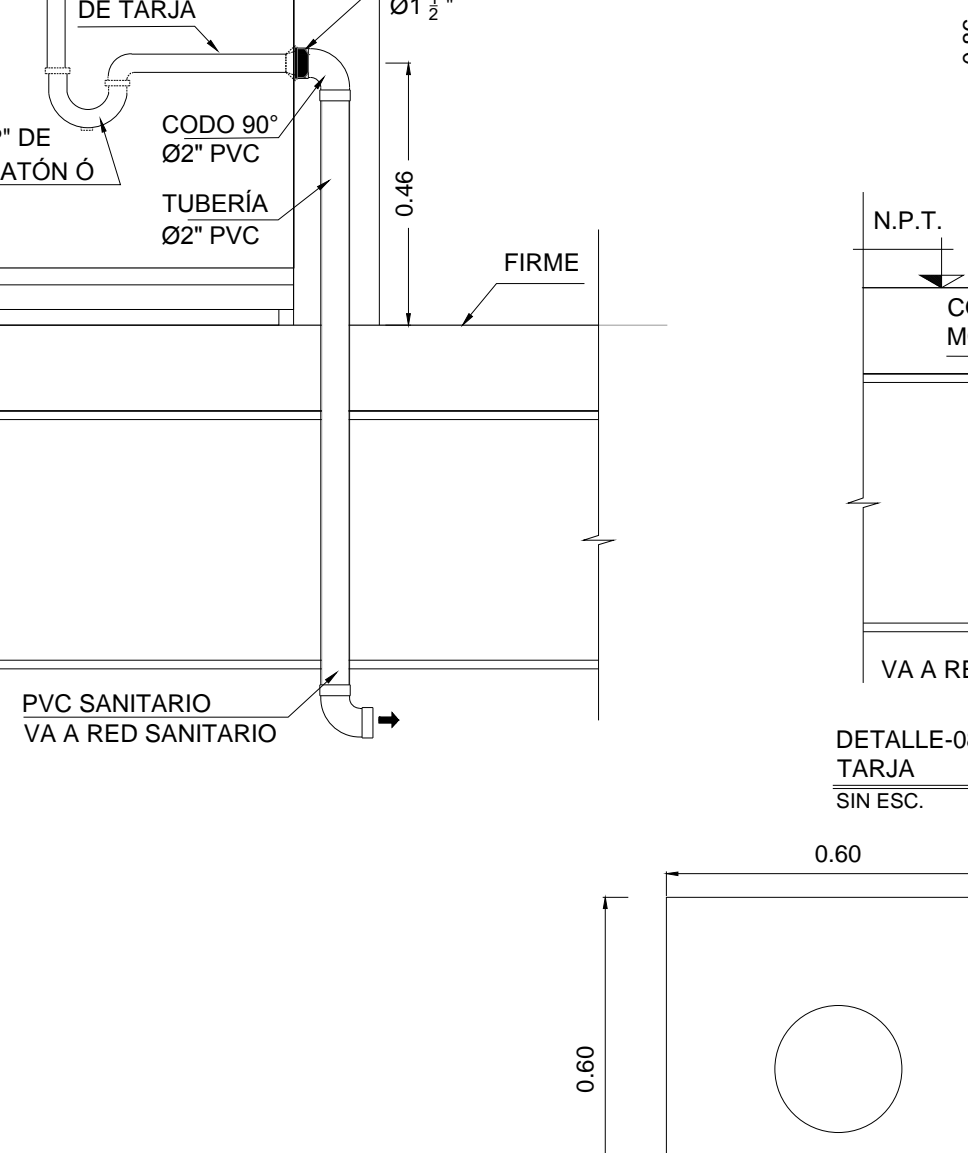

DETALLE-08 TARJA SIN ESC.

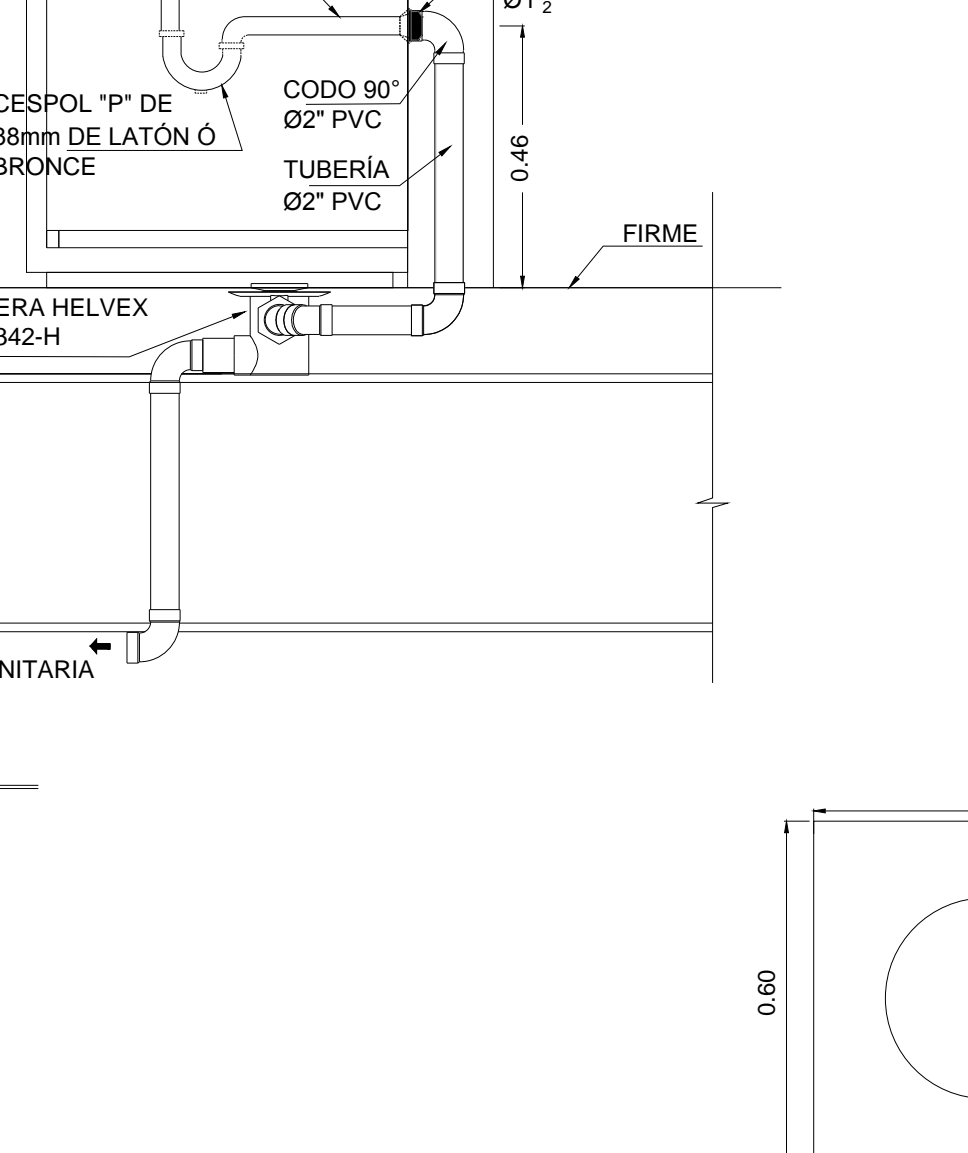

DETALLE-08 B TARJA SIN ESC.

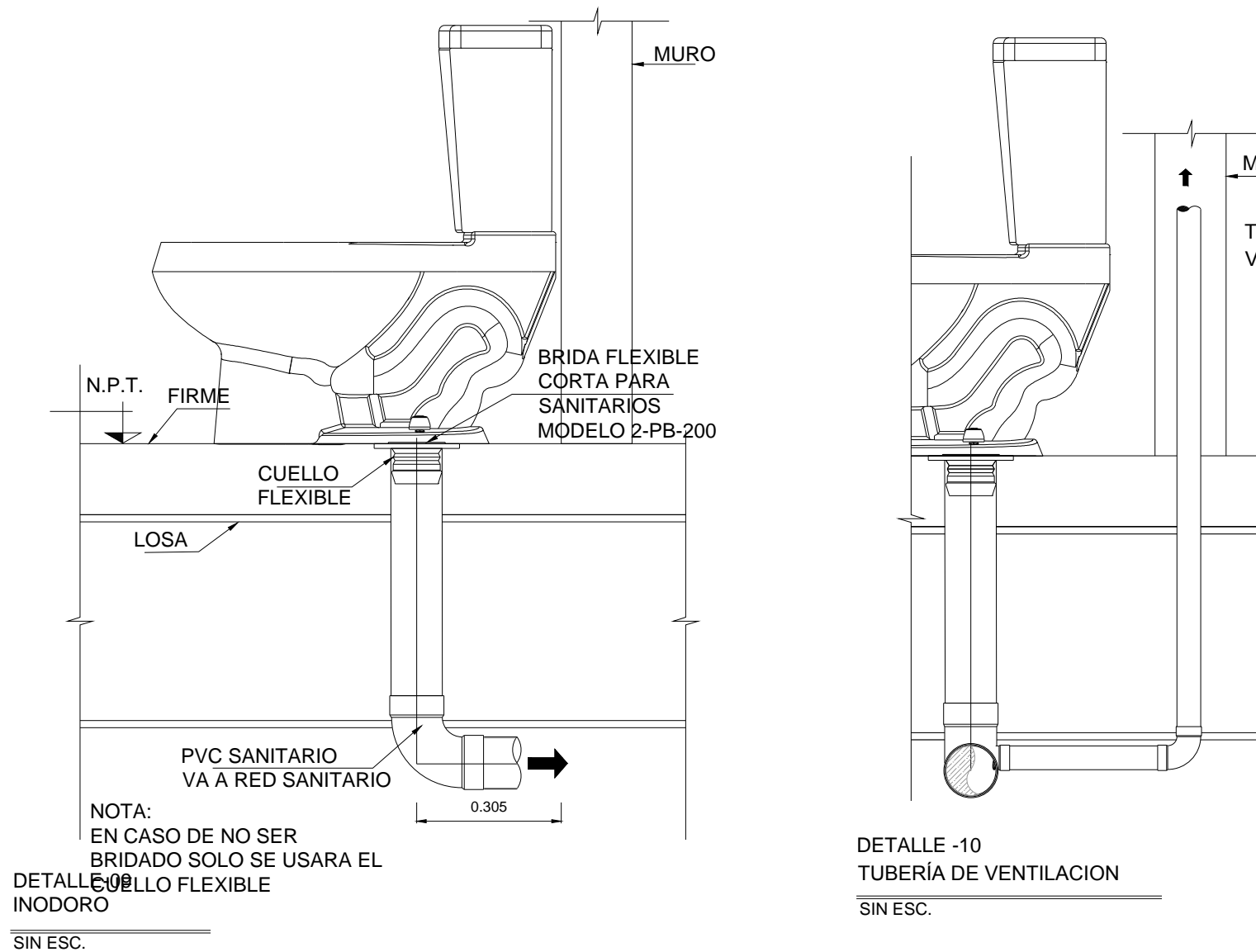
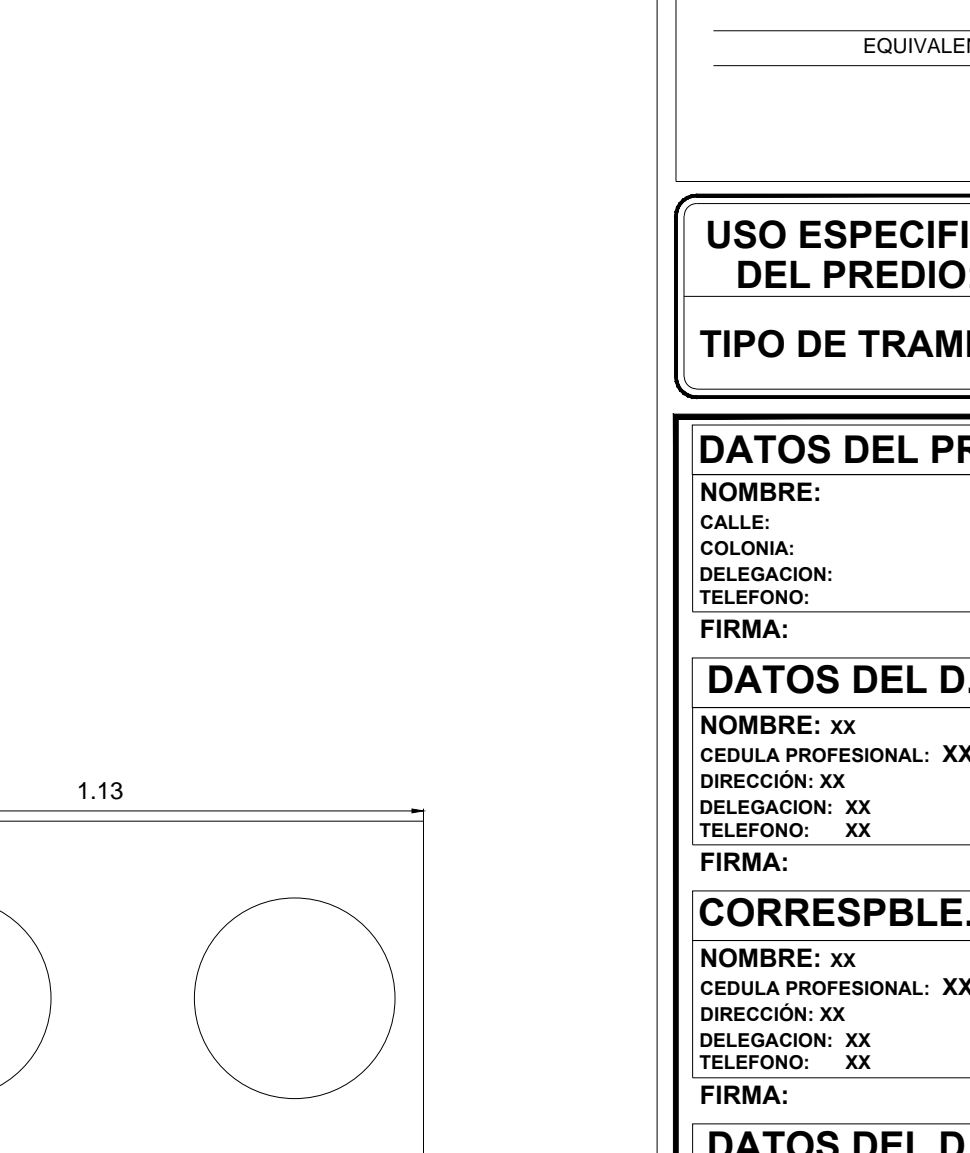

DETALLE-10 TUBERIA DE VENTILACION SIN ESC.

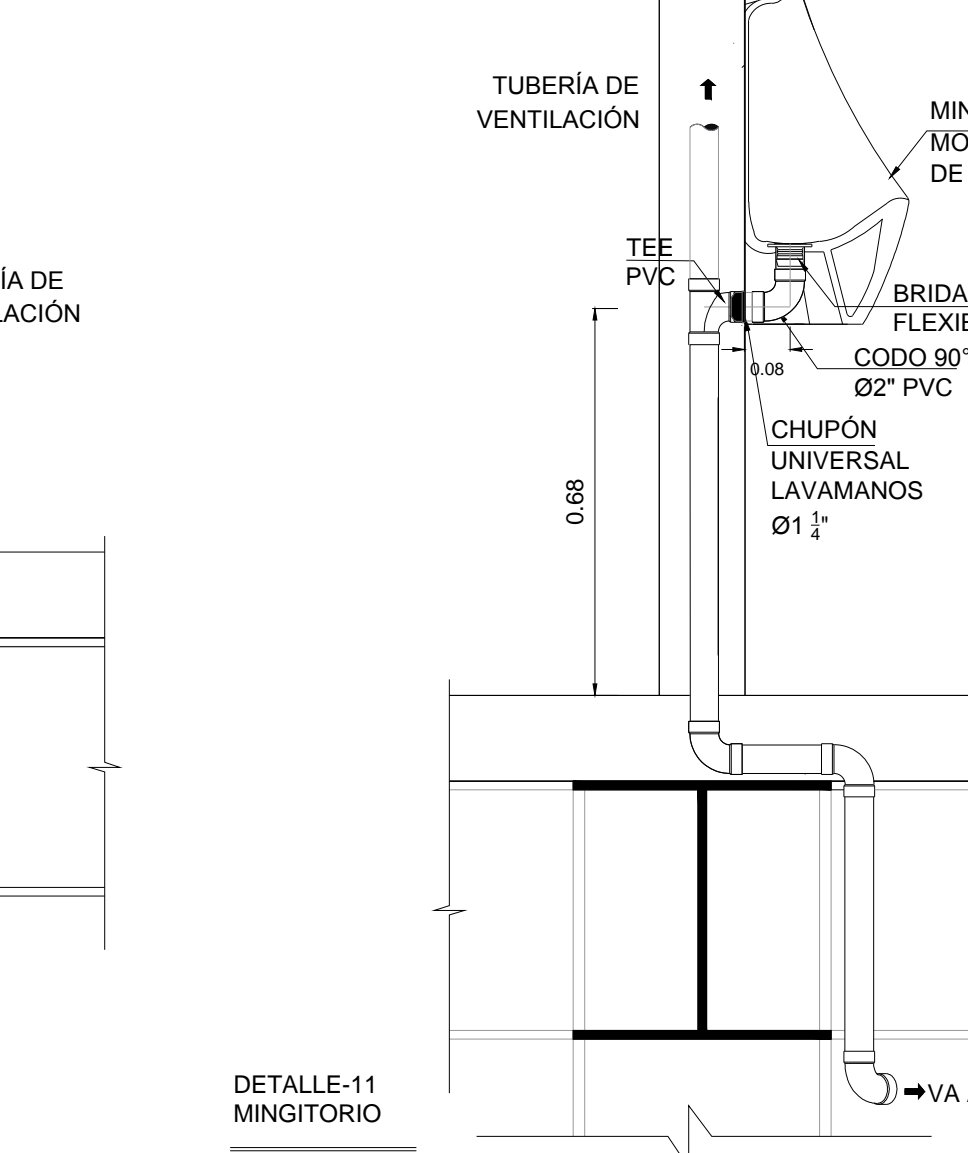

DETALLE-11 MINGITORIO SIN ESC.

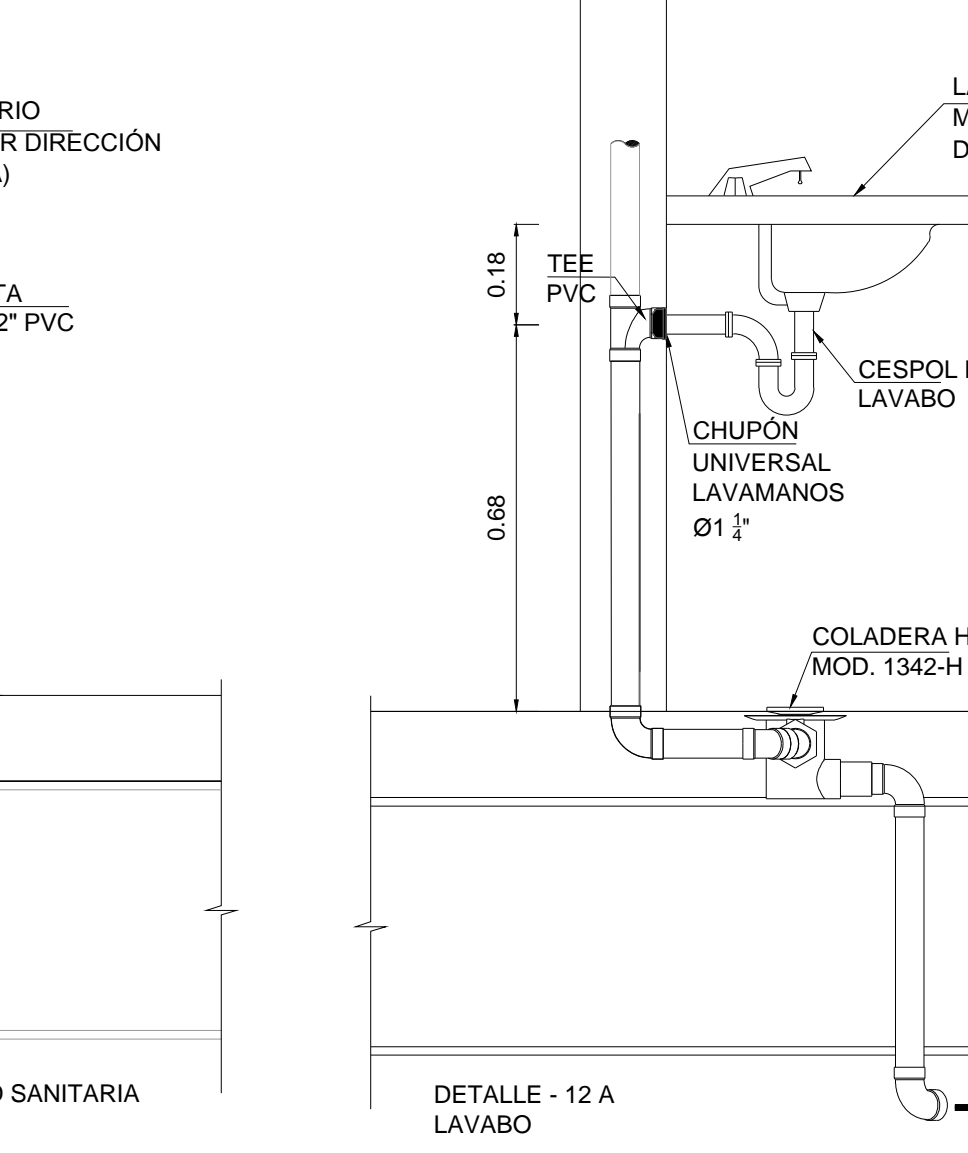

DETALLE-12 A LAVABO SIN ESC.

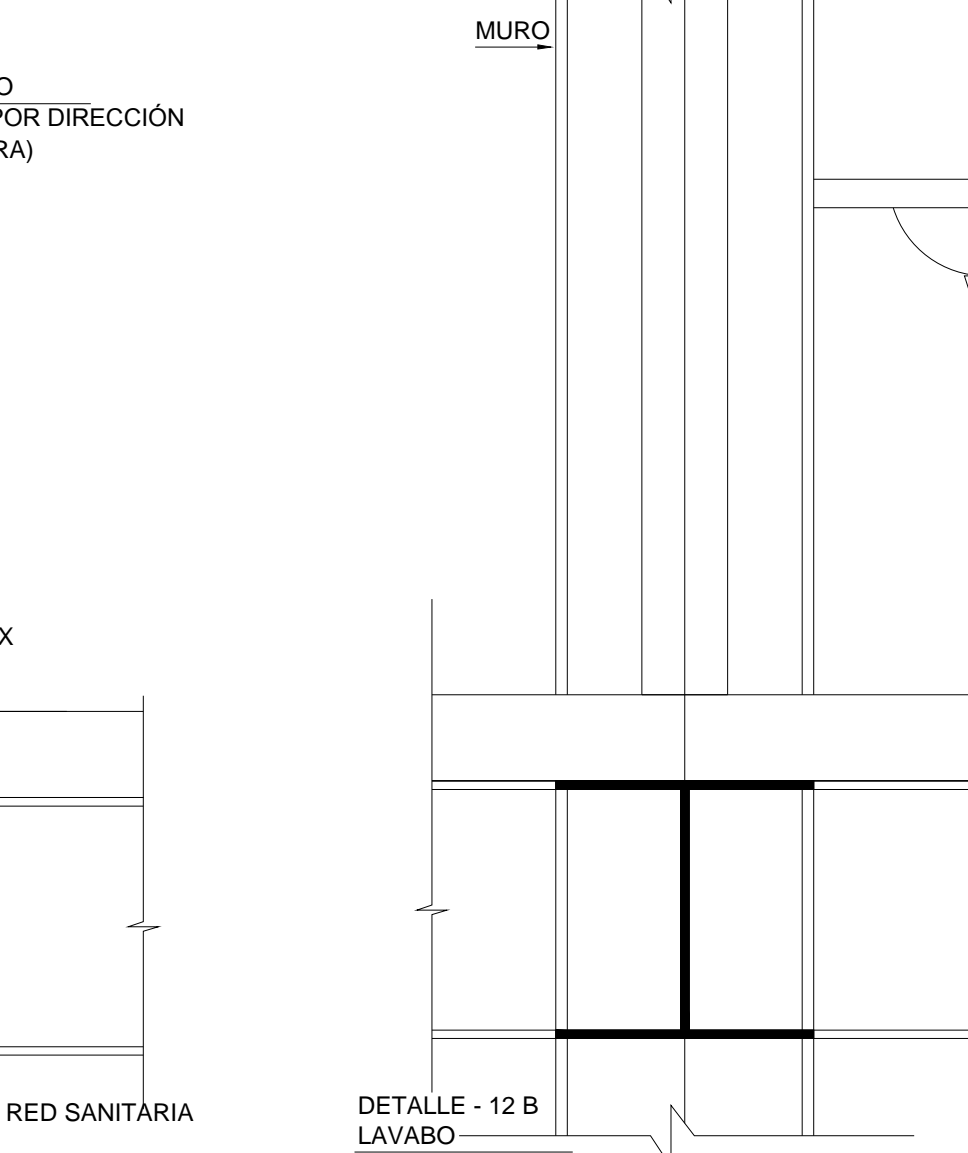

DETALLE-12 B LAVABO SIN ESC.

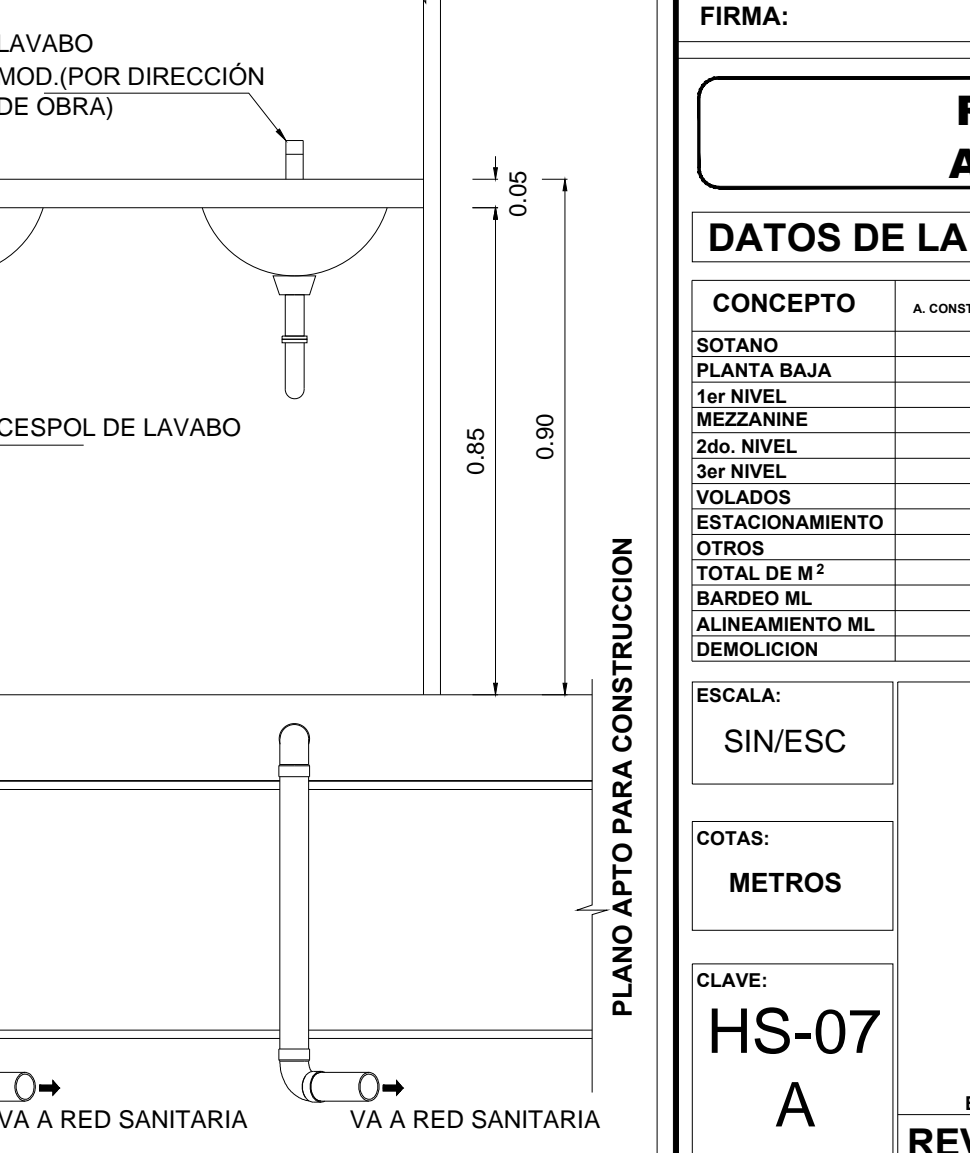

PLANO APTO PARA CONSTRUCCION

**SELLO**