

- ① CHAROLA TIPO MALLA
- ② VARILLA ROSCADA
- ③ TUBO CONDUIT PARED DELGADA
- ④ SOPORTE UNIVERSAL MULTIUSOS
- ⑤ PERNO ROSCADO DE ALTA VELOCIDAD PARA CONCRETO
- ⑥ TAQUETE NYLON Y ANCLA ARPON

**A** MONTAJE DE TUBERIAS EN CHAROLA  
ESC: S/E

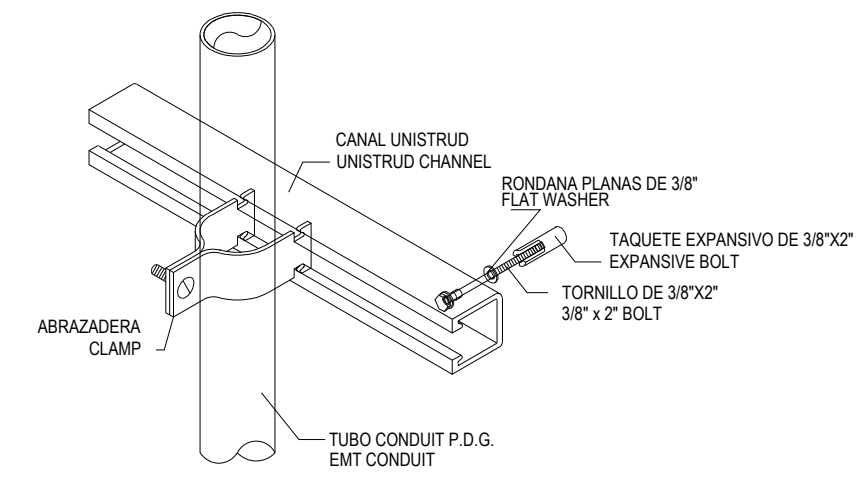

**B** SOPORTE VERTICAL DE TUBERIA  
ESC: S/E

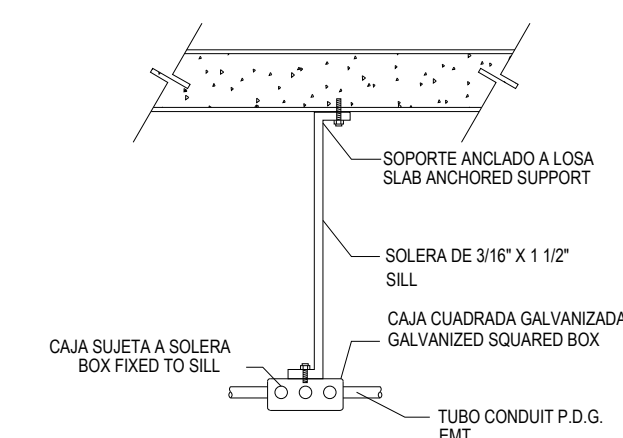

**C** SOPORTE DE CAJA PARA CONEXIONES  
ESC: S/E

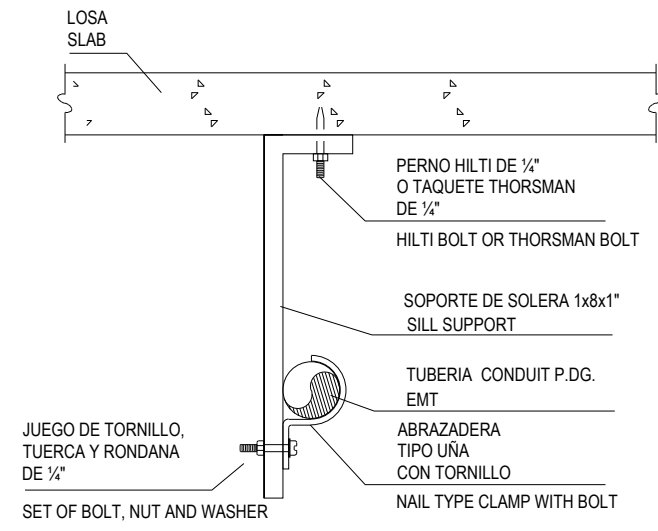

**D** SOPORTE LATERAL DE TUBERIA  
ESC: S/E

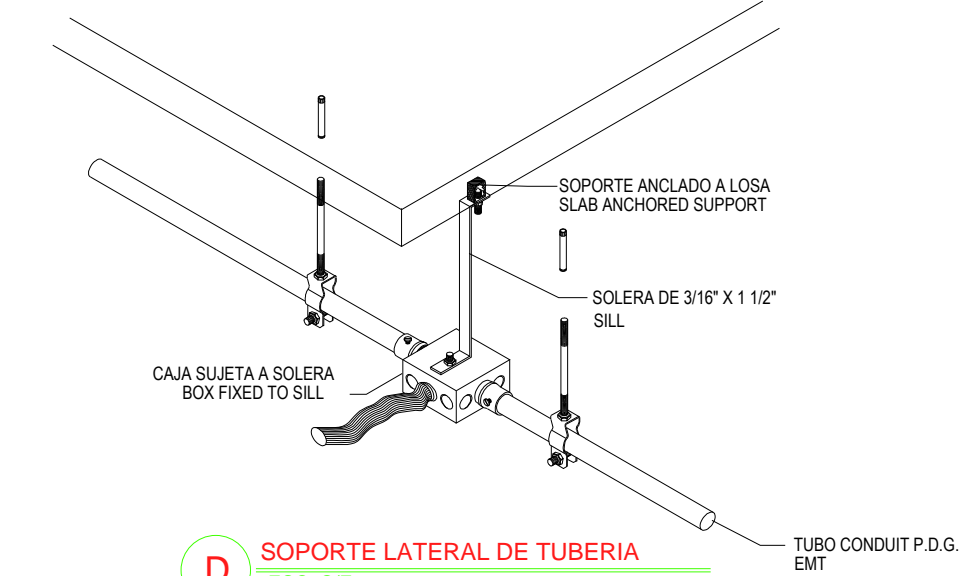

**E** DOBLE SOPORTERIA DE TUBERIA EN UNICANAL  
ESC: S/E

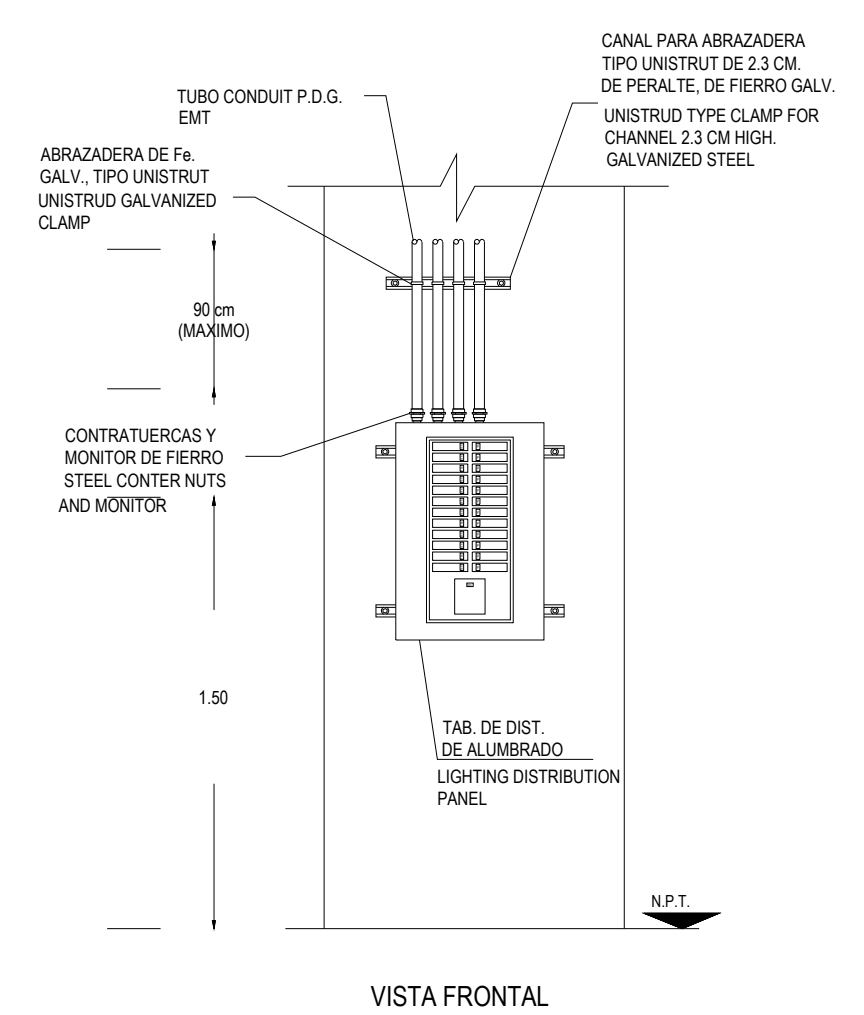

**F** INSTALACION DE TABLERO DE ALUMBRADO  
ESC: S/E

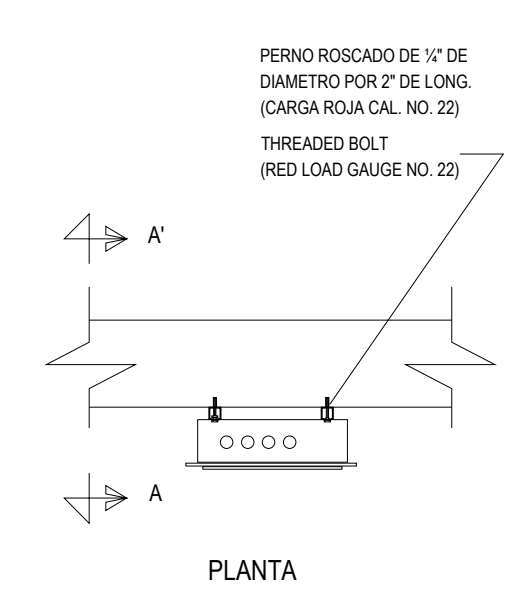

**G** SOPORTE DE INTERRUPTOR  
ESC: S/E

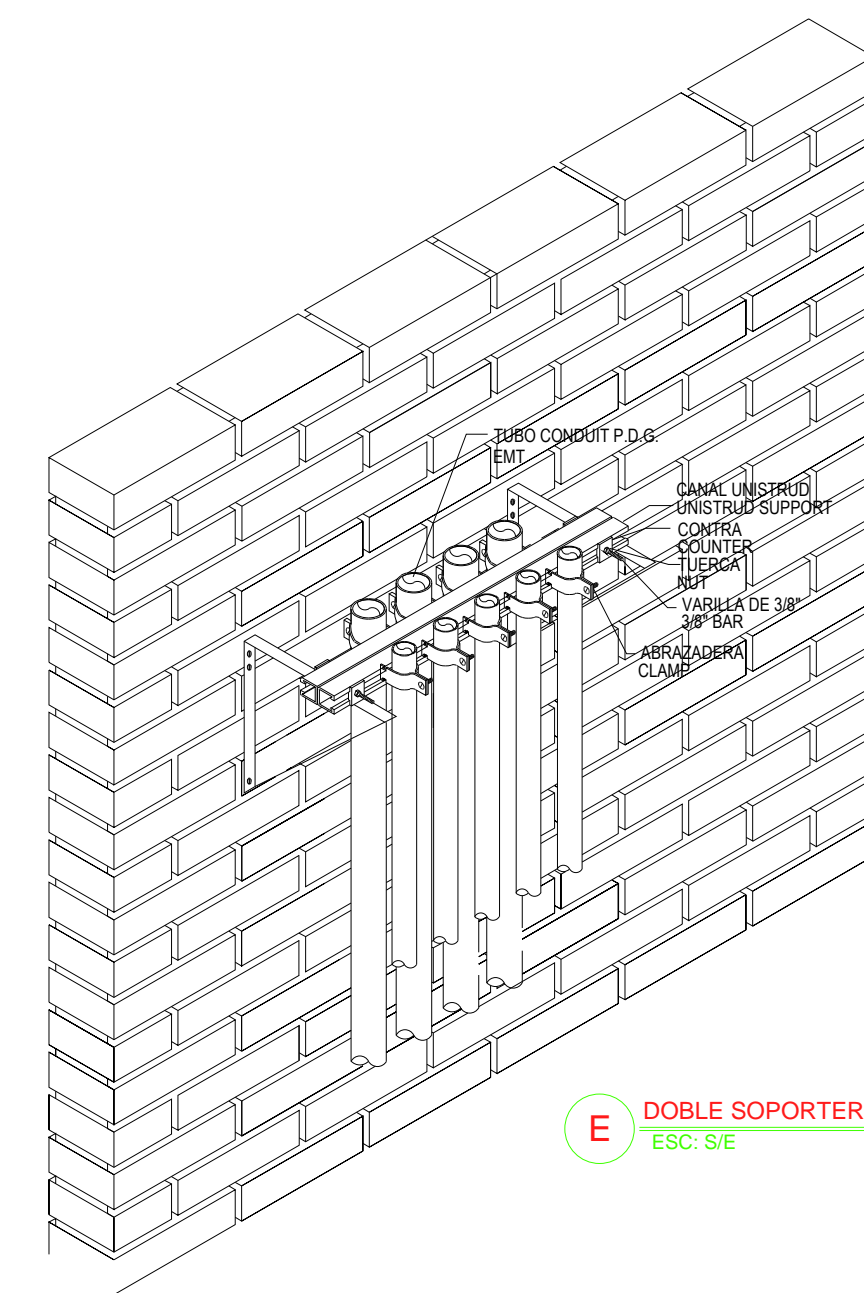

**H** SALIDA EN MURO FALSO  
ESC: S/E

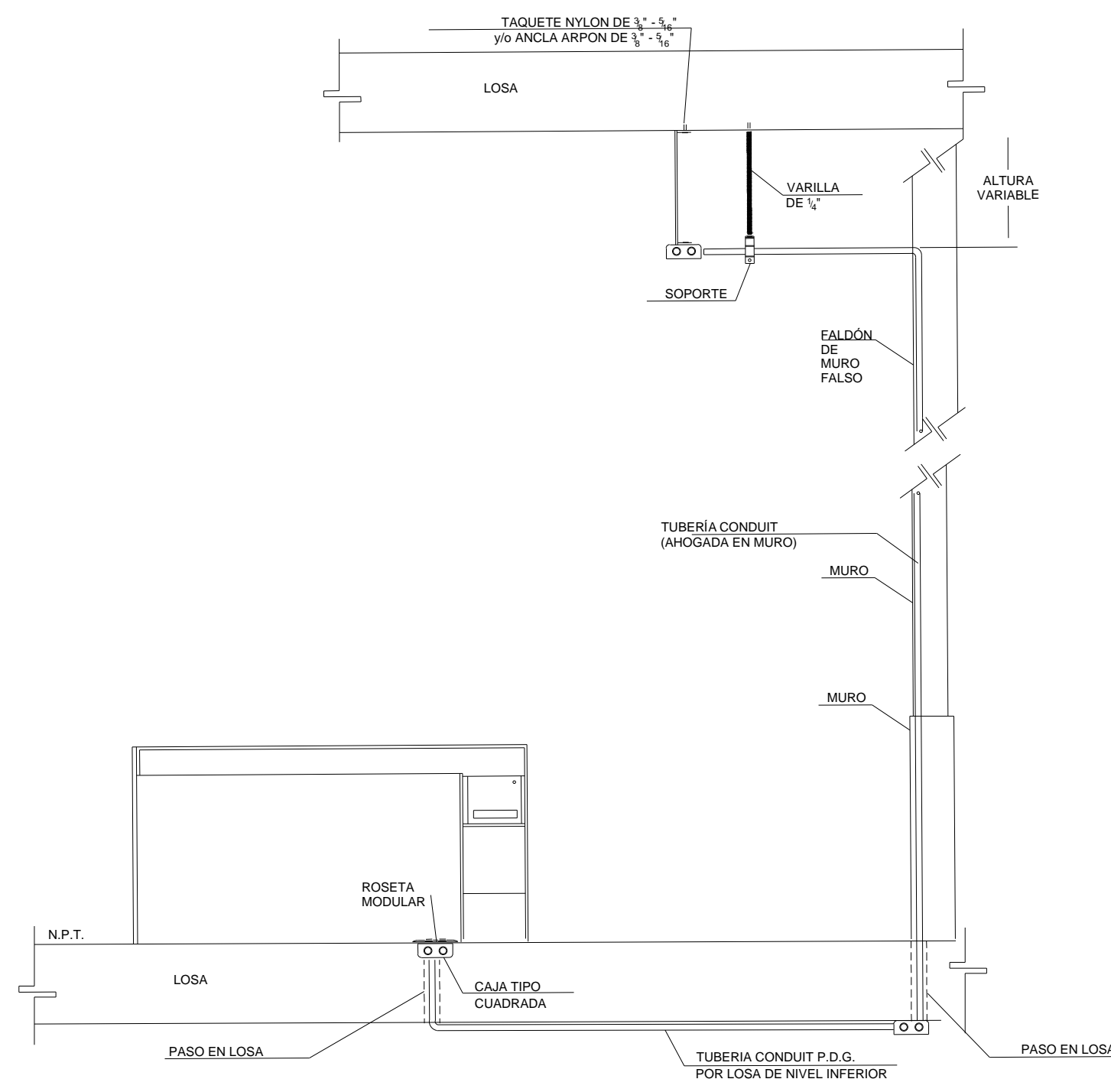

**I** CANALIZACION POR LOSA INFERIOR  
ESC: S/E

**CENTRO DE SERVICIO INFONAVIT  
TULA  
CARRETERA TULA-JOROBAS COLONIA EL LLANO  
MUNICIPIO DE TULA. EDO. DE HIDALGO**

**PROYECTO EJECUTIVO  
INSTALACIÓN ELÉCTRICA**

PLANOS: DETALLES GENERALES

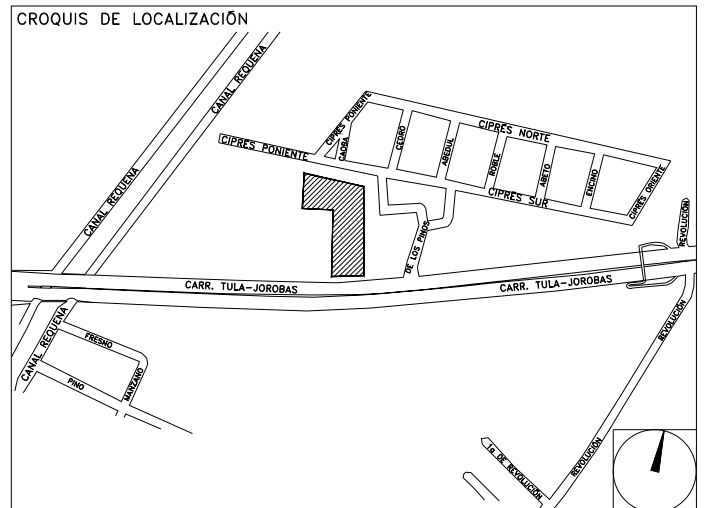

NUMERO DEL PLANO: TU-E-PL-IE-22-01  
FECHA: 00-00-00  
ACOTACION: MTS  
ESCALA: S/E  
UBICACION DEL ARCHIVO:



**USO ESPECIFICO DEL PREDIO:**  
**TIPO DE TRAMITE:**

DATOS DEL PROPIETARIO		DATOS DEL PREDIO		USO
NOMBRE:	No.:	CLAVE CATASTRAL:	AREA:	HABITACIONAL <input type="checkbox"/>
CALLE:		MEDIDA DEL FRENTE:	LOTE:	UNIFAMILIAR <input type="checkbox"/>
DELEGACION:		DIRECCION:	FONDO:	PLURIFAMILIAR (CONDOMINIO) <input type="checkbox"/>
TELEFONO:		CALLE:	No OFICIAL:	COMERCIAL <input type="checkbox"/>
FIRMA:		DIRECCION Y LA CALLE:		SERVICIOS <input type="checkbox"/>
DATOS DEL D.R.O		COLONIA:		INDUSTRIAL <input type="checkbox"/>
NOMBRE: XX		DELEGACION:		
CEDULA PROFESIONAL: XX		TELEFONO: XX		
DIRECCION: XX		FIRMA:		
DELEGACION: XX		CORRESPBLE. INGENIERIAS		
TELEFONO: XX		NOMBRE: XX		
FIRMA:		CEDULA PROFESIONAL: XX		
DATOS DEL D.R.O		DIRECCION: XX		
NOMBRE: ..		DELEGACION: XX		
CEDULA PROFESIONAL: ..		TELEFONO: XX		
DIRECCION: ..		FIRMA:		
TELEFONO:		DATOS DEL D.R.O		
FIRMA:		NOMBRE: ..		
		CEDULA PROFESIONAL: ..		
		DIRECCION: ..		
		DELEGACION: ..		
		TELEFONO:		
		FIRMA:		

**RIVERO BORRELL - GUTIERREZ**  
**ARQUITECTOS ingenor**

**DATOS DE LA CONSTRUCCION**

CONCEPTO	A. CONSTRUCCION	OBRA NUEVA	REGULARIZACION	LICENCIA ANTERIOR
				No. LIC. FECHA METROS
SOTANO				
PLANTA BAJA				
1er NIVEL				
MEZZANINE				
2do. NIVEL				
3er NIVEL				
VOLADOS				
ESTACIONAMIENTO				
OTROS				
TOTAL DE M <sup>2</sup>				
BARDEO ML				
ALINEAMIENTO ML				
DEMOLICION				

ESCALA: S/E

COTAS: METROS

CLAVE: IE-22

Este plano sustituye a los anteriores

**REVISION - 00 28 febrero 2018**

**SELO**

PLANO APTO PARA CONSTRUCCION