

- 1 CHAROLA TIPO MALLA
- 2 VARILLA ROSCADA
- 3 TUBO CONDUIT PARED DELGADA
- 4 SOPORTE UNIVERSAL MULTUSOS
- 5 PERNO ROSCADO DE ALTA VELOCIDAD PARA CONCRETO
- 6 TAQUETE NYLON Y ANCLA ARPON

A MONTAJE DE TUBERIAS EN CHAROLA
ESC: S/E

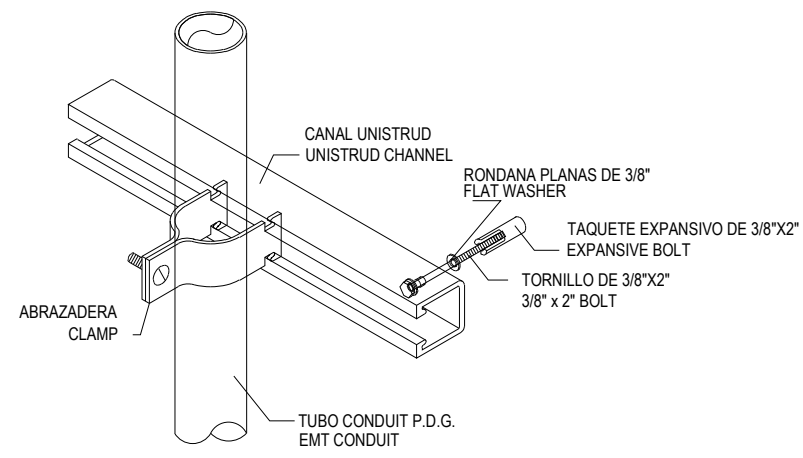

B SOPORTE VERTICAL DE TUBERIA
ESC: S/E

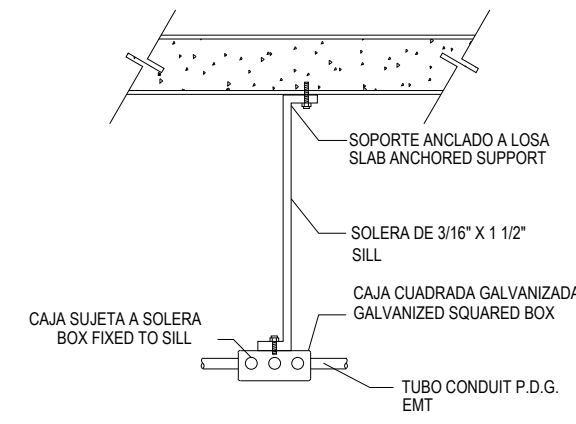

SOPORTE A CAJA

C SOPORTE DE CAJA PARA CONEXIONES
ESC: S/E

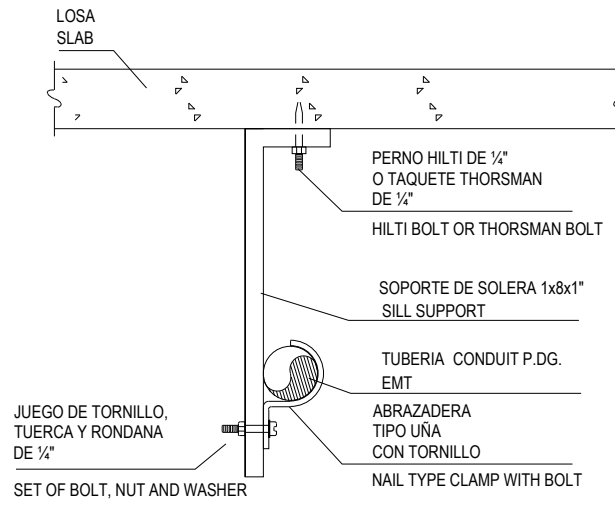

SOPORTERIA TUBERIA GENERAL

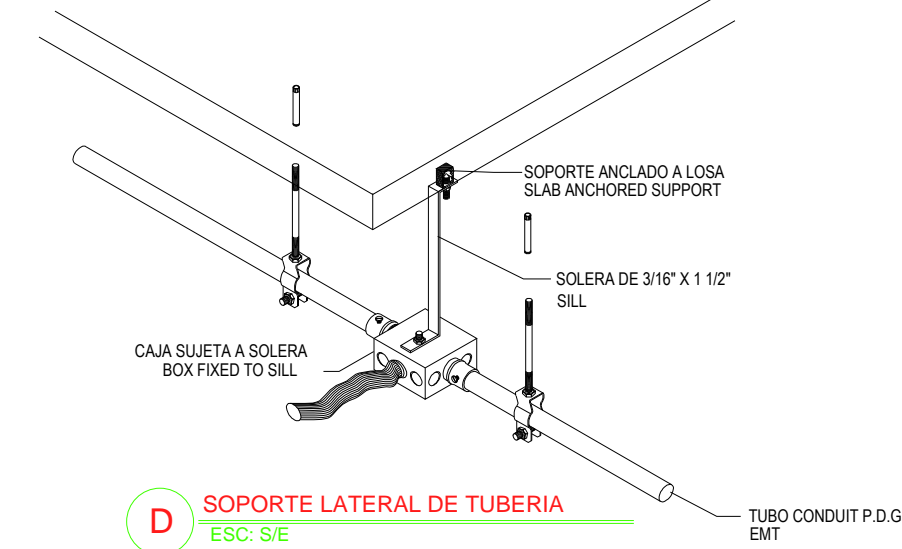

D SOPORTE LATERAL DE TUBERIA
ESC: S/E

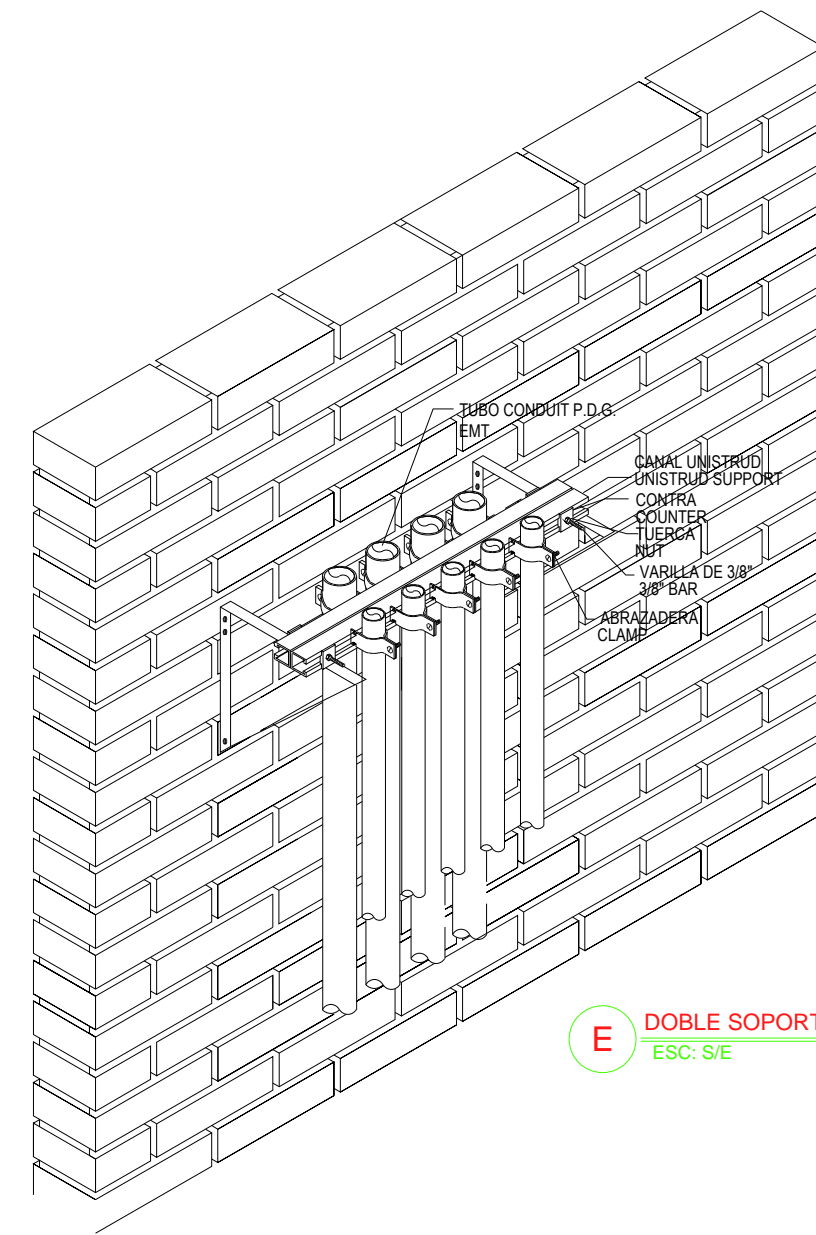

E DOBLE SOPORTERIA DE TUBERIA EN UNICANAL
ESC: S/E

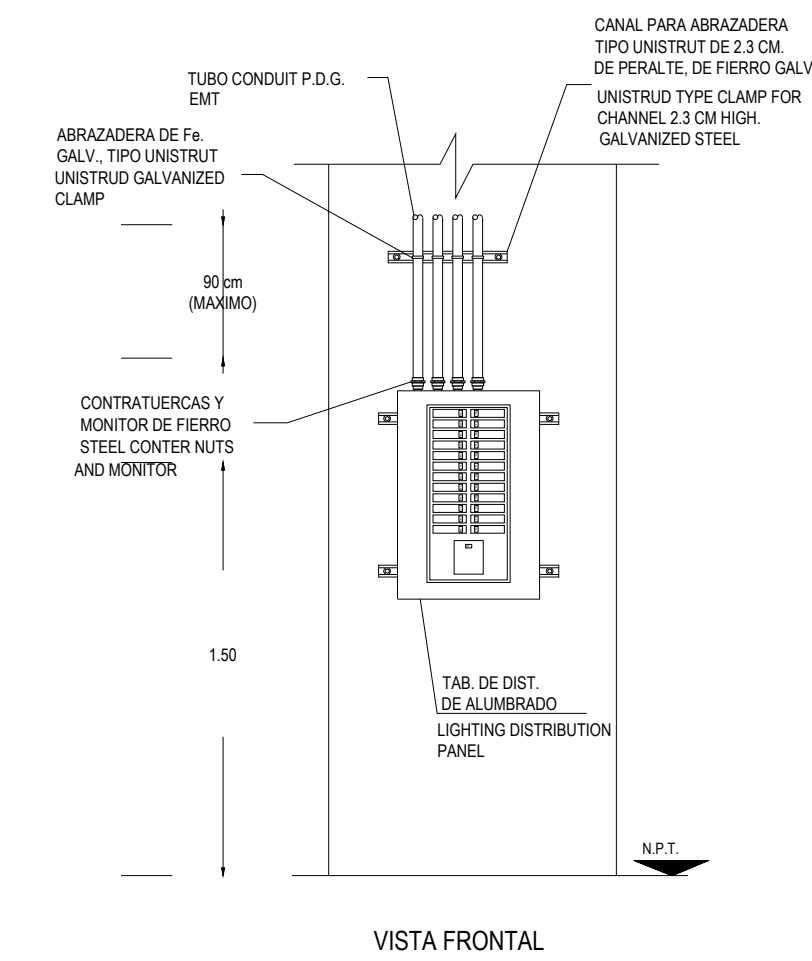

F INSTALACION DE TABLERO DE ALUMBRADO
ESC: S/E

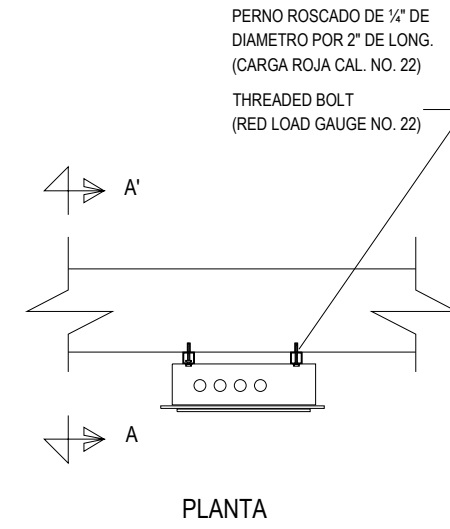

PLANTA

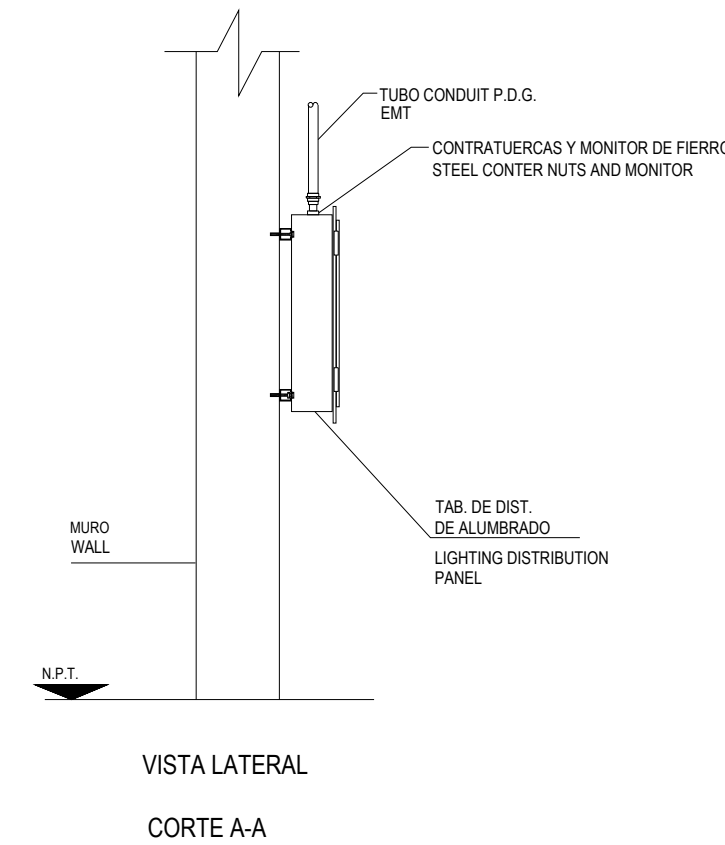

VISTA LATERAL
CORTE A-A

G SOPORTE DE INTERRUPTOR
ESC: S/E

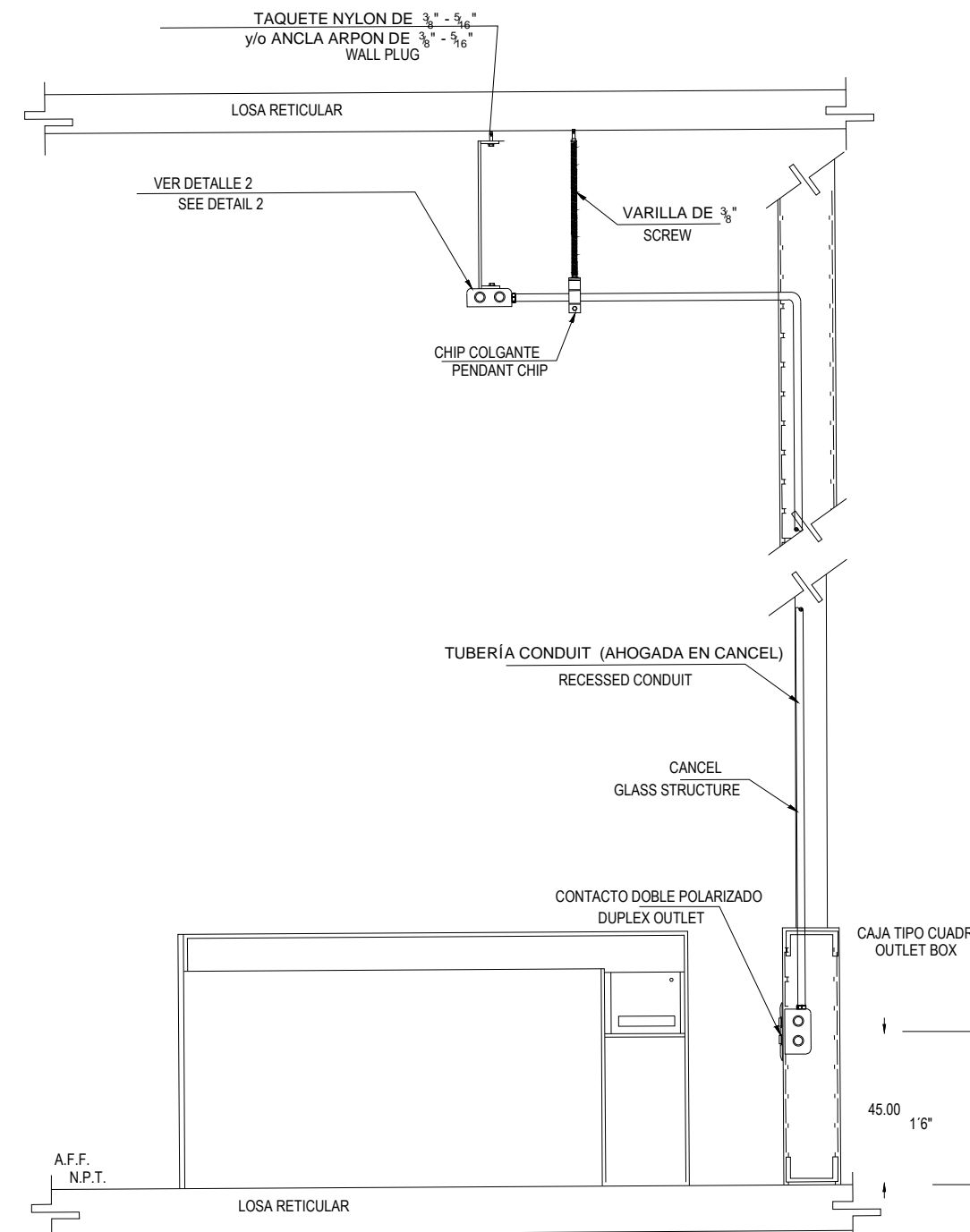
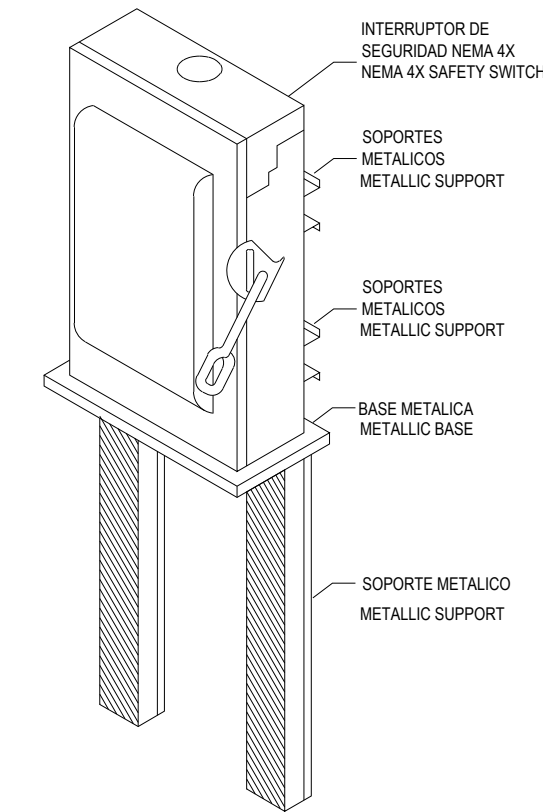

H SALIDA EN MURO FALSO
ESC: S/E

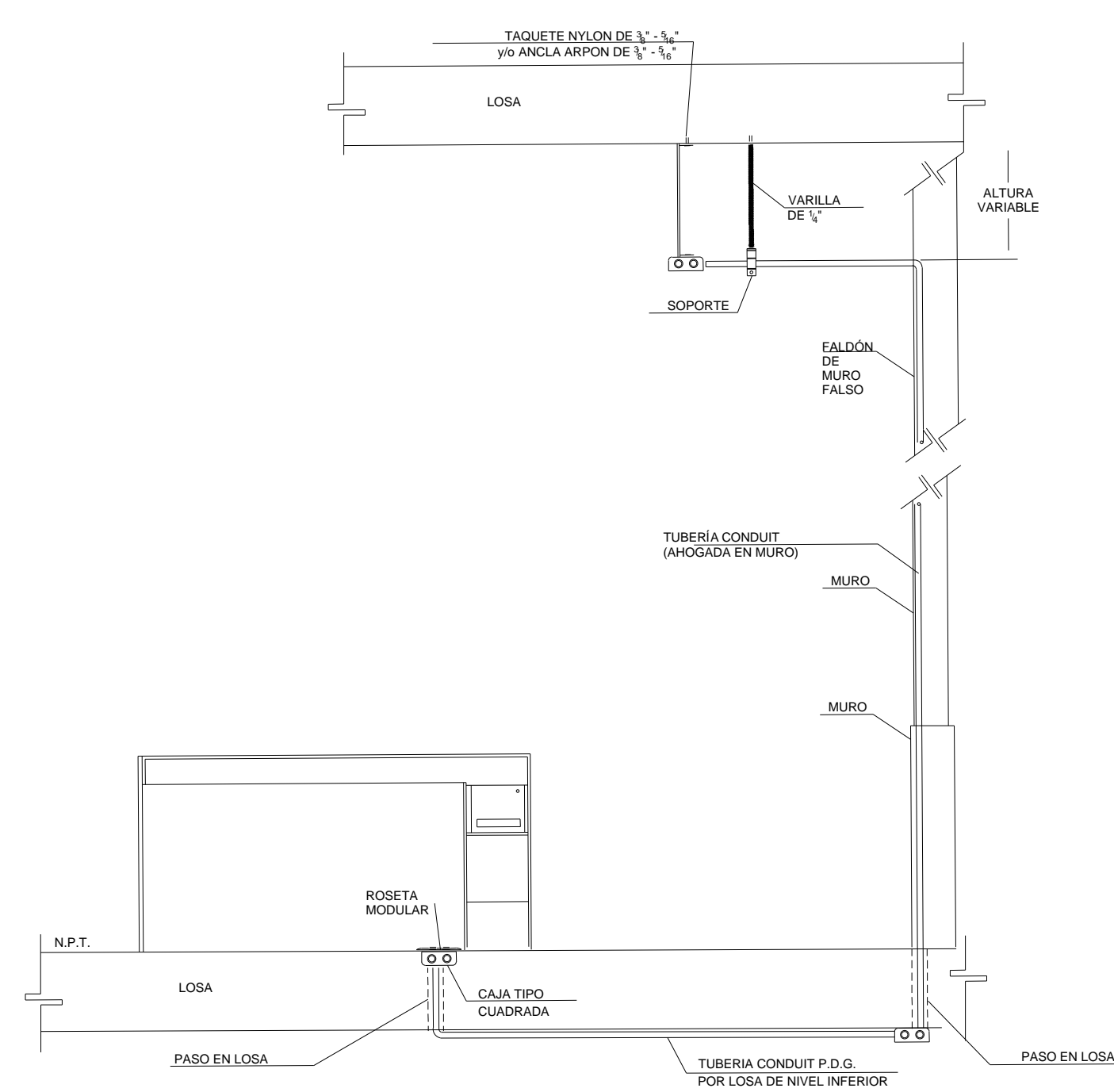

I CANALIZACION POR LOSA INFERIOR
ESC: S/E

CENTRO DE SERVICIO INFONAVIT
CESI / DELEGACIÓN / ACAPULCO
BLVD. DE LAS NACIONES ESQ. CALLE DIAMANTE LOTE 43 Y 29,
MANZANA 40, COL. LA ZANJA, PLAYA DIAMANTE, ACAPULCO, GRO.

PROYECTO EJECUTIVO
INSTALACIÓN ELÉCTRICA

PLANOS: DETALLES GENERALES

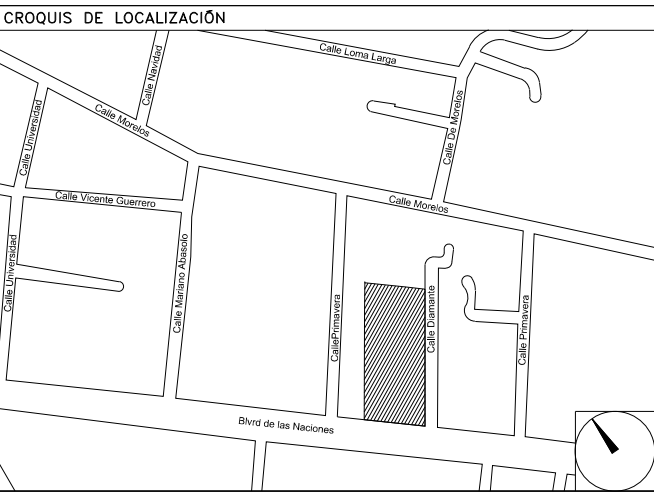

NÚMERO DEL PLANO: A-E-PL-IE-30-00

UBICACIÓN DEL ARCHIVO:



USO ESPECÍFICO DEL PREDIO:
TIPO DE TRÁMITE:

DATOS DEL PROPIETARIO		DATOS GENERALES	
NOMBRE:	No.:	DATOS DEL PREDIO	
CALLE:		CLAVE CATASTRAL:	USO
COLOMIA:		ÁREA:	M2.
DELEGACIÓN:		LOTIF:	
TELEFONO:		MEDIDA DEL FRENTE:	FONDO: m
FIRMA:		DIRECCIÓN:	UNIFAMILIAR <input type="checkbox"/>
DATOS DEL D.R.O		CALLE:	No OFICIAL: PLURIFAMILIAR (CONDOMINIO) <input type="checkbox"/>
NOMBRE:		ENTRE LA CALLE:	COMERCIAL <input type="checkbox"/>
CEDULA PROFESIONAL:		Y LA CALLE:	SERVICIOS <input type="checkbox"/>
DIRECCIÓN:		COLOMIA:	INDUSTRIAL <input type="checkbox"/>
DELEGACIÓN:		DELEGACIÓN:	
TELEFONO:		DICTAMEN DE USO DE SUELO	
FIRMA:		No. DE FOLIO:	FECHA:
CALCULISTA ELÉCTRICO		NORMATIVIDAD	
NOMBRE:	GUSTAVO ALONSO MELCHOR CASTILLO	CONCEPTO	
CEDULA PROFESIONAL:	5009975	ALTIMA MÁXIMA PERMITIDA	NORMA
DIRECCIÓN:	Río Amacayas S2, Piso 1, Col. Cuauhtémoc.	COEFICIENTE DE OCUPACIÓN DEL SUELO	PROYECTO
DELEGACIÓN:	Cuauhtémoc, Ciudad de México.	COEFICIENTE DE UTILIZACIÓN DEL SUELO	DI.
TELEFONO:	(044) 55-37-06-30-84	COEFICIENTE DE ABSORCIÓN DEL SUELO	
FIRMA:		PORCENTAJE DEL ÁREA LIBRE	
		RESTRICCIÓN AL FRENTE	
		CAJONES DE ESTACIONAMIENTO	
		RESTRICCIONES DIC. USO DE SUELO	

RIVERO BORRELL - GUTIERREZ ingenor
ARQUITECTOS

DATOS DE LA CONSTRUCCION					
CONCEPTO	A. CONSTRUIDA	OBRA NUEVA	REGULARIZACION	LICENCIA ANTERIOR	
SOTANO				NO LIC.	FECHA
PLANTA BAJA				METROS	
1er NIVEL					
MEZZANINE					
2do. NIVEL					
3er NIVEL					
VOLADOS					
ESTACIONAMIENTO					
OTROS					
TOTAL DE M ²					
BARBEADO ML					
ALINEAMIENTO ML					
DEMOLICION					

SELO
ESCALA: S/E
COTAS: METROS
CLAVE: IE-30
Este plano sustituye a los anteriores
REVISIÓN - 00 02 de Mayo del 2018

PLANO APTO PARA CONSTRUCCION