

**PROYECTO EJECUTIVO**

PLANOS:  
**CANCELERÍAS**

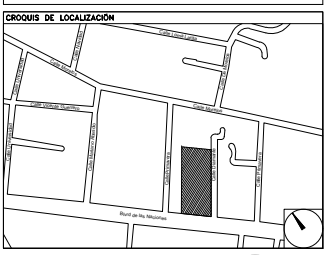

NÚMERO DEL PLANO:   
 UBICACIÓN DEL ARCHIVO:   
 NORTE:

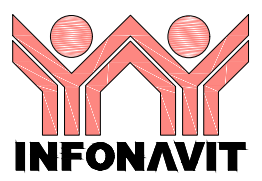

**USO ESPECÍFICO DEL PREDIO:**  
**TIPO DE TRÁMITE:**

DATOS DEL PROPIETARIO		DATOS GENERALES	
NOMBRE:	No.:	<b>DATOS DEL PREDIO</b>	
CALLE:		CLAVE CATASTRAL:	
COLONIA:		ÁREA:	M2
DELEGACIÓN:		LOTES:	
TELÉFONO:		MEDIDA DEL FRENTE:	FONDO: m
FIRMA:		DIRECCIÓN:	
<b>DATOS DEL D.R.O</b>		CALLE:	No OFICIAL:
NOMBRE:		ENTRE LA CALLE:	
DIRECCIÓN:		Y LA CALLE:	
DELEGACIÓN:		COLONIA:	
TELÉFONO:		DELEGACIÓN:	
FIRMA:		DICTAMEN DE USO DE SUELO	
<b>CORRESPBLE. INGENIERÍAS</b>		No. DE FOLIO:	FECHA:
NOMBRE:		<b>NORMATIVIDAD</b>	
CÉDULA PROFESIONAL:		CONCEPTO	NORMA
DIRECCIÓN:		ALTURA MÁXIMA PERMITIDA	PROTECTOR
DELEGACIÓN:		COEFICIENTE DE OCUPACIÓN DEL SUELO	DM
TELÉFONO:		COEFICIENTE DE UTILIZACIÓN DEL SUELO	
FIRMA:		COEFICIENTE DE ABSORCIÓN DEL SUELO	
		PORCENTAJE DEL ÁREA LIBRE	
		RESTRICCIÓN AL FRENTE	
		CAJONES DE ESTACIONAMIENTO	
		RESTRICCIÓNES DE USO DE SUELO	

**RIVERO BORRELL - GUTIERREZ**  
**ARQUITECTOS**

**SELLO**

ESCALA: **VARIAS**

COTAS: **METROS**

CLAVE: **CA-07**

Este plano sustituye a los anteriores  
**REVISIÓN - 00 / 02 mayo 2018**

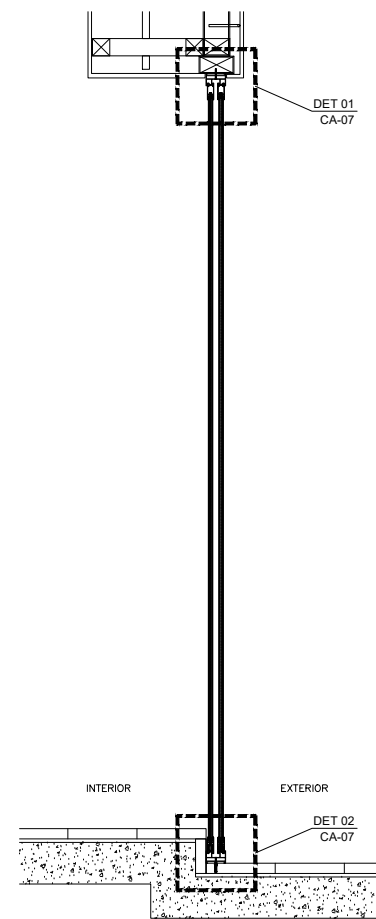

**CORTE LATERAL**

**CANCEL EN PATIO (corredizo-corredizo)**  
 ESC: 1:10

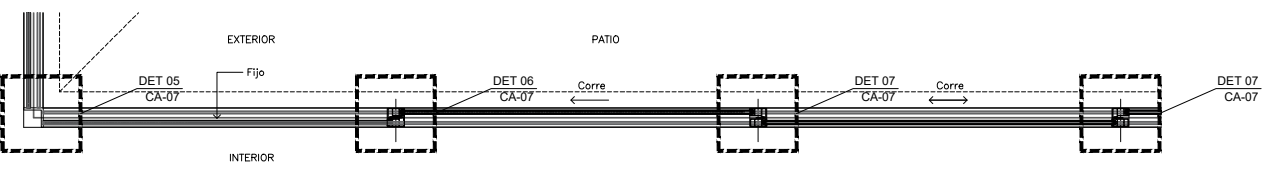

**PLANTA**

**CANCEL EN PATIO (fijo-corredizo)**  
 ESC: 1:10

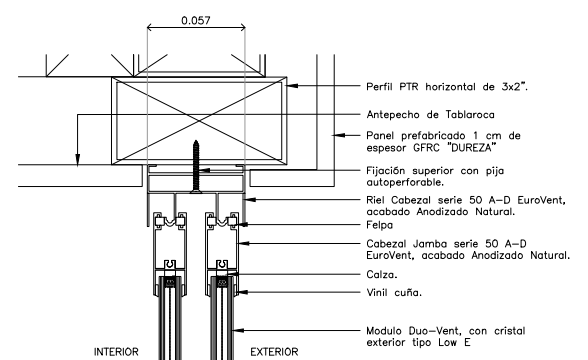

**DET-01**

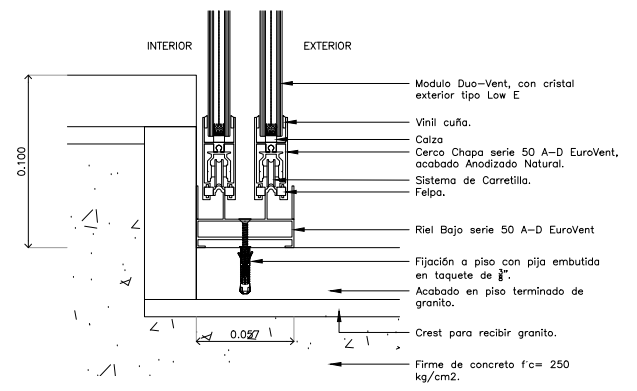

**DET-02**  
 ESC: 1:2

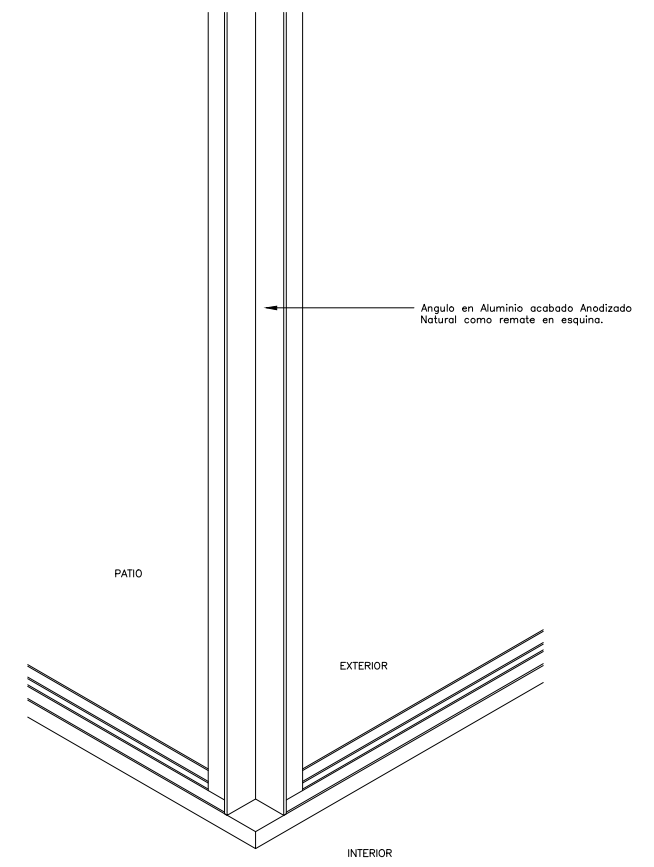

**DET-05**  
 VISTA ISOMETRICO

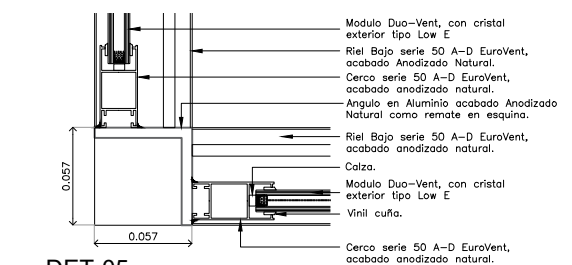

**DET-05**

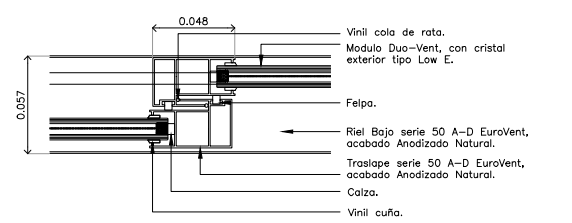

**DET-06**

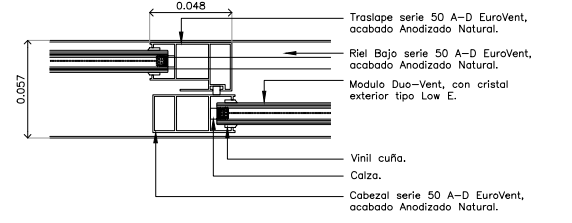

**DET-07**  
 ESC: 1:2