

D-17

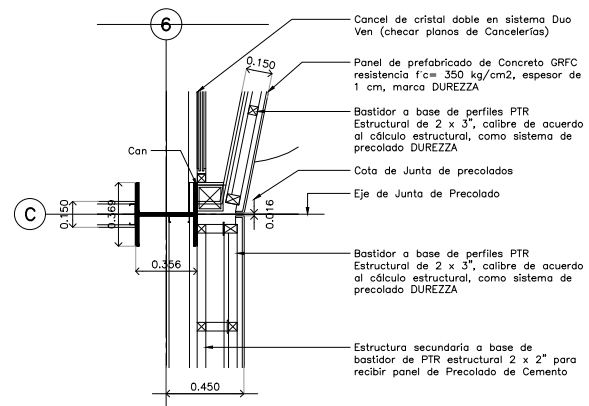

D-18

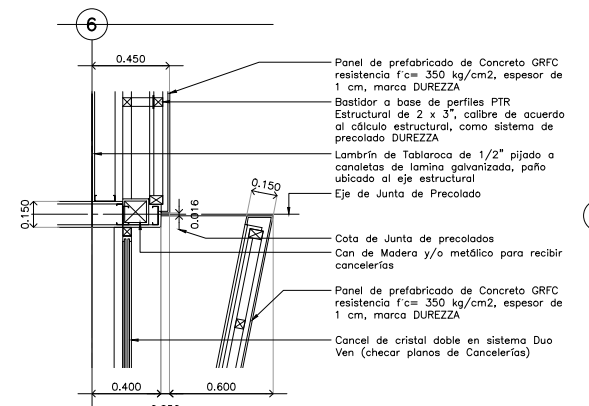

D-19

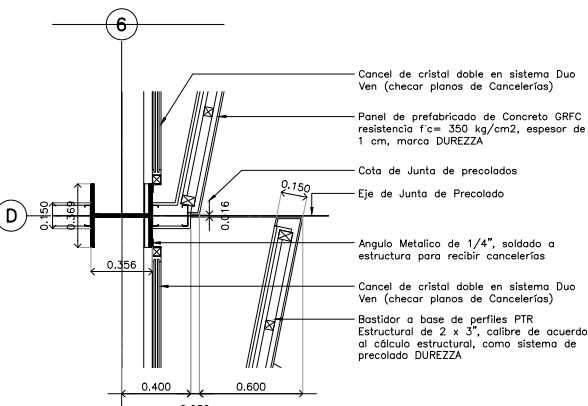

D-20

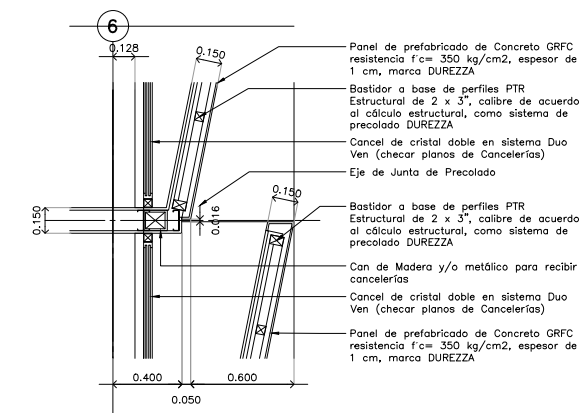

D-21

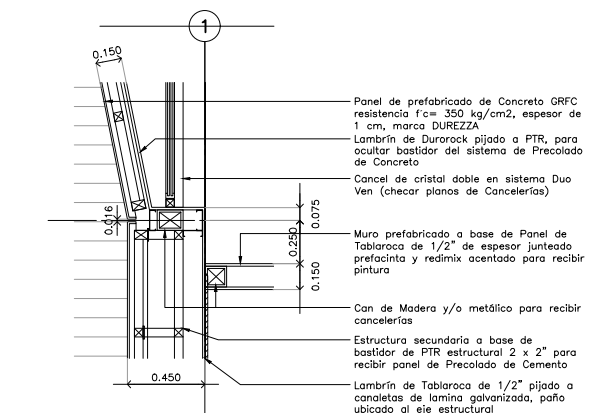

D-22

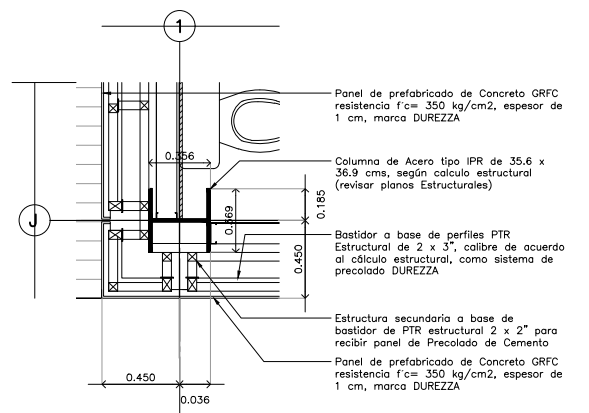

D-23

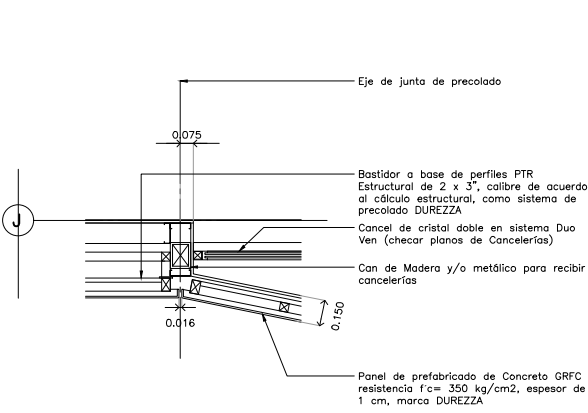

D-24

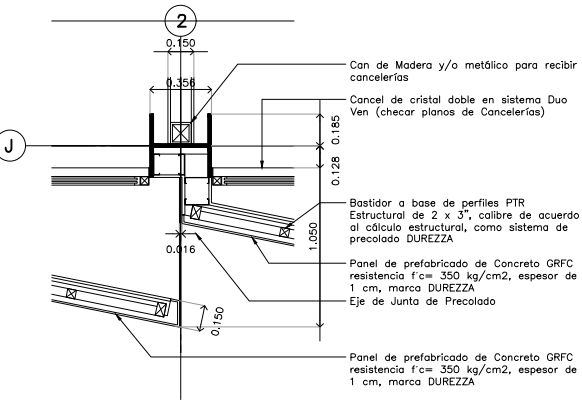

D-25

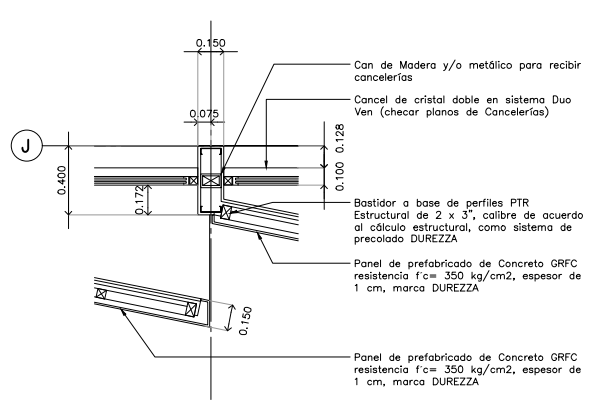

D-26

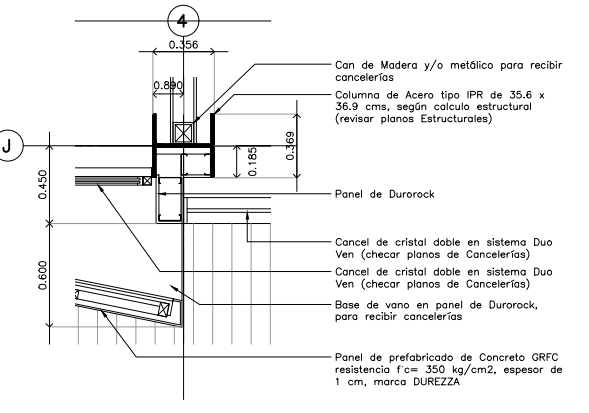

D-27

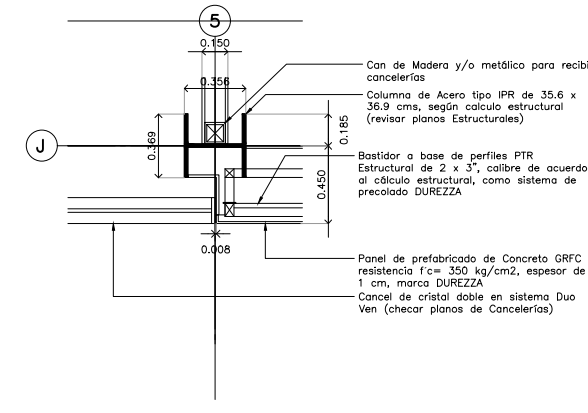

D-28

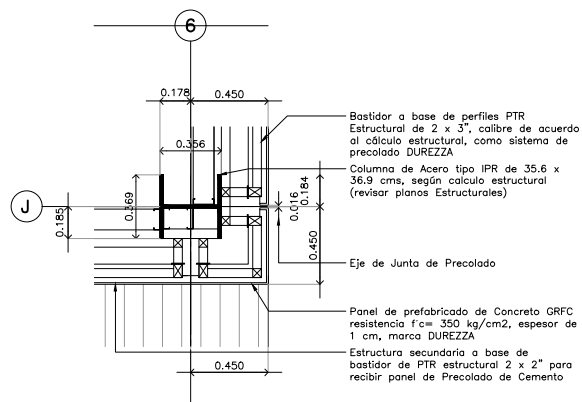

D-29

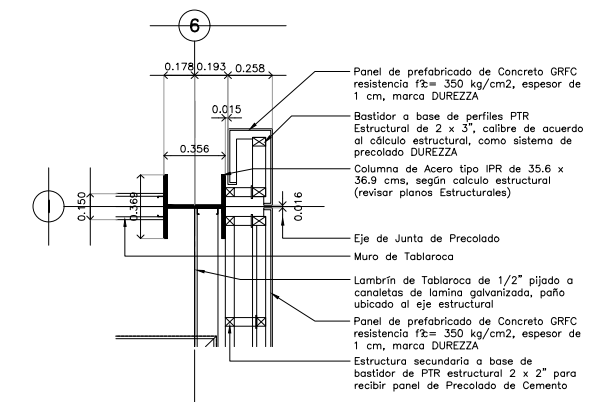

D-30

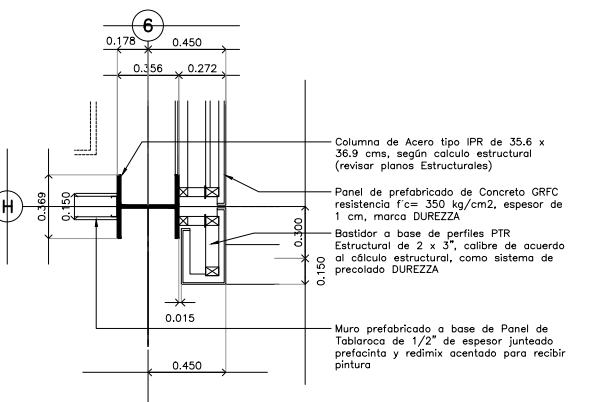

D-31

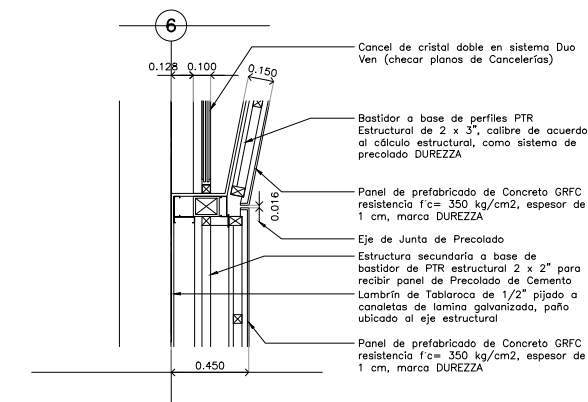

D-32

**CENTRO DE SERVICIO INFONAVIT**  
**AGUASCALIENTES**  
**CALLE BALNEARIOS FRACC. EJIDO DE OJO CALIENTE**  
**MUNICIPIO DE AGUASCALIENTES EDO. DE AGUASCALIENTES**

---

**PROYECTO EJECUTIVO**

FLANOS: **ALBAÑILERIAS**

CROQUIS DE LOCALIZACION

NUMERO DEL PLANO: **ALBAÑILERIAS**

FECHA: **02-00-00** ADICION: ESCALA: **1:20**

UBICACION DEL ARCHIVO:

---

**NOTAS INDICATIVAS**

- Las cotas Rigén al dibujo.
- La distancia de entre ejes siempre será de 6 mts. con excepción de los que estén indicados por arquitectura.
- Se respetarán las posiciones de los muros indicados por las cotas, y solo en caso de que exista diferencia de posición por motivos de obra, se informará de inmediato a Rivero Borrell - Gutiérrez Arquitectos, para dar la nueva posición avalada por arquitectura.
- Todos los muros que reciban marcos de puertas en sus costados o en sus esquinas, tendrán que ir reforzados con canas de madera de pino de primera, y en el caso de recibir puerta metálica el refuerzo detrás del tablaroca será de PTR soldado a la estructura.
- Tanto el desplante y la posición correcta de los muros es responsabilidad del Constructor y tendrá que cruzar planos de albañilerías con medidas físicas en obra antes de comenzar a sembrar muros.

---

**USO ESPECIFICO DEL PREDIO:**

**TIPO DE TRAMITE:**

---

DATOS DEL PROPIETARIO		DATOS GENERALES	
NOMBRE: <b>JUAN CARLOS RIVERO BORRELL</b>	No.:	<b>DATOS DEL PREDIO</b>	
CALLE: <b>CALLE BALNEARIOS</b>	COLONIA: <b>FRACC. EJIDO DE OJO CALIENTE</b>	CLAVE CATASTRAL:	USO: <b>RESIDENCIAL</b>
DELEGACION: <b>AGUASCALIENTES</b>	TELEFONO: <b>462 123 4567</b>	CONDICION: <b>AREA: 100 M2</b>	HABITACIONAL <input type="checkbox"/>
FIRMA: <b>JUAN CARLOS RIVERO BORRELL</b>		MEIDA DEL FRENTE: <b>10.00 M</b>	UNIFAMILIAR <input type="checkbox"/>
<b>DATOS DEL D.R.O</b>		DIRECCION: <b>N</b>	PLURIFAMILIAR (CONDOMINIO) <input type="checkbox"/>
NOMBRE: <b>JUAN CARLOS RIVERO BORRELL</b>	CEDULA PROFESIONAL: <b>12345678</b>	ENTRE LA CALLE: <b>Y LA CALLE</b>	COMERCIAL <input type="checkbox"/>
DIRECCION: <b>XX</b>	DELEGACION: <b>XX</b>	COLONIA: <b>FRACC. EJIDO DE OJO CALIENTE</b>	SERVICIOS <input type="checkbox"/>
DELEGACION: <b>XX</b>	TELEFONO: <b>XX</b>	DELEGACION: <b>XX</b>	INDUSTRIAL <input type="checkbox"/>
FIRMA: <b>JUAN CARLOS RIVERO BORRELL</b>		DICTAMEN DE USO DE SUELO	
<b>CORRESPBLE. INGENIERIAS</b>		NORMA	PROYECTO
NOMBRE: <b>JUAN CARLOS RIVERO BORRELL</b>	CEDULA PROFESIONAL: <b>12345678</b>	CONCEPTO	DEF.
DIRECCION: <b>XX</b>	DELEGACION: <b>XX</b>	ALTURA MAXIMA PERMITIDA	
DELEGACION: <b>XX</b>	TELEFONO: <b>XX</b>	COEFICIENTE DE OCUPACION DEL SUELO	
FIRMA: <b>JUAN CARLOS RIVERO BORRELL</b>		COEFICIENTE DE UTILIZACION DEL SUELO	
<b>DATOS DEL D.R.O</b>		COEFICIENTE DE ABSORCION DEL SUELO	
NOMBRE: <b>JUAN CARLOS RIVERO BORRELL</b>	CEDULA PROFESIONAL: <b>12345678</b>	RESTRICION AL FRENTE	
DIRECCION: <b>XX</b>	DELEGACION: <b>XX</b>	CAJONES DE ESTACIONAMIENTO	
DELEGACION: <b>XX</b>	TELEFONO: <b>XX</b>	RESTRICCIONES DIC. USO DE SUELO	
FIRMA: <b>JUAN CARLOS RIVERO BORRELL</b>			

---

**RIVERO BORRELL - GUTIERREZ**  
**ARQUITECTOS**

**DATOS DE LA CONSTRUCCION**

CONCEPTO	A. CONSTRUIDA	OBRA NUEVA	REGULARIZACION	REVISACION	FECHA	METROS
SOTANO						
PLANTA BAJA						
1er NIVEL						
MEZZANINE						
2do NIVEL						
3er NIVEL						
VOLADOS						
ESTACIONAMIENTO						
OTROS						
TOTAL DE M <sup>2</sup>						
BARDEDO ML						
ALINEAMIENTO ML						
DEMOLICION						

ESCALA: **1 : 20**

COTAS: **METROS**

CLAVE: **AL-12**

**SELO**

Este plano sustituye a los anteriores  
**REVISION - 00 / 21 febrero 2018**