

**CENTRO DE SERVICIO INFONAVIT  
AGUASCALIENTES**  
**CALLE BALNEARIOS FRACC. EJIDO DE OJO CALIENTE**  
**MUNICIPIO DE AGUASCALIENTES EDO. DE AGUASCALIENTES**

**PROYECTO EJECUTIVO**

**HERRERÍAS**

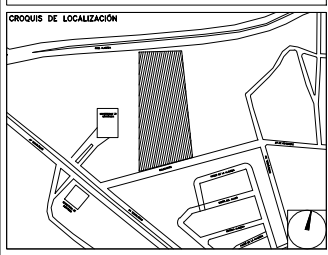

NUMERO DEL PLANO:	NORTE:
FECHA:	ACOTACION:
UBICACION DEL ARCHIVO:	ESCALA:

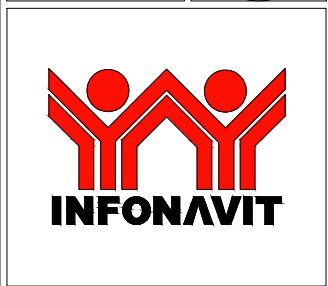

- NOTAS GENERALES**
1. LAS DIMENSIONES Y COTAS DESCRITAS EN ESTOS DIBUJOS DEBERÁN TENER PRECEDENCIA SOBRE LA E S C A L A .
  2. LOS CONTRATISTAS DEBERÁN VERIFICAR Y SER RESPONSABLES POR TODAS LAS DIMENSIONES Y CONDICIONES EN EL TRABAJO Y RIVERO BORRELL - GUTIERREZ ARQUITECTOS DEBE SER NOTIFICADA DE CUALQUIER VARIACION EN LAS DIMENSIONES Y CONDICIONES INDICADAS EN CADA UNO DE LOS PLANOS.
  3. LAS ESPECIFICACIONES Y DETALLES EN LA ESCALA ADECUADA DEBERÁN SER SOMETIDOS A LA APROBACION POR RIVERO BORRELL - GUTIERREZ ARQUITECTOS PARA PROCEDER A LA FABRICACION DE LOS ELEMENTOS QUE SE INDICUEN.
  4. TODAS LAS IDEAS, DISEÑOS, ACOMODOS Y PLANES INDICADOS O REPRESENTADOS EN ESTOS PLANOS PERTENECEN Y SON PROPIEDAD DE RIVERO BORRELL - GUTIERREZ ARQUITECTOS; Y FUERON CREADOS Y DESARROLLADOS PARA SU USO EN RELACION CON EL PROYECTO ESPECIFICADO. NINGUNO DE DICHS DISEÑOS, IDEAS, ACOMODOS Y PLANES DEBERÁN SER USADOS Y PRESENTADOS A PERSONAS, FIRMAS O COMPANIAS POR NINGUN MOTIVO CUALQUIERA QUE SEA SIN EL PERMISO ESCRITO DE RIVERO BORRELL - GUTIERREZ ARQUITECTOS.
  5. CONSULTE LAS FECHAS Y REVISIONES SUBSECUENTES DE CADA PLANO; LOS PLANOS ARQUITECTONICOS RIGEN SOBRE LOS PLANOS ESTRUCTURALES, DE INSTALACIONES, ETC., EN CASO DE EXISTIR DISCREPANCIAS, SE CONSULTARAN CON RIVERO BORRELL - GUTIERREZ ARQUITECTOS.
  6. LAS MODIFICACIONES REALIZADAS EN EL PRESENTE PLANO CANCELAN TODOS LOS ANTERIORES.
  7. TODAS LAS MEDIDAS DE PAÑOS, ANGULOS Y NIVELES QUE SE RELACIONEN CON LA INTERSECCION DE CUALQUIER TIPO DE ELEMENTOS DEBERÁN SER VERIFICADOS EN OBRA .
  8. LAS COTAS EN LOS PLANOS QUE CONTIENEN ELEMENTOS DESDOBLADOS REPRESENTAN MEDIDAS EN VERDADERA MAGNITUD. POR LO QUE NO NECESARIAMENTE COINCIDEN CON LAS COTAS EN OTROS PLANOS DONDE LOS MISMOS ELEMENTOS APARECEN EN PROYECCION .

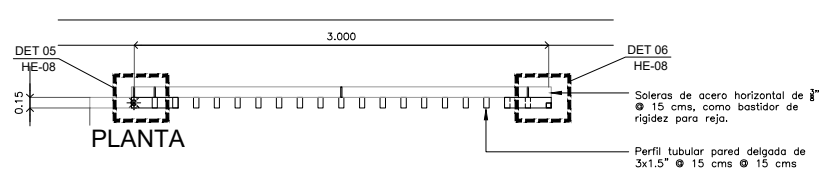
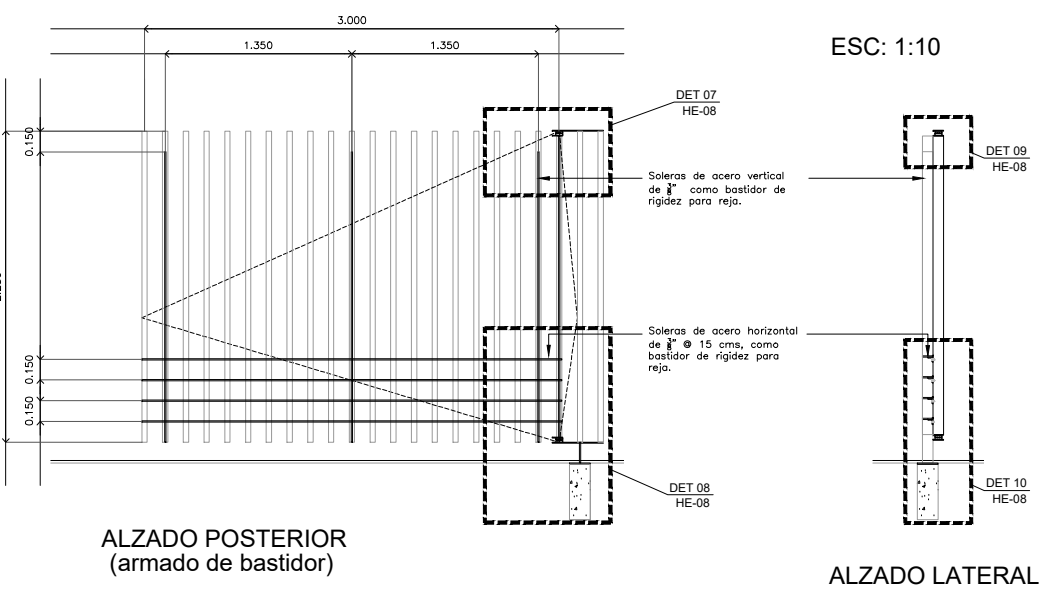
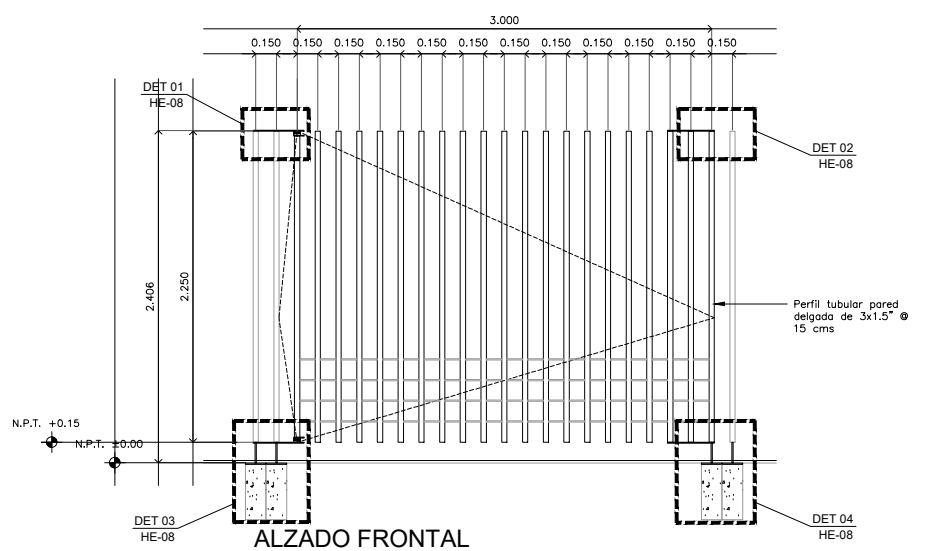

**PUERTA ESTACIONAMIENTO (armado tipo)**  
ESC: 1:25

**NOTAS APLICABLES A TODOS LOS ELEMENTOS DE HERRERÍA:**

Acabado final pintura mate color Gris Antracita a tres manos. S.M.A.  
Todas las piezas soldadas en el taller y todas las juntas esmeriladas.

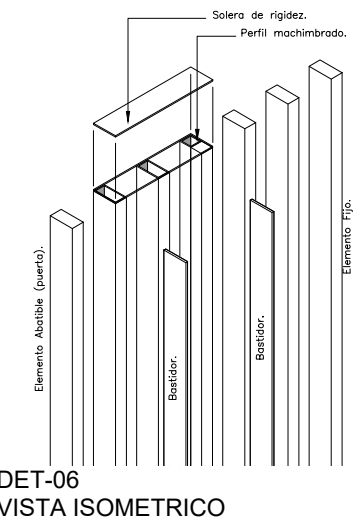
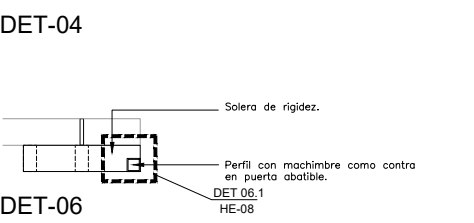
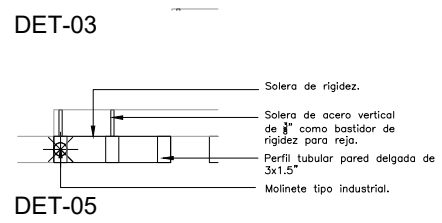
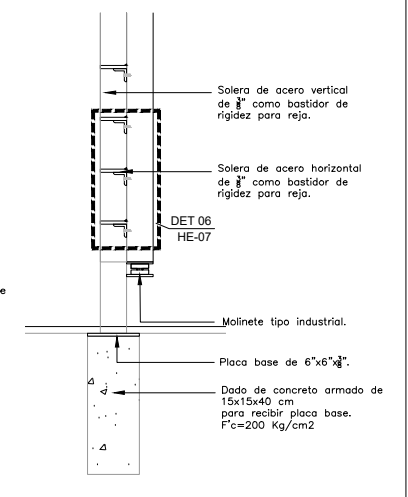
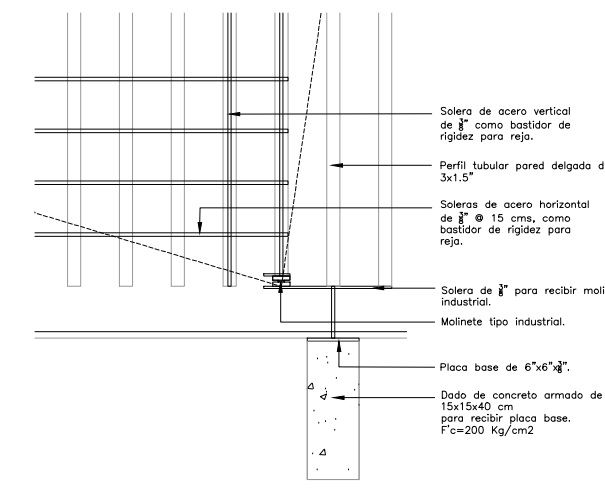
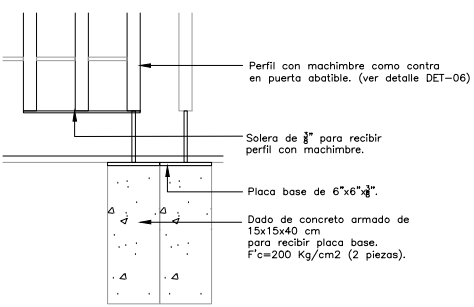
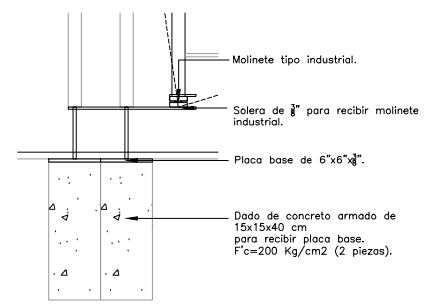
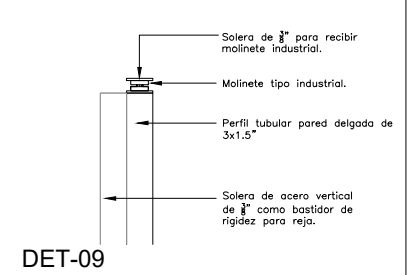
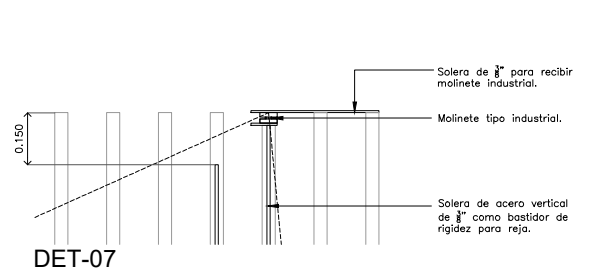
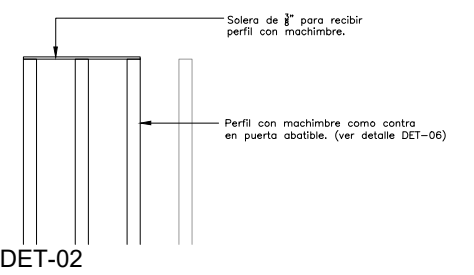
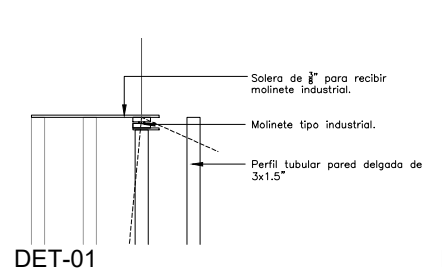

ESC: 1:10

**USO ESPECIFICO DEL PREDIO:**  
**TIPO DE TRAMITE:**

<b>DATOS DEL PROPIETARIO</b>	<b>DATOS GENERALES</b>
<b>NOMBRE:</b> No:	<b>DATOS DEL PREDIO</b>
<b>COLONIA:</b>	<b>CLAVE CATASTRAL:</b>
<b>DELEGACION:</b>	<b>AREA:</b> M2.
<b>TELEFONO:</b>	<b>LOTES:</b> m
<b>FIRMA:</b>	<b>FONDO:</b> m
<b>DATOS DEL D.R.O</b>	<b>USO</b>
<b>NOMBRE:</b> xx	<b>HABITACIONAL</b> <input type="checkbox"/>
<b>CEDULA PROFESIONAL:</b> xx	<b>UNIFAMILIAR</b> <input type="checkbox"/>
<b>DIRECCION:</b> xx	<b>PLURIFAMILIAR (CONDominio)</b> <input type="checkbox"/>
<b>DELEGACION:</b> xx	<b>COMERCIAL</b> <input type="checkbox"/>
<b>TELEFONO:</b> xx	<b>SERVICIOS</b> <input type="checkbox"/>
<b>FIRMA:</b>	<b>INDUSTRIAL</b> <input type="checkbox"/>
<b>CORRESPBLE. INGENIERIAS</b>	<b>NORMATIVIDAD</b>
<b>NOMBRE:</b> xx	<b>CONCEPTO</b>
<b>CEDULA PROFESIONAL:</b> xx	<b>ALTIMA MAXIMA PERMITIDA</b>
<b>DIRECCION:</b> xx	<b>COEFICIENTE DE OCUPACION DEL SUELO</b>
<b>TELEFONO:</b> xx	<b>COEFICIENTE DE UTILIZACION DEL SUELO</b>
<b>FIRMA:</b>	<b>COEFICIENTE DE ABSORCION DEL SUELO</b>
<b>DATOS DEL D.R.O</b>	<b>PORCENTAJE DEL AREA LIBRE</b>
<b>NOMBRE:</b> ..	<b>RESTRICCION AL FRENTE</b>
<b>CEDULA PROFESIONAL:</b> ..	<b>CAJONES DE ESTACIONAMIENTO</b>
<b>DIRECCION:</b> ..	<b>RESTRICCIONES DIC. USO DE SUELO</b>
<b>TELEFONO:</b> ..	
<b>FIRMA:</b>	

**RIVERO BORRELL - GUTIERREZ  
ARQUITECTOS**

<b>DATOS DE LA CONSTRUCCION</b>	<b>SELO</b>
<b>CONCEPTO</b>	<b>SELO</b>
<b>SOTANO</b>	<b>SELO</b>
<b>PLANTA BAJA</b>	<b>SELO</b>
<b>1er NIVEL</b>	<b>SELO</b>
<b>MEZZANINE</b>	<b>SELO</b>
<b>2do. NIVEL</b>	<b>SELO</b>
<b>3er NIVEL</b>	<b>SELO</b>
<b>VOLADOS</b>	<b>SELO</b>
<b>ESTACIONAMIENTO</b>	<b>SELO</b>
<b>OTROS</b>	<b>SELO</b>
<b>TOTAL DE M<sup>2</sup></b>	<b>SELO</b>
<b>BARROSO ML</b>	<b>SELO</b>
<b>ALINEAMIENTO ML</b>	<b>SELO</b>
<b>DEMOLICION</b>	<b>SELO</b>

<b>ESCALA:</b>	<b>SELO</b>
<b>VARIAS</b>	<b>SELO</b>
<b>COTAS:</b>	<b>SELO</b>
<b>METROS</b>	<b>SELO</b>
<b>CLAVE:</b>	<b>SELO</b>
<b>HE-08</b>	<b>SELO</b>
<b>Este plano sustituye a los anteriores</b>	<b>SELO</b>
<b>REVISION - 00 / 21 febrero 2018</b>	<b>SELO</b>