

**CENTRO DE SERVICIO INFONAVIT  
CESI / DELEGACIÓN / CAMPECHE**

**LOTE 14-A AVENIDA MIGUEL ALEMÁN  
SAN FRANCISCO DE CAMPECHE. CAMPECHE**

<b>SIMBOLO</b>	<b>INDICA</b>	<b>PROYECTO EJECUTIVO</b>
	Panel de Precalado de Concreto de 1 cm de espesor con basidores de PTR como parte del sistema midiendo en espesor 12 cms total nominal.	
	Muro de panel de yeso (Tablaroca), pizado a postes de Lamina Galvanizada en ancho y calibre segun el caso para dar espesor indicado en muro.	<b>ALBAÑILERÍAS</b>
	Muro de panel de cemento (Durorock), pizado a postes de Lamina Galvanizada en ancho y calibre segun el caso para dar espesor indicado en muro.	
	Lambrín de panel de yeso (Tablaroca), pizado a postes de Lamina Galvanizada.	<b>CRONOGRAMA DE LOCALIZACIÓN</b>
	Lambrín de panel de cemento (Tablaroca), pizado a postes de Lamina Galvanizada.	
	Muro de Concreto armado en espesor y acero segun calculo estructural (revisar planos estructurales)	<b>NÚMERO DEL PLANO:</b>
	Muro de Block de 15x20x40 armado con escalera y castillos ocultos, distancias segun calculo estructural (revisar planos estructurales)	
	Murete de capuchino a base de tabique 7x14x28 reforzado con castillos, distancias entre ellos segun calculo, y dala de cerramiento, (revisar planos estructurales)	<b>UBICACIÓN DEL ARCHIVO:</b>
	Can de Madera, o de PTR, insertado en muro de Tablaroca segun el caso para recibir cancelerías o puertas.	
<b>NOTAS INDICATIVAS</b>		
<p>01.- Las cotas Rigien al dibujo.</p> <p>02.- La distancia de entre ejes siempre será de 6 mts, con excepción de los que estén indicados por arquitectura.</p> <p>03.- Se respetarán las posiciones de los muros indicados por las cotas, y solo en caso de que exista diferencia de posición por motivos de obra, se informará de inmediato a Rívero Borrell - Gutiérrez Arquitectos, para darli la nueva posición avalada por arquitectura.</p> <p>04.- Todos los muros que reciban marcos de puertas en sus costados o en sus esquinas, tendran que ir reforzados con canes de madera de pino de primera, y en el caso de recibir puerta metálica el refuerzo detras del tablaroca será de PTR soldado a la estructura.</p> <p>05.- Tanto el desplante y la posición correcta de los muros es responsabilidad del Constructor y tendrá que cruzar planos de albañilerías con medidas físicas en obra antes de comenzar a sembrar muros.</p>		

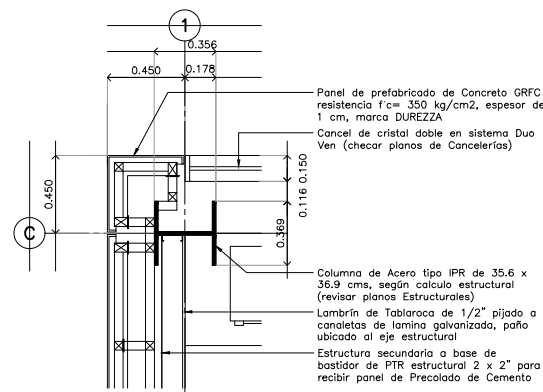

D-17

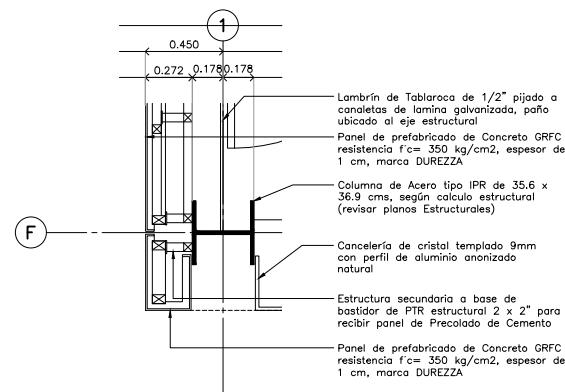

D-18

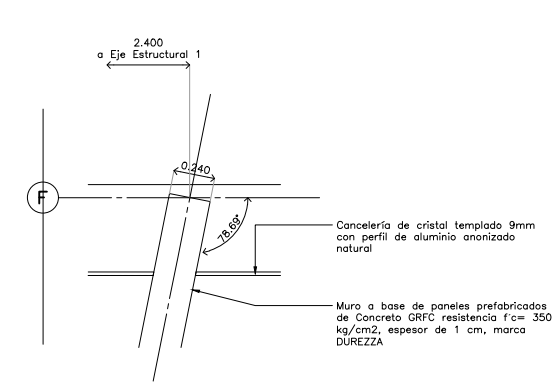

D-19

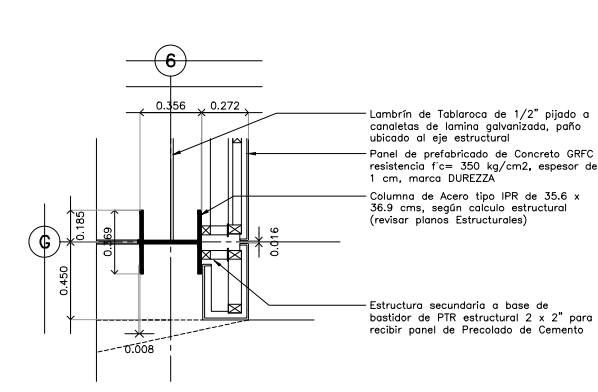

D-20

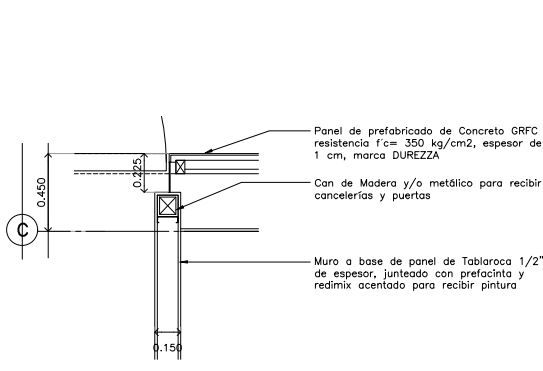

D-21

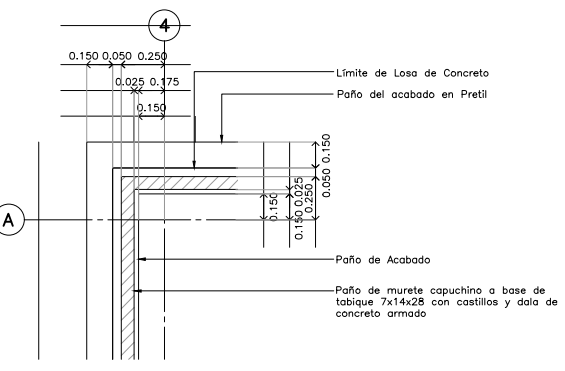

D-22

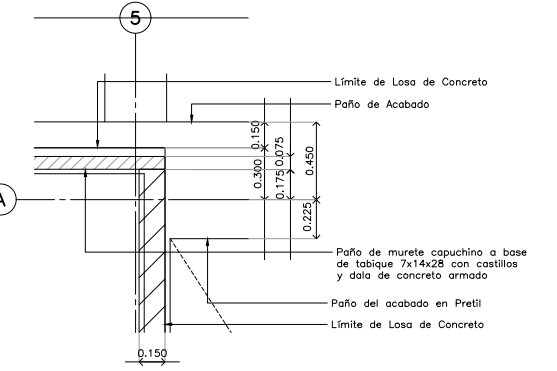

D-23

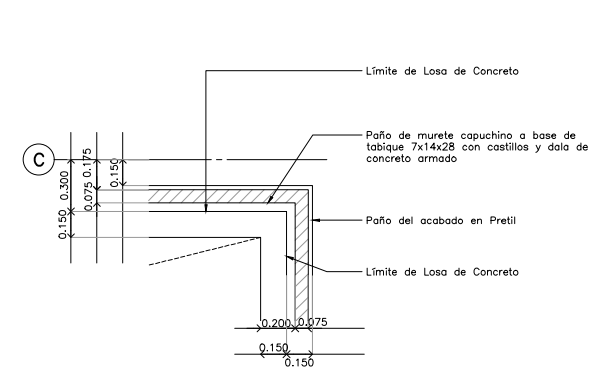

D-24

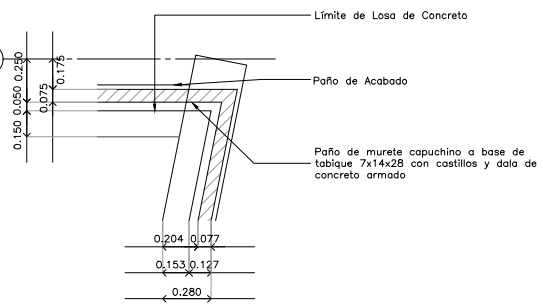

D-25

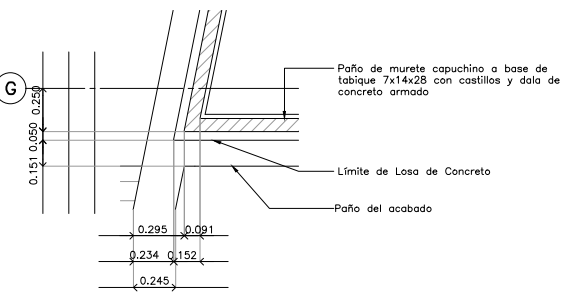

D-26

**USO ESPECÍFICO DEL PREDIO:**

**TIPO DE TRÁMITE:**

<b>DATOS DEL PROPIETARIO</b>	<b>DATOS GENERALES</b>																																				
<p><b>NOMBRE:</b> No.:</p> <p><b>CALLE:</b></p> <p><b>COLOMIA:</b></p> <p><b>DELEGACIÓN:</b></p> <p><b>TELÉFONO:</b></p> <p><b>FIRMA:</b></p>	<table border="1"> <tr> <th colspan="2">DATOS DEL PREDIO</th> <th>USO</th> </tr> <tr> <td><b>CLAVE CATASTRAL:</b></td> <td><b>ÁREA:</b></td> <td><b>M2.</b></td> </tr> <tr> <td><b>LOTE:</b></td> <td><b>MEDIDA DEL FRENTE:</b></td> <td><b>FONDO:</b> m</td> </tr> <tr> <td><b>DIRECCIÓN:</b></td> <td><b>CALLE:</b></td> <td><b>No OFICIAL:</b></td> </tr> <tr> <td><b>CEDULA PROFESIONAL:</b></td> <td><b>ENTRE LA CALLE Y LA CALLE:</b></td> <td><input type="checkbox"/> HABITACIONAL</td> </tr> <tr> <td><b>DIRECCIÓN:</b></td> <td><b>COLOMIA:</b></td> <td><input type="checkbox"/> UNIFAMILIAR</td> </tr> <tr> <td><b>DELEGACIÓN:</b></td> <td><b>DELEGACIÓN:</b></td> <td><input type="checkbox"/> PLURIFAMILIAR (CONDOMINIO)</td> </tr> <tr> <td><b>TELÉFONO:</b></td> <td><b>DICTAMEN DE USO DE SUELO</b></td> <td><input type="checkbox"/> COMERCIAL</td> </tr> <tr> <td><b>FIRMA:</b></td> <td><b>No. DE FOLIO:</b></td> <td><input type="checkbox"/> SERVICIOS</td> </tr> <tr> <td></td> <td><b>FECHA:</b></td> <td><input type="checkbox"/> INDUSTRIAL</td> </tr> </table>	DATOS DEL PREDIO		USO	<b>CLAVE CATASTRAL:</b>	<b>ÁREA:</b>	<b>M2.</b>	<b>LOTE:</b>	<b>MEDIDA DEL FRENTE:</b>	<b>FONDO:</b> m	<b>DIRECCIÓN:</b>	<b>CALLE:</b>	<b>No OFICIAL:</b>	<b>CEDULA PROFESIONAL:</b>	<b>ENTRE LA CALLE Y LA CALLE:</b>	<input type="checkbox"/> HABITACIONAL	<b>DIRECCIÓN:</b>	<b>COLOMIA:</b>	<input type="checkbox"/> UNIFAMILIAR	<b>DELEGACIÓN:</b>	<b>DELEGACIÓN:</b>	<input type="checkbox"/> PLURIFAMILIAR (CONDOMINIO)	<b>TELÉFONO:</b>	<b>DICTAMEN DE USO DE SUELO</b>	<input type="checkbox"/> COMERCIAL	<b>FIRMA:</b>	<b>No. DE FOLIO:</b>	<input type="checkbox"/> SERVICIOS		<b>FECHA:</b>	<input type="checkbox"/> INDUSTRIAL						
DATOS DEL PREDIO		USO																																			
<b>CLAVE CATASTRAL:</b>	<b>ÁREA:</b>	<b>M2.</b>																																			
<b>LOTE:</b>	<b>MEDIDA DEL FRENTE:</b>	<b>FONDO:</b> m																																			
<b>DIRECCIÓN:</b>	<b>CALLE:</b>	<b>No OFICIAL:</b>																																			
<b>CEDULA PROFESIONAL:</b>	<b>ENTRE LA CALLE Y LA CALLE:</b>	<input type="checkbox"/> HABITACIONAL																																			
<b>DIRECCIÓN:</b>	<b>COLOMIA:</b>	<input type="checkbox"/> UNIFAMILIAR																																			
<b>DELEGACIÓN:</b>	<b>DELEGACIÓN:</b>	<input type="checkbox"/> PLURIFAMILIAR (CONDOMINIO)																																			
<b>TELÉFONO:</b>	<b>DICTAMEN DE USO DE SUELO</b>	<input type="checkbox"/> COMERCIAL																																			
<b>FIRMA:</b>	<b>No. DE FOLIO:</b>	<input type="checkbox"/> SERVICIOS																																			
	<b>FECHA:</b>	<input type="checkbox"/> INDUSTRIAL																																			
<b>DATOS DEL D.R.O</b>	<b>NORMATIVIDAD</b>																																				
<p><b>NOMBRE:</b></p> <p><b>CEDULA PROFESIONAL:</b></p> <p><b>DIRECCIÓN:</b></p> <p><b>DELEGACIÓN:</b></p> <p><b>TELÉFONO:</b></p> <p><b>FIRMA:</b></p>	<table border="1"> <tr> <th>CONCEPTO</th> <th>NORMA</th> <th>PROYECTO</th> <th>DEF.</th> </tr> <tr> <td>ALTURA MÁXIMA PERMITIDA</td> <td></td> <td></td> <td></td> </tr> <tr> <td>COEFICIENTE DE OCUPACIÓN DEL SUELO</td> <td></td> <td></td> <td></td> </tr> <tr> <td>COEFICIENTE DE UTILIZACIÓN DEL SUELO</td> <td></td> <td></td> <td></td> </tr> <tr> <td>COEFICIENTE DE ABSORCIÓN DEL SUELO</td> <td></td> <td></td> <td></td> </tr> <tr> <td>PORCENTAJE DEL ÁREA LIBRE</td> <td></td> <td></td> <td></td> </tr> <tr> <td>RESTRICCIÓN AL FRENTE</td> <td></td> <td></td> <td></td> </tr> <tr> <td>CAJONES DE ESTACIONAMIENTO</td> <td></td> <td></td> <td></td> </tr> <tr> <td>RESTRICCIÓNES DIC. USO DE SUELO</td> <td></td> <td></td> <td></td> </tr> </table>	CONCEPTO	NORMA	PROYECTO	DEF.	ALTURA MÁXIMA PERMITIDA				COEFICIENTE DE OCUPACIÓN DEL SUELO				COEFICIENTE DE UTILIZACIÓN DEL SUELO				COEFICIENTE DE ABSORCIÓN DEL SUELO				PORCENTAJE DEL ÁREA LIBRE				RESTRICCIÓN AL FRENTE				CAJONES DE ESTACIONAMIENTO				RESTRICCIÓNES DIC. USO DE SUELO			
CONCEPTO	NORMA	PROYECTO	DEF.																																		
ALTURA MÁXIMA PERMITIDA																																					
COEFICIENTE DE OCUPACIÓN DEL SUELO																																					
COEFICIENTE DE UTILIZACIÓN DEL SUELO																																					
COEFICIENTE DE ABSORCIÓN DEL SUELO																																					
PORCENTAJE DEL ÁREA LIBRE																																					
RESTRICCIÓN AL FRENTE																																					
CAJONES DE ESTACIONAMIENTO																																					
RESTRICCIÓNES DIC. USO DE SUELO																																					
<b>CORRESPBLE. INGENIERIAS</b>																																					
<p><b>NOMBRE:</b></p> <p><b>CEDULA PROFESIONAL:</b></p> <p><b>DIRECCIÓN:</b></p> <p><b>DELEGACIÓN:</b></p> <p><b>TELÉFONO:</b></p> <p><b>FIRMA:</b></p>																																					

**RIVERO BORRELL - GUTIERREZ  
ARQUITECTOS**

**SELO**

ESCALA:  
1 : 20

COTAS:  
METROS

CLAVE:  
AL-10

Este plano sustituye a los anteriores  
REVISIÓN - 00 / 16 marzo 2018