

CENTRO DE ATENCIÓN CESI INFONAVIT CAMPECHE

Lote 14-A, Av. Miguel Aleman, San Francisco de Campeche,
Campeche

PROYECTO EJECUTIVO ESTRUCTURAL



PLANTA DE AZOTEA DELEGACIÓN

NÚMERO DEL PLANO:	CA-E-PL-E-007-00
FECHA:	00-00-00
ACOTACION:	ESCALA:
UBICACION DEL ARCHIVO:	MTS INDICADA

NOTAS GENERALES:

- 1 LAS DIMENSIONES ESTÁN DADAS EN CENTÍMETROS, PERFILES EN MILÍMETROS Y LOS NIVELES EN METROS, EXCEPTO DONDE SE INDIQUE OTRA UNIDAD.
- 2 VERIFICAR DIMENSIONES, PÁROS Y NIVELES DE PISO TERMINADO EN PLANOS ARQUITECTÓNICOS Y EN OBRA, LOS CUALES RIGEN SOBRE NIVELES DE ESTRUCTURA Y QUE DE EXISTIR DIFERENCIA INFORMAR DE INMEDIATO AL DESPACHO DE ARQUITECTURA.
- 3 MATERIALES:
 - a) TODO EL ACERO EN PLACAS Y PERFILES ESTRUCTURALES SERÁ A-50 ty=3515kg/cm² Y CUMPLIRÁN NORMAS DE A.S.T.M.
 - b) TORNILLOS ASTM A-325N DE ALTA RESISTENCIA, TUERCAS ASTM-363 GRADO C, ARANDELAS ASTM F-436.
 - c) BARRIDOS TIPO ESTANDAR.
 - d) TODA LA SOLDADURA DE TALLER Y CAMPO SERÁ DE LA SERIE E-70xx Y SE APLICARÁ SEGÚN NORMAS DE A.W.S.
 - e) SE APLICARÁ UNA CAPA DE PINTURA DRY-FALL RESISTENTE AL OXÍDO, DEBERÁ QUEDAR UN ESPESOR MÍNIMO DE 75 MICRAS. FINALMENTE SE APLICARÁN CAPAS DE PINTURA INTUMESCENTE FIRE CONTROL (PROTECCIÓN PASIVA CONTRA FUEGO) CON EQUIPO AIRLESS SPRAYER, OBTENIENDO UN ESPESOR MÍNIMO DE 1200 MICRAS. LAS PINTURAS COPIADAS SERÁN DE LA MARCA SHERWIN WILLIAMS, COLOR BLANCO.
- 4 NOTACIÓN MANUAL IMCA.
- 5 EL FABRICANTE DE LA ESTRUCTURA DEBERÁ HACER PLANOS DE TALLER QUE SERÁN REVISADOS POR LA SUPERVISIÓN.
- 6 TODA SOLDADURA NO INDICADA SERÁ UN CORDÓN CORRIDO A TODO ALREDEDOR DEL ESPESOR MENOR DE LAS PLACAS Y/O ELEMENTOS POR SOLDAR.
- 7 TODAS LAS CONEXIONES ATORNILLADAS CON PERNOS A-325 DEBEN SER INSTALADOS DE ACUERDO CON LA ÚLTIMA ESPECIFICACIÓN "SPECIFICATION FOR STRUCTURAL JOINTS USING ASTM 325 BOLTS".

NOMENCLATURA

C	COLUMNA
TM	TRABE METÁLICA
N.T.C.	NIVEL TOPE DE CONCRETO

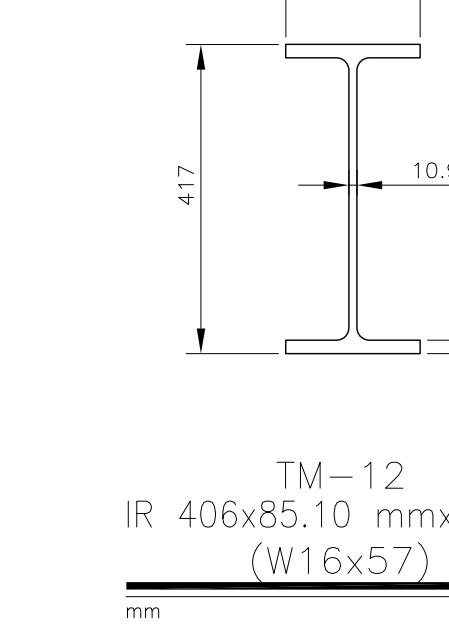
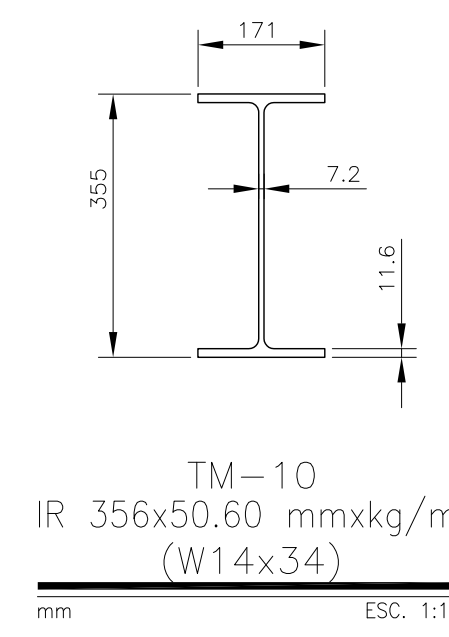
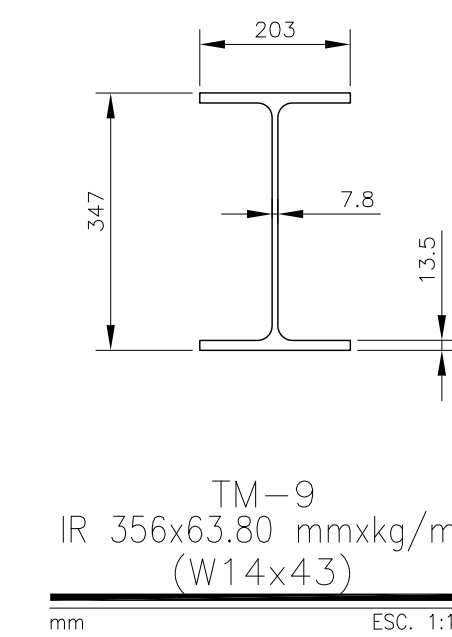
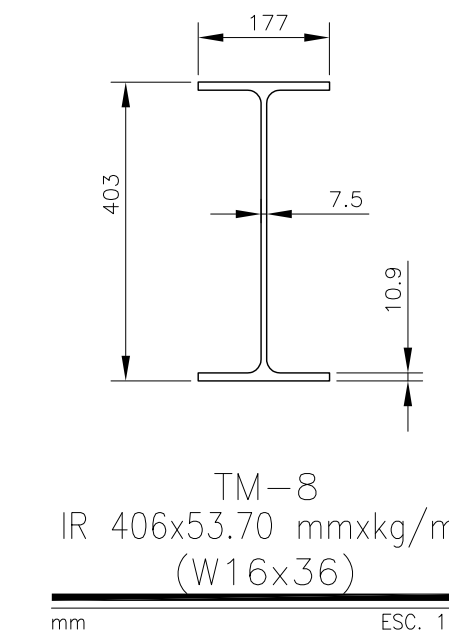
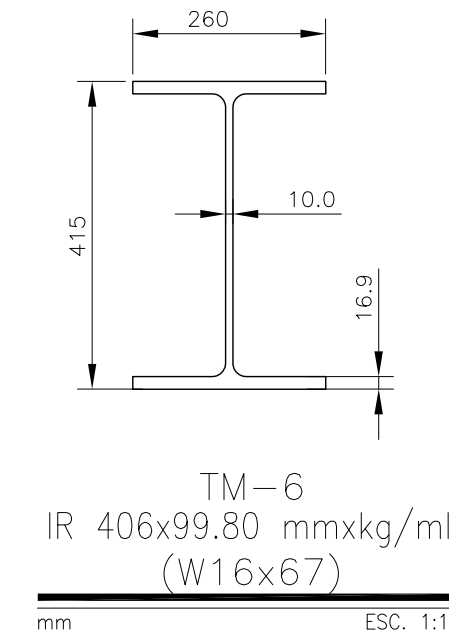
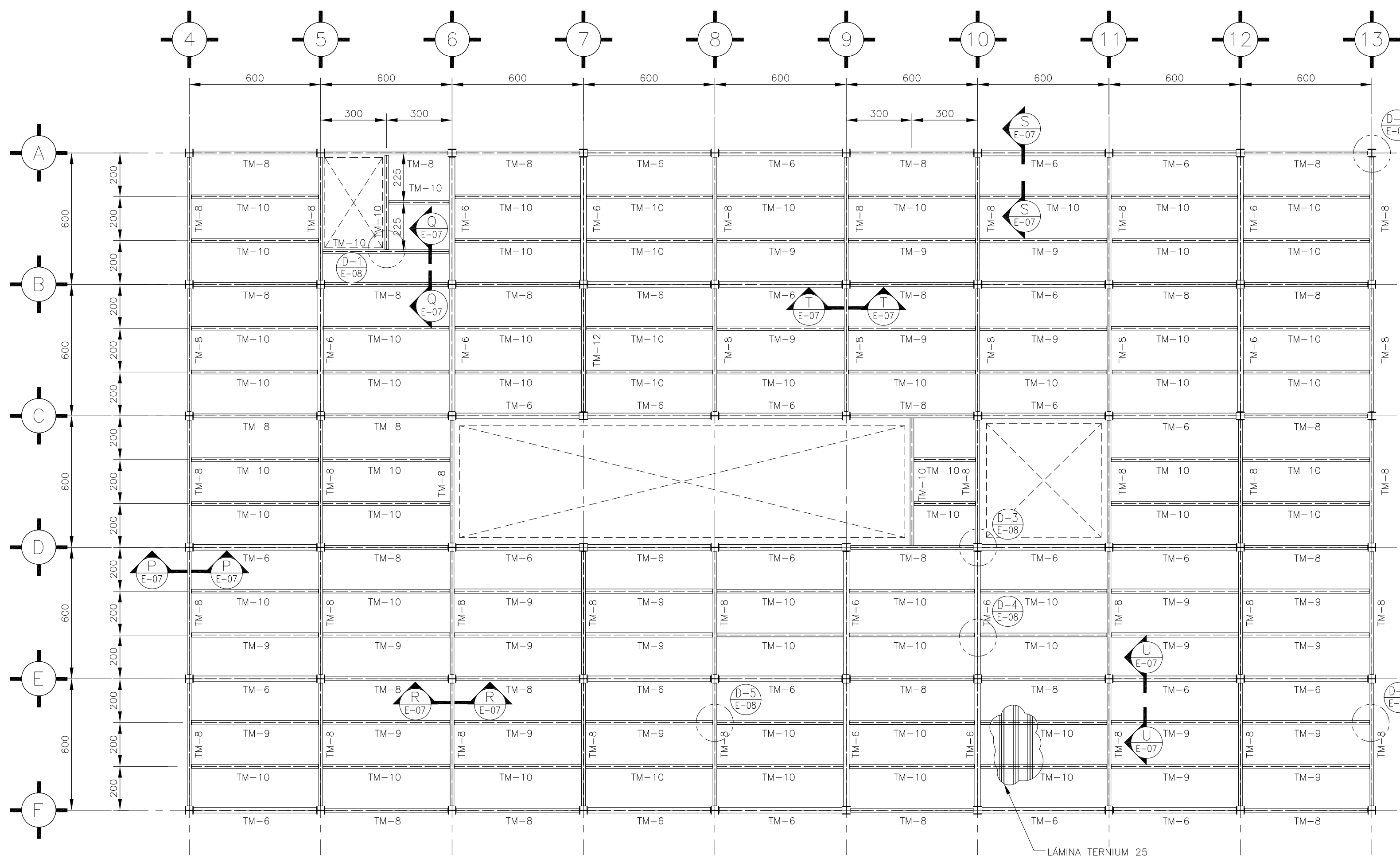

PLANTA DE AZOTEA, DELEGACIÓN
ESC. 1:150

USO ESPECÍFICO DEL PREDIO:
TIPO DE TRAMITE:

DATOS DEL PROPIETARIO

NOMBRE: No.:
CALLE:
COLOMIA:
DELEGACION:
TELEFONO:
FIRMA:

DATOS DEL D.R.O

NOMBRE: XX
CEDULA PROFESIONAL: XX
DIRECCION: XX
DELEGACION: XX
TELEFONO: XX
FIRMA:

CALCULISTA ESTRUCTURAL

NOMBRE: GUSTAVO LÓPEZ ROJAS
CEDULA PROFESIONAL: 8570864
DIRECCION: Río Amazonas 30, Piso 1, Col. Cuauhtémoc.
DELEGACION: Cuauhtémoc, Ciudad de México
TELEFONO: (044) 55-48-51-36-09
FIRMA:

DATOS DEL D.R.O

NOMBRE: ..
CEDULA PROFESIONAL: ..
DIRECCION: .. COL.
DELEGACION: ..
TELEFONO: ..
FIRMA:

DATOS DEL PREDIO

CLAVE CATASTRAL:
CONDOMINIO: AREA: M2.
MEDIDA DEL FRENTE: LOTE: m
DIRECCION: No OFICIAL:
CALLE: Y LA CALLE:
COLOMIA:
DELEGACION:
DICTAMEN DE USO DE SUELO
No. DE FOLIO: FECHA:

USO

HABITACIONAL	<input type="checkbox"/>
UNIFAMILIAR (CONDOMINIO)	<input type="checkbox"/>
PLURIFAMILIAR (CONDOMINIO)	<input type="checkbox"/>
COMERCIAL	<input type="checkbox"/>
SERVICIOS	<input type="checkbox"/>
INDUSTRIAL	<input type="checkbox"/>

NORMATIVIDAD

CONCEPTO	NORMA	PROYECTO	OP.
ALTURA MAXIMA PERMITIDA			
COEFICIENTE DE OCUPACION DEL SUELO			
COEFICIENTE DE UTILIZACION DEL SUELO			
COEFICIENTE DE ABSORCION DEL SUELO			
PORCENTAJE DEL AREA LIBRE			
RESTRICCION AL FRENTE			
CAJONES DE ESTACIONAMIENTO			
RESTRICCIONES DIS. USO DE SUELO			

RIVERO BORRELL - GUTIERREZ
ARQUITECTOS ingenor

DATOS DE LA CONSTRUCCION

CONCEPTO	A. CONTRUBA	OBRA NUEVA	REGULARIZACION	LICENCIA ANTERIOR
	No. LIC.	FECHA	METROS	
SOTANO				
PLANTA BAJA				
1er NIVEL				
MEZZANINE				
2do. NIVEL				
3er NIVEL				
VOLADOS				
ESTACIONAMIENTO				
OTROS				
TOTAL DE M ²				
BARDEO ML				
ALINEAMIENTO ML				
DEMOLICION				

ESCALA:
INDICADA

COTAS:
METROS

CLAVE:
E-07

SELO

Este plano sustituye a los anteriores

REVISION - 00 16 marzo 2018

