

PROYECTO EJECUTIVO

CANCELERÍAS

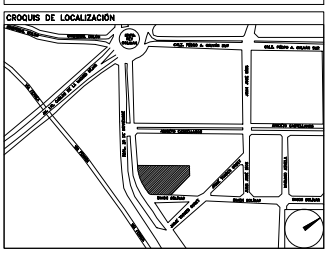

NÚMERO DEL PLANO:	NORTE:
UBICACIÓN DEL ARCHIVO:	



USO ESPECÍFICO DEL PREDIO:
TIPO DE TRÁMITE:

DATOS DEL PROPIETARIO		DATOS GENERALES	
NOMBRE:	No.:	DATOS DEL PREDIO	
CALLE:		CLAVE CATASTRAL:	
DELEGACIÓN:		ÁREA:	M ²
TELÉFONO:		LOTE:	FONDO: m
FIRMA:		MEDIDA DEL FRENTE:	No OFICIAL:
DATOS DEL D.R.O		DIRECCIÓN:	
NOMBRE:		CALLE:	
CÉDULA PROFESIONAL:		ENTRE LA CALLE Y LA CALLE:	
DIRECCIÓN:		COLONIA:	
DELEGACIÓN:		DELEGACIÓN:	
TELÉFONO:		DICTAMEN DE USO DE SUELO	
FIRMA:		No. DE FOLIO:	FECHA:
CORRESPBLE. INGENIERIAS		NORMATIVIDAD	
NOMBRE:		CONCEPTO	NORMA
CÉDULA PROFESIONAL:		ALTURA MÁXIMA PERMITIDA	PROYECTO
DIRECCIÓN:		COEFICIENTE DE OCUPACIÓN DEL SUELO	IMP.
DELEGACIÓN:		COEFICIENTE DE UTILIZACIÓN DEL SUELO	
TELÉFONO:		COEFICIENTE DE ABSORCIÓN DEL SUELO	
FIRMA:		PORCENTAJE DEL ÁREA LIBRE	
		RESTRICCIÓN AL FRENTE	
		CAJONES DE ESTACIONAMIENTO	
		RESTRICCIÓNES DE USO DE SUELO	

RIVERO BORRELL - GUTIERREZ
ARQUITECTOS

SELLO

ESCALA: **VARIAS**

COTAS: **METROS**

CLAVE: **CA-07**

Este plano sustituye a los anteriores
REVISIÓN - 00 / 27 abril 2018

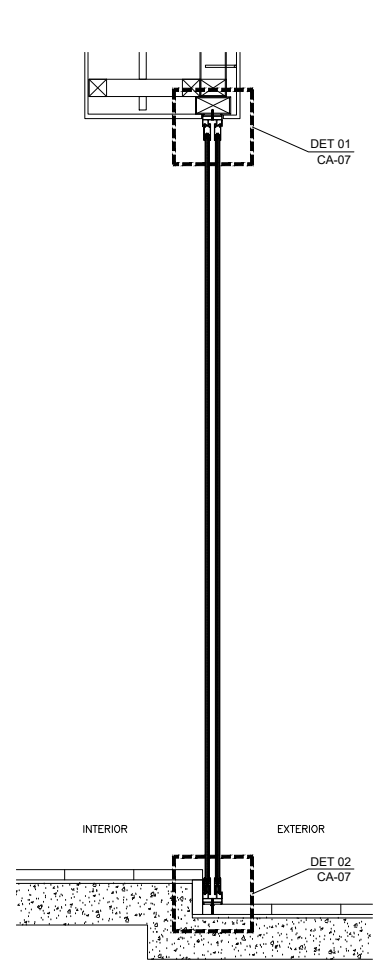

CORTE LATERAL
CANCEL EN PATIO (corredizo-corredizo)
ESC: 1:10

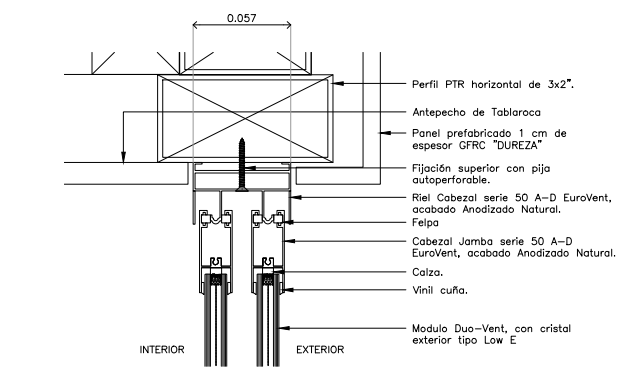

DET-01

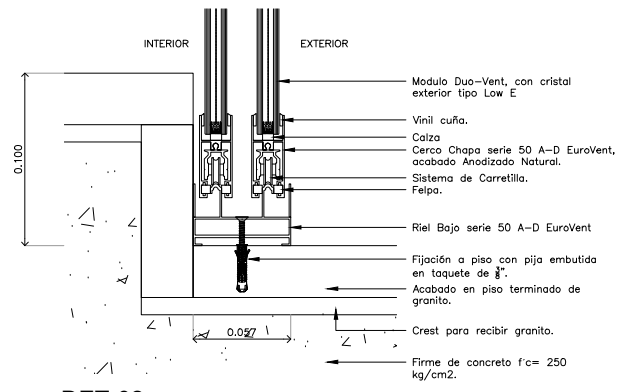

DET-02
ESC: 1:2

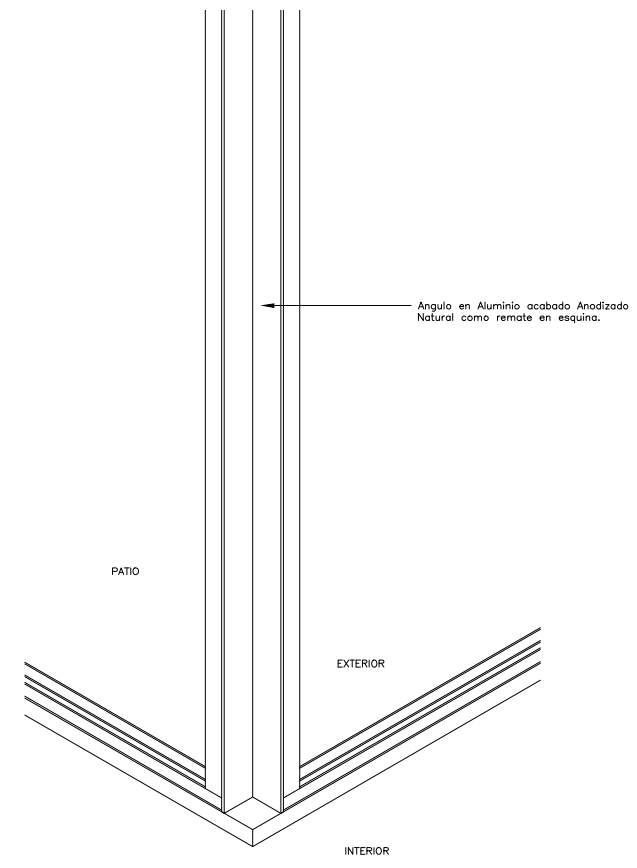

DET-05
VISTA ISOMETRICO

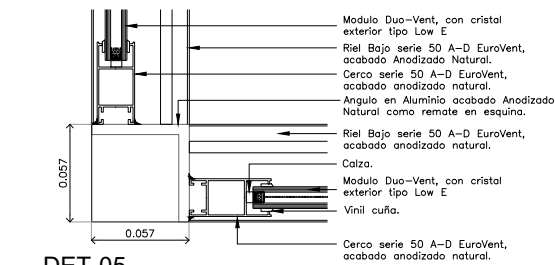

DET-05

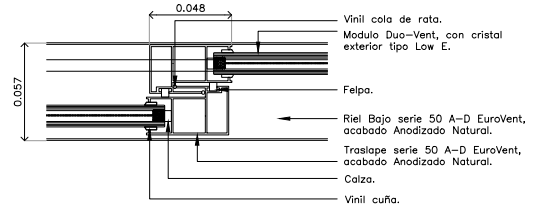

DET-06

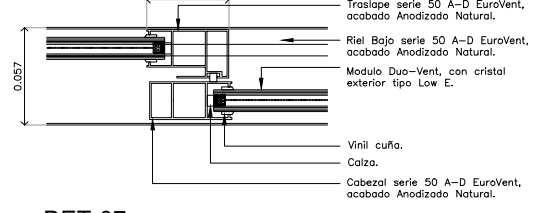

DET-07
ESC: 1:2

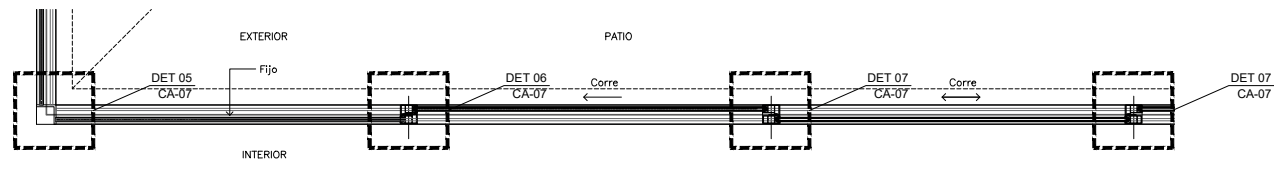

PLANTA
CANCEL EN PATIO (fijo-corredizo)
ESC: 1:10