

PROYECTO EJECUTIVO

PLANOS:
HERRERIAS

CROQUIS DE LOCALIZACIÓN

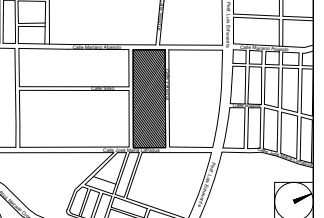

NÚMERO DEL PLANO: NORTE:

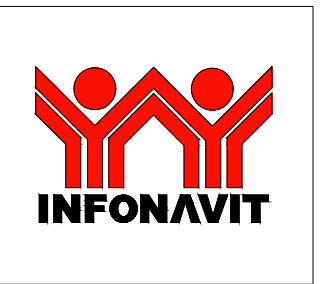
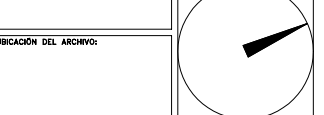

USO ESPECIFICO DEL PREDIO:
TIPO DE TRAMITE:

DATOS DEL PROPIETARIO		DATOS GENERALES	
NOMBRE:	No.:	DATOS DEL PREDIO	
CALLE:		CLAVE CATASTRAL:	
COLOMIA:		ÁREA:	M2.
DELEGACIÓN:		LOTE:	FONDO: m
TELÉFONO:		MEDIDA DEL FRENTE:	No OFICIAL:
FIRMA:		CALLE:	PLURIFAMILIAR (CONDOMINIO)
DATOS DEL D.R.O		ENTRE LA CALLE Y LA CALLE:	COMERCIAL
NOMBRE:		COLONIA:	SERVICIOS
CÉDULA PROFESIONAL:		DICTAMEN DE USO DE SUELO	INDUSTRIAL
DIRECCIÓN:		No. DE FOLIO:	FECHA:
DELEGACIÓN:		NORMATIVIDAD	
TELÉFONO:		CONCEPTO	
FIRMA:		ALTURA MÁXIMA PERMITIDA	NORMA
CORRESPBLE. INGENIERIAS		COEFICIENTE DE OCUPACIÓN DEL SUELO	PROYECTO
NOMBRE:		COEFICIENTE DE UTILIZACIÓN DEL SUELO	DEF.
CÉDULA PROFESIONAL:		COEFICIENTE DE ABSORCIÓN DEL SUELO	
DIRECCIÓN:		PORCENTAJE DEL ÁREA LIBRE	
DELEGACIÓN:		RESTRICCIÓN AL FRENTE	
TELÉFONO:		CAJONES DE ESTACIONAMIENTO	
FIRMA:		RESTRICCIONES DIC. USO DE SUELO	

RIVERO BORRELL - GUTIERREZ
ARQUITECTOS

SELLO

ESCALA:
VARIAS

COTAS:
METROS

CLAVE:
HE-10

Este plano sustituye a los anteriores
REVISIÓN - 00 / 07 marzo 2018

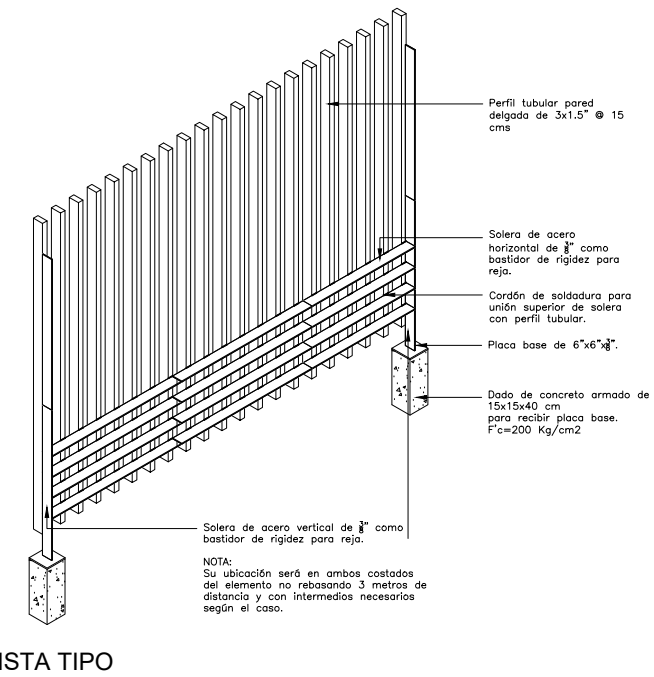
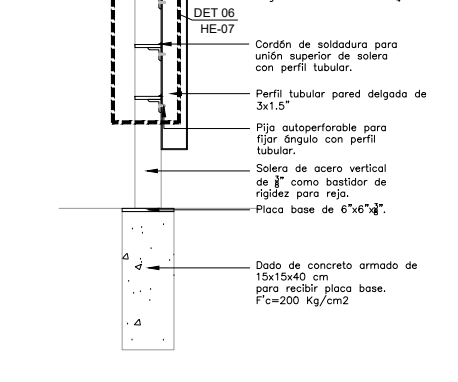
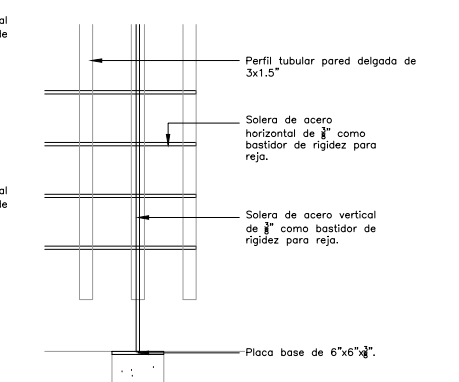
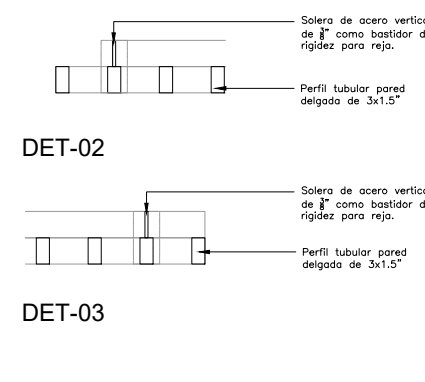
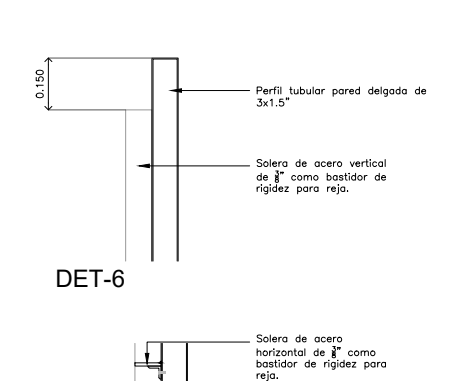
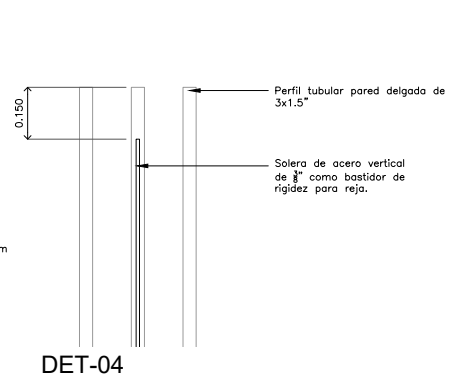
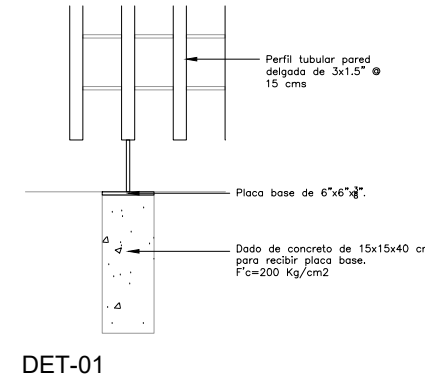
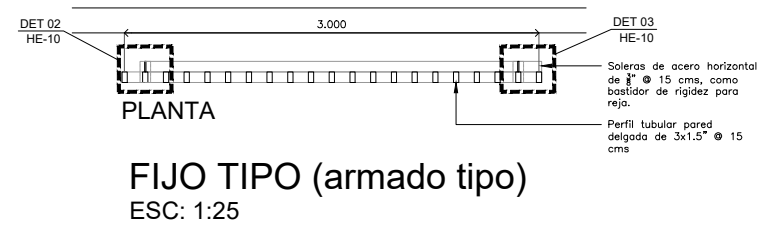
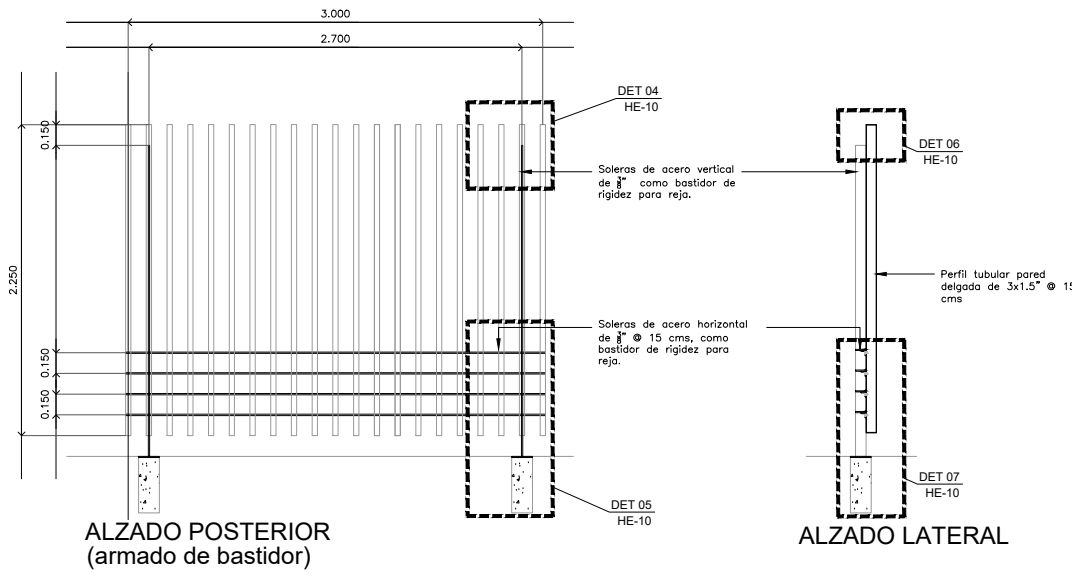
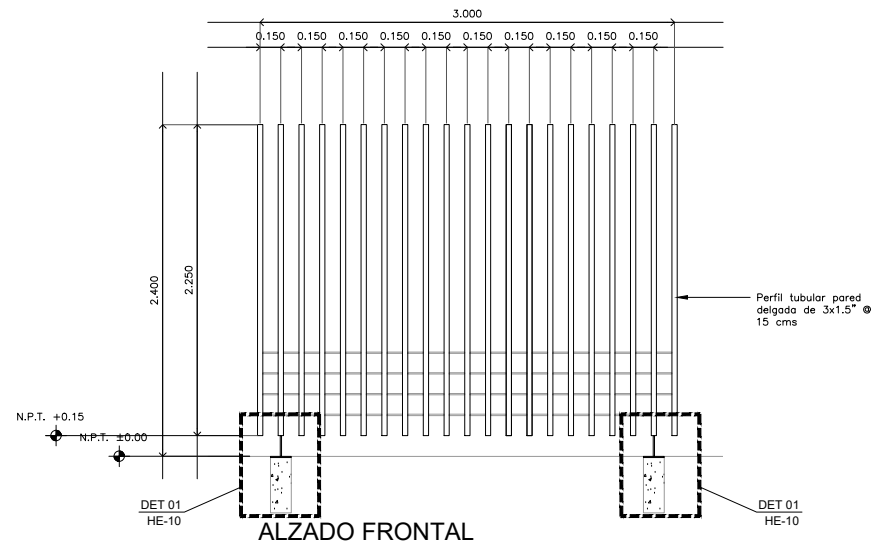

ESC: 1:10

DET-05

NOTAS APLICABLES A TODOS LOS ELEMENTOS DE HERRERÍA:

Acabado final pintura mate color Gris Antracita a tres manos. S.M.A.
 Todas las piezas soldadas en el taller y todas las juntas esmeriladas.