

- 1 CHAROLA TIPO MALLA
- 2 VARILLA ROSCADA
- 3 TUBO CONDUIT PARED DELGADA
- 4 SOPORTE UNIVERSAL MULTUSOS
- 5 PERNO ROSCADO DE ALTA VELOCIDAD PARA CONCRETO
- 6 TAQUETE NYLON Y ANCLA ARPON

A MONTAJE DE TUBERIAS EN CHAROLA
ESC: S/E

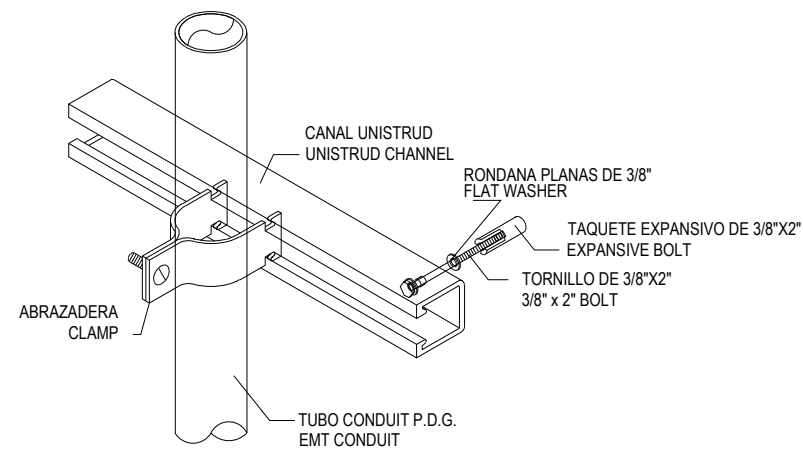

B SOPORTE VERTICAL DE TUBERIA
ESC: S/E

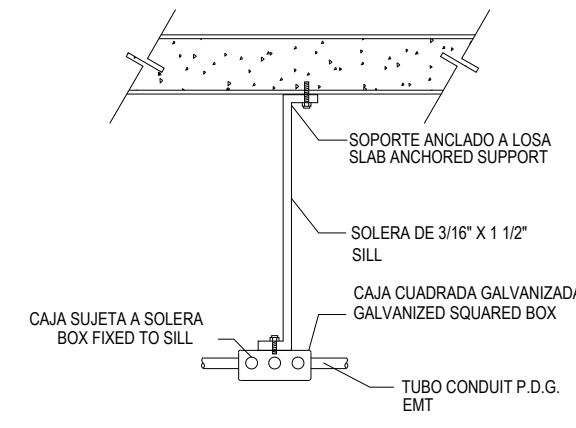

SOPORTE A CAJA

C SOPORTE DE CAJA PARA CONEXIONES
ESC: S/E

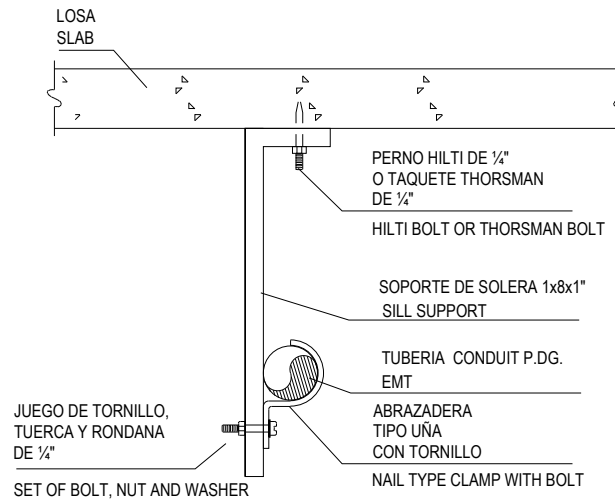

SOPORTERIA TUBERIA GENERAL

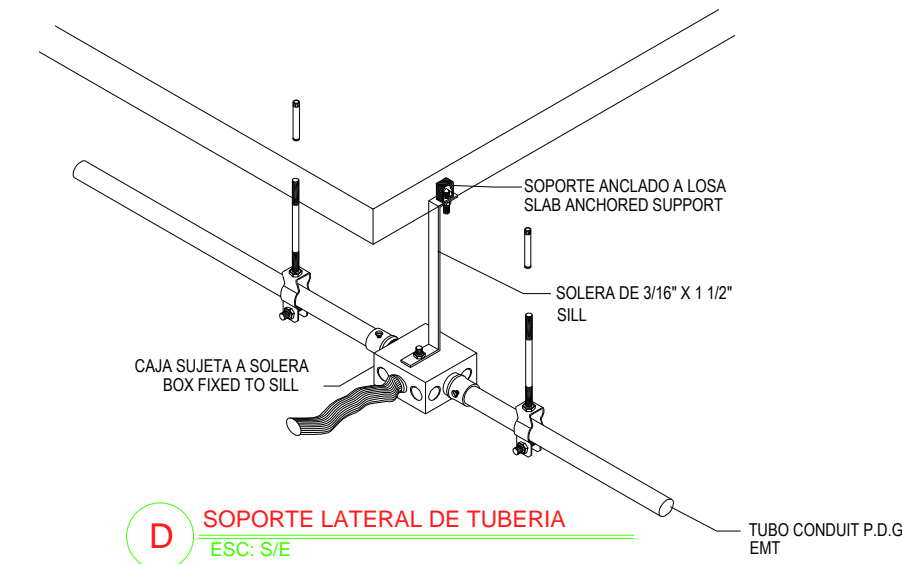

D SOPORTE LATERAL DE TUBERIA
ESC: S/E

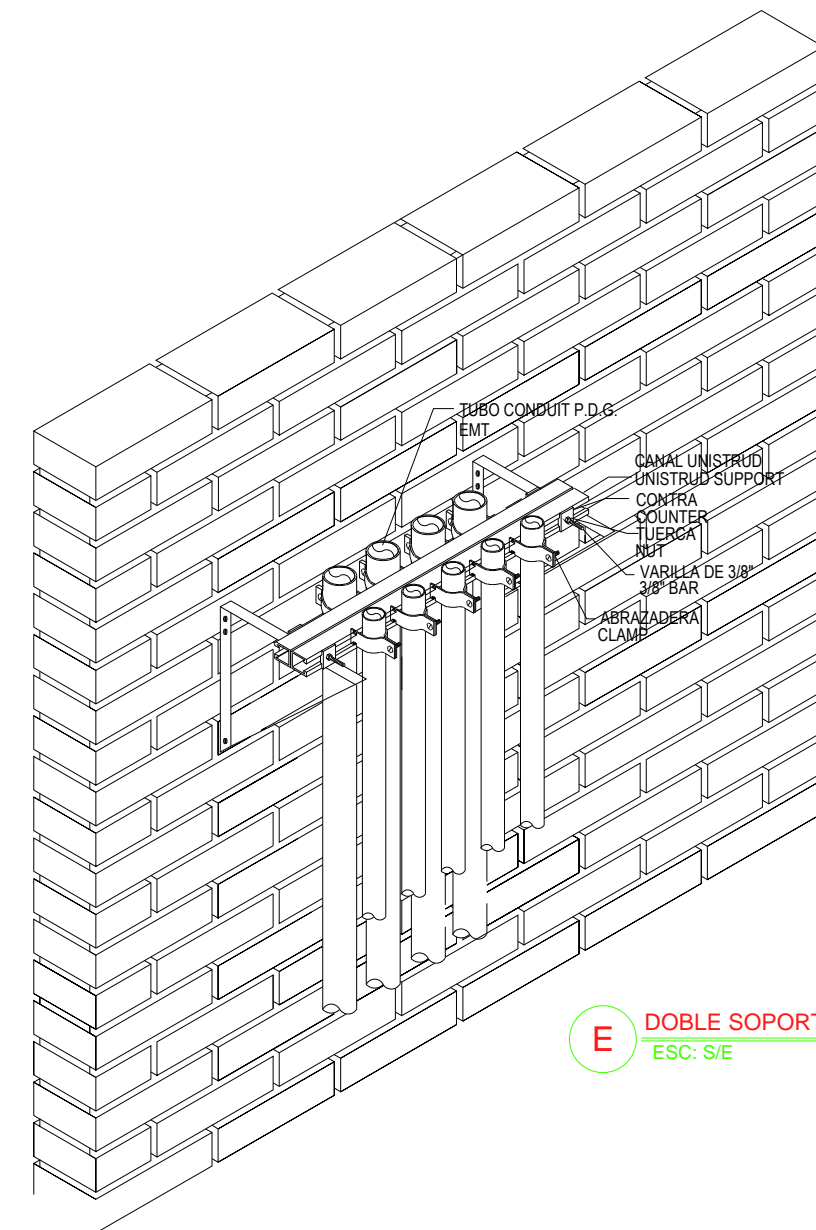

E DOBLE SOPORTERIA DE TUBERIA EN UNICANAL
ESC: S/E

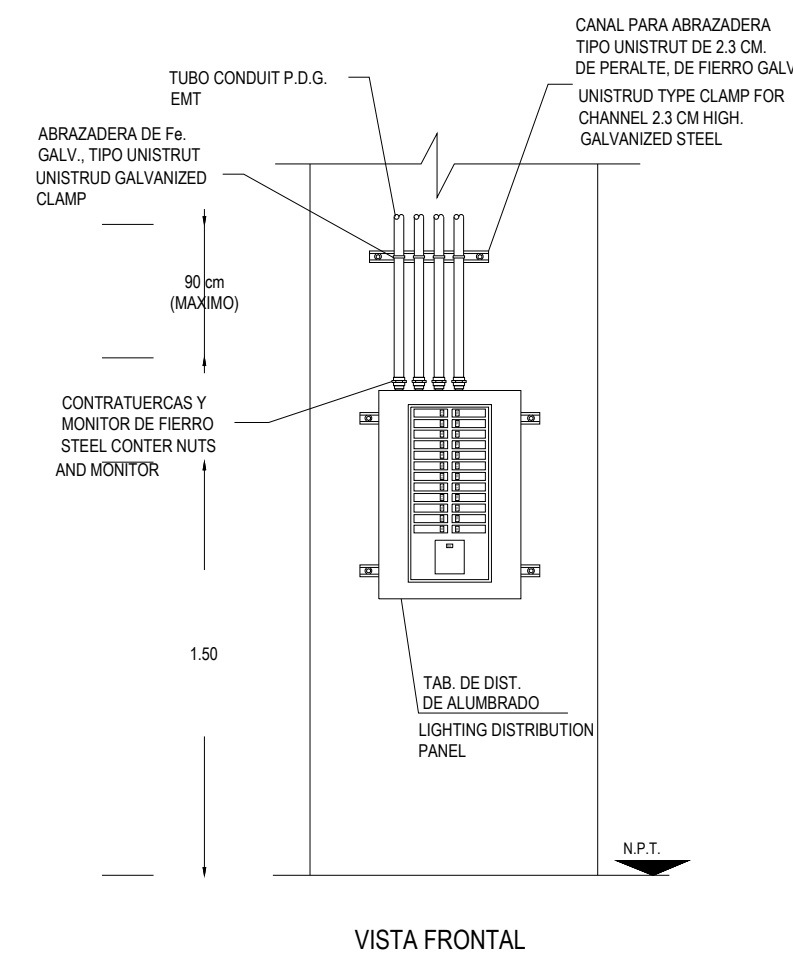

F INSTALACION DE TABLERO DE ALUMBRADO
ESC: S/E

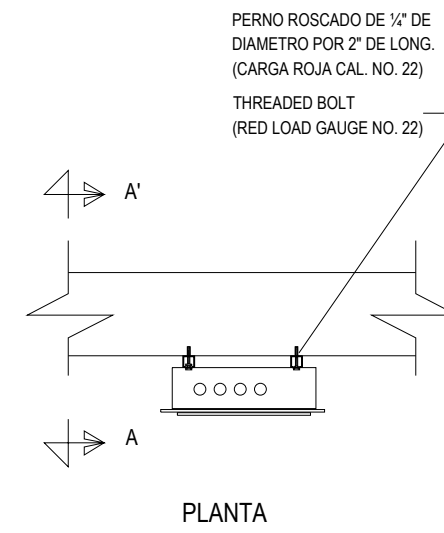

PLANTA

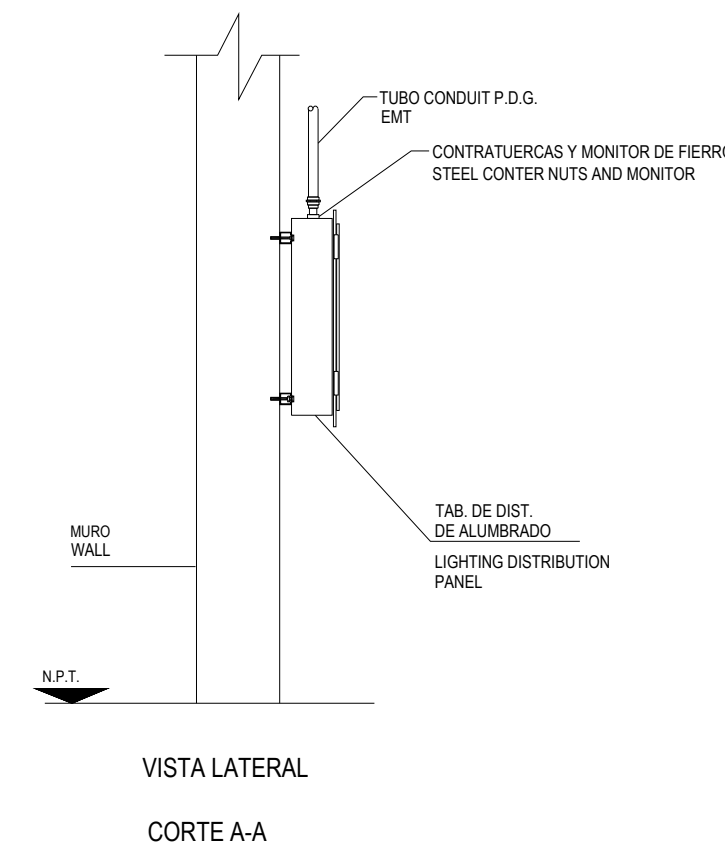

VISTA LATERAL
CORTE A-A

G SOPORTE DE INTERRUPTOR
ESC: S/E

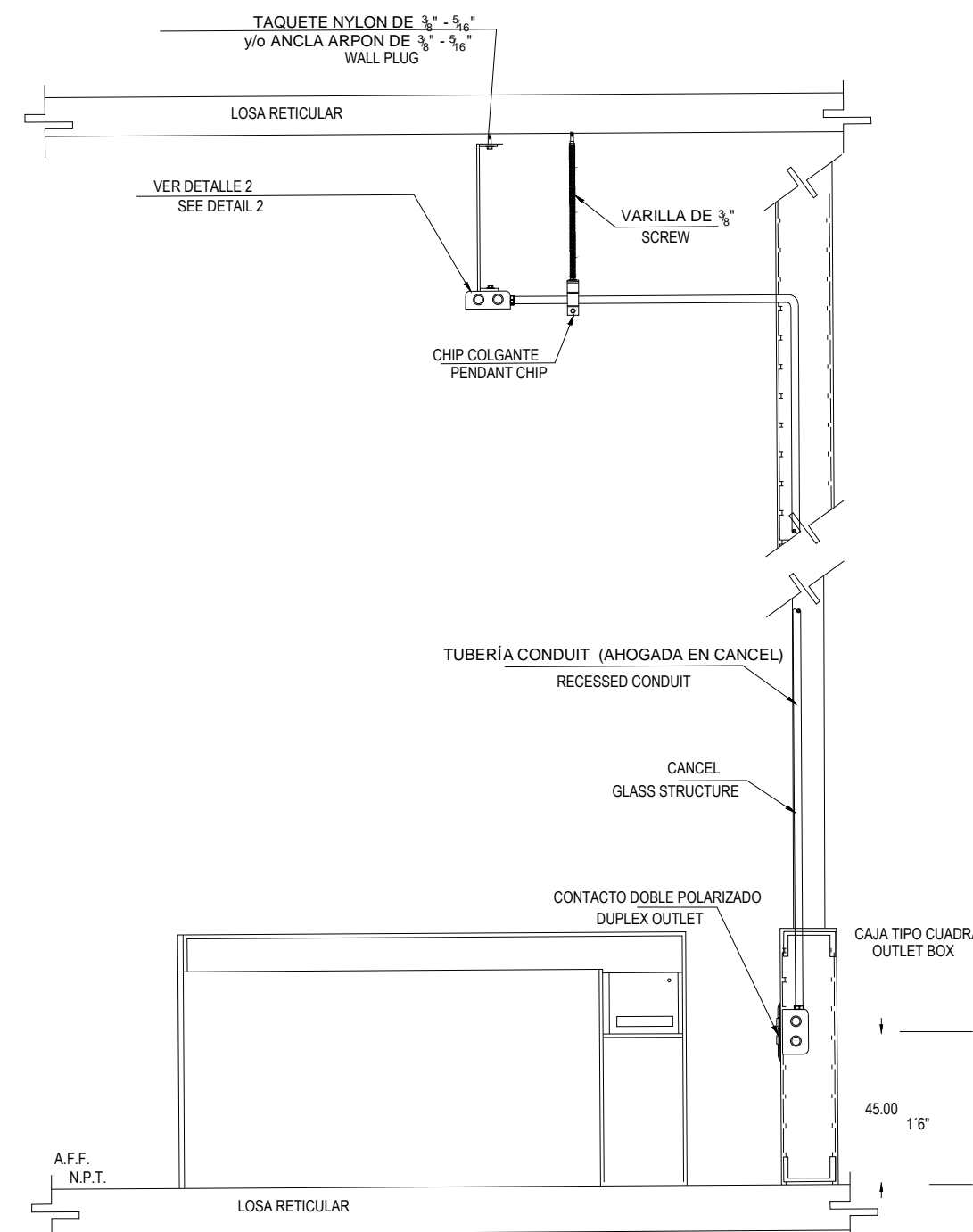
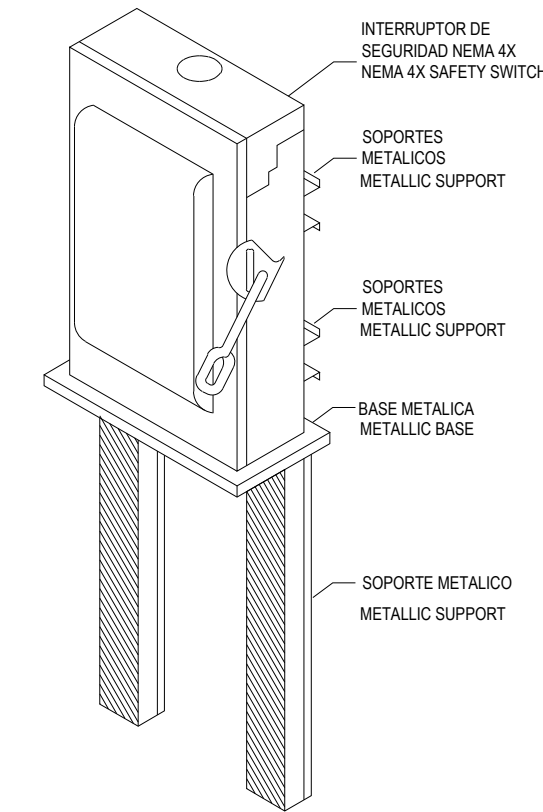

H SALIDA EN MURO FALSO
ESC: S/E

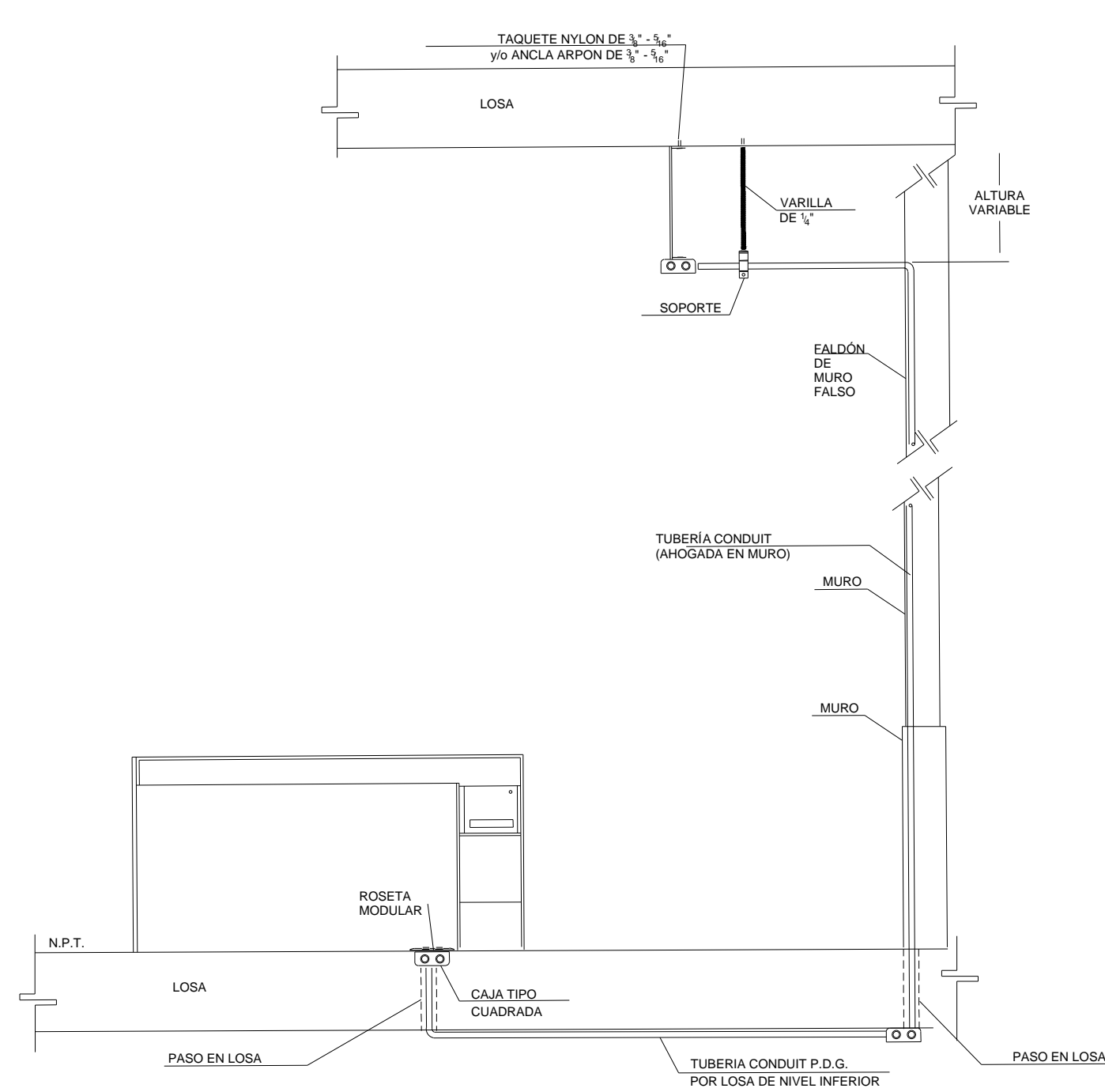

I CANALIZACION POR LOSA INFERIOR
ESC: S/E

CENTRO DE SERV. INFONAVIT Y DELEGACIÓN CESI / DELEGACIÓN / SALTILLO

C. Jose Ma. La Fragua Esq. Con C. Veracruz, Col. Guanajuato Oriente, Saltillo Coahuila.

PROYECTO EJECUTIVO INSTALACIÓN ELÉCTRICA

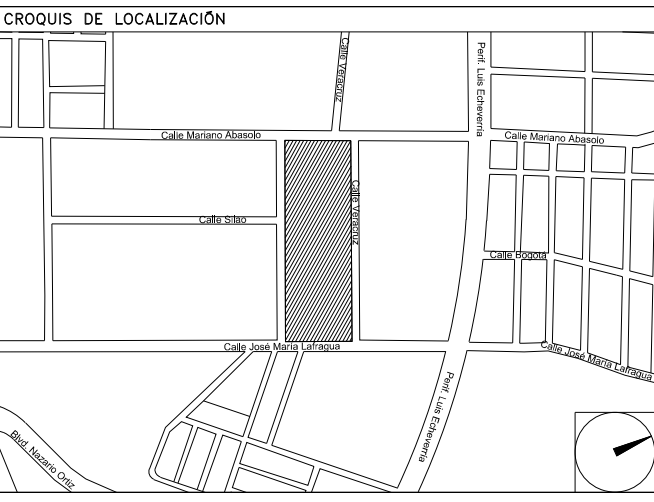

DETALLES GENERALES

NUMERO DEL PLANO:
SA-E-PL-IE-30-00

FECHA: 00-00-00
ACOTACION: MTS
ESCALA: S/E

UBICACION DEL ARCHIVO:



USO ESPECIFICO DEL PREDIO:
TIPO DE TRAMITE:

DATOS DEL PROPIETARIO		DATOS GENERALES	
NOMBRE:	No.:	DATOS DEL PREDIO	
CALLE:		CLAVE CATASTRAL:	USO
COLONIA:		CONDominio:	HABITACIONAL <input type="checkbox"/>
DELEGACION:		AREA:	M2:
TELEFONO:		MEDIDA DEL FRENTE:	FONDO: m
FIRMA:		DIRECCION:	UNIFAMILIAR <input type="checkbox"/>
DATOS DEL D.R.O		CALLE:	No OFICIAL: PLURIFAMILIAR (CONDominio) <input type="checkbox"/>
NOMBRE: XX		ENTRE LA CALLE:	COMERCIAL <input type="checkbox"/>
CEDULA PROFESIONAL: XX		Y LA CALLE:	SERVICIOS <input type="checkbox"/>
DIRECCION: XX		COLONIA:	INDUSTRIAL <input type="checkbox"/>
DELEGACION: XX		DICTAMEN DE USO DE SUELO	
TELEFONO: XX		No. DE FOLIO:	FECHA:
FIRMA:		NORMATIVIDAD	
CORRESPBLE. INGENIERIAS		CONCEPTO	NORMA
NOMBRE: XX		ALTIMA MAXIMA PERMITIDA	PROYECTO
CEDULA PROFESIONAL: XX		COEFICIENTE DE OCUPACION DEL SUELO	DF.
DIRECCION: XX		COEFICIENTE DE UTILIZACION DEL SUELO	
TELEFONO: XX		COEFICIENTE DE ABSORCION DEL SUELO	
FIRMA:		PORCENTAJE DEL AREA LIBRE	
DATOS DEL D.R.O		RESTRICCION AL FRENTE	
NOMBRE: ..		CAJONES DE ESTACIONAMIENTO	
CEDULA PROFESIONAL: ..		RESTRICCIONES DIC. USO DE SUELO	
DIRECCION: ..			
DELEGACION:	COL.		
TELEFONO:			
FIRMA:			

RIVERO BORRELL - GUTIERREZ
ARQUITECTOS ingenor

DATOS DE LA CONSTRUCCION		SELO	
CONCEPTO	A. CONSTRUIDA	OBRA NUEVA	REGULARIZACION
SOTANO		LICENCIA ANTERIOR:	
PLANTA BAJA		No. LIC.	FECHA
1er NIVEL		METROS	
MEZZANINE			
2do. NIVEL			
3er NIVEL			
VOLADOS			
ESTACIONAMIENTO			
OTROS			
TOTAL DE M ²			
BARDEO ML			
ALINEAMIENTO ML			
DEMOLICION			
ESCALA:	S/E	SELO	
COTAS:	METROS		
CLAVE:	IE-30		
Este plano sustituye a los anteriores			
REVISION - 00		6 marzo 2018	

PLANO APTO PARA CONSTRUCCION