

NOTAS GENERALES

PROYECTO EJECUTIVO

BOLETINES

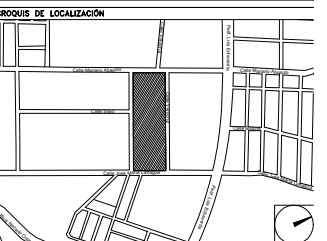

NÚMERO DEL PLANO:
 UBICACIÓN DEL ARCHIVO:
 NORTE:



BOLETÍN ARQUITECTÓNICO

DATOS DEL PROPIETARIO		DATOS GENERALES	
NOMBRE:	No.:	DATOS DEL PREDIO	
CALLE:		CLAVE CATASTRAL:	USO
COLOMIA:		ÁREA:	M2.
DELEGACIÓN:		LOTE:	HABITACIONAL <input type="checkbox"/>
TELÉFONO:		MEDIDA DEL FRENTE:	FONDO: m
FIRMA:		DIRECCIÓN:	UNIFAMILIAR <input type="checkbox"/>
DATOS DEL D.R.O		CALLE:	No OFICIAL:
NOMBRE:		ENTRE LA CALLE Y LA CALLE:	PLURIFAMILIAR (CONDOMINIO) <input type="checkbox"/>
CÉDULA PROFESIONAL:		COLOMIA:	COMERCIAL <input type="checkbox"/>
DIRECCIÓN:		DICTAMEN DE USO DE SUELO	SERVICIOS <input type="checkbox"/>
DELEGACIÓN:		No. DE FOLIO:	INDUSTRIAL <input type="checkbox"/>
TELÉFONO:		FECHA:	
FIRMA:		NORMATIVIDAD	
CORRESPBLE. INGENIERIAS		CONCEPTO	NORMA
NOMBRE:		ALTURA MÁXIMA PERMITIDA	PROYECTO
CÉDULA PROFESIONAL:		COEFICIENTE DE OCUPACIÓN DEL SUELO	SP.
DIRECCIÓN:		COEFICIENTE DE UTILIZACIÓN DEL SUELO	
DELEGACIÓN:		COEFICIENTE DE ABSORCIÓN DEL SUELO	
TELÉFONO:		PORCENTAJE DEL ÁREA LIBRE	
FIRMA:		RESTRICCIÓN AL FRENTE	
		CAJONES DE ESTACIONAMIENTO	
		RESTRICCIÓNES DIC. USO DE SUELO	

RIVERO BORRELL - GUTIERREZ
ARQUITECTOS

FECHA: 2018_04_05

NOTA:
 Se anexa Boletín como información complementaria a Proyecto Ejecutivo
 Se muestran detalles de cancelería en zonas de patios.

ESCALA: **VARIAS**

COTAS: **METROS**

CLAVE:

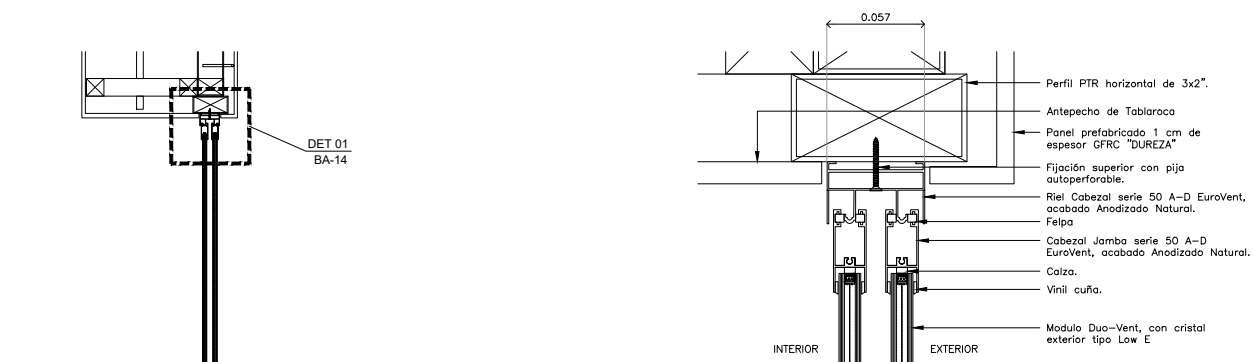

DET-01

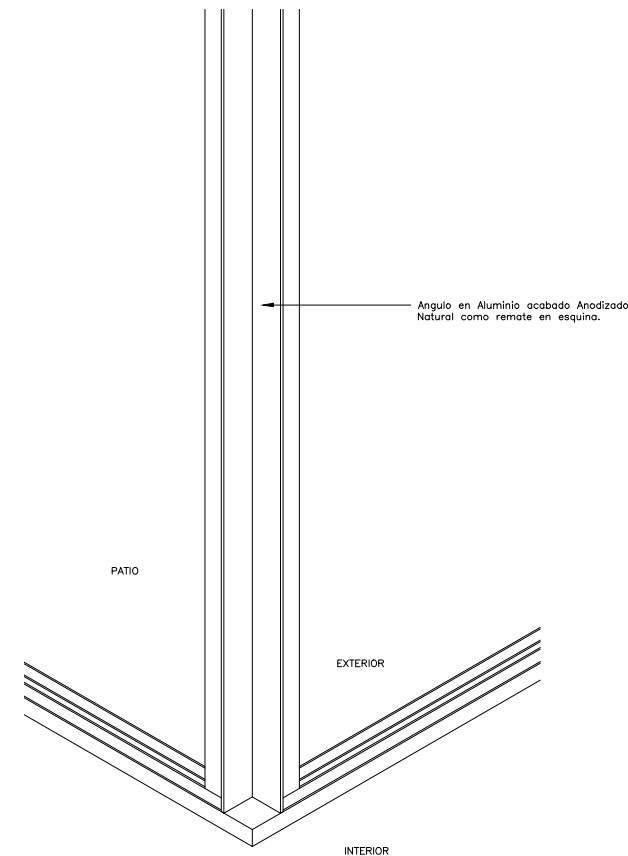

DET-05
 VISTA ISOMETRICO

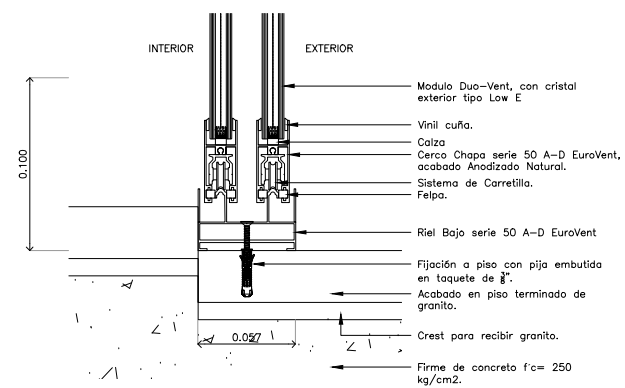

DET-02
 ESC: 1:2

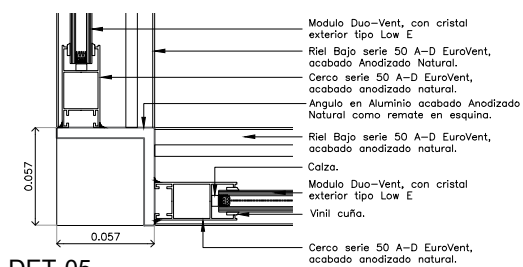

DET-05

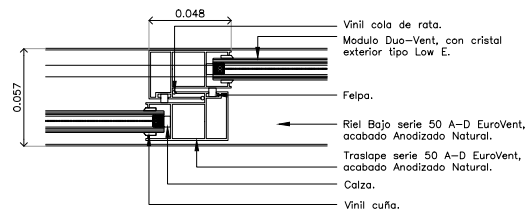

DET-06

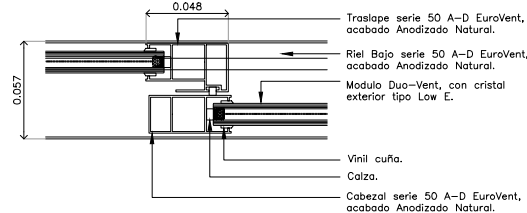

DET-07
 ESC: 1:2

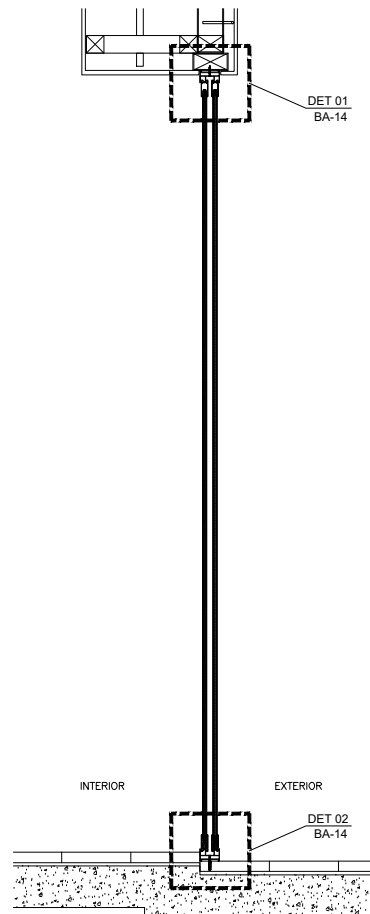

CORTE LATERAL

CANCEL EN PATIO (corredizo-corredizo)
 ESC: 1:10

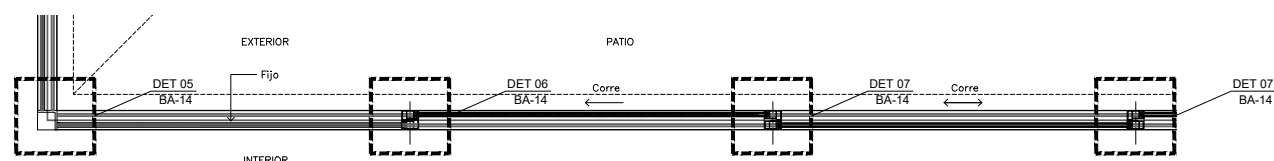

PLANTA

CANCEL EN PATIO (fijo-corredizo)
 ESC: 1:10