

ALZADO FRONTAL

ALZADO FRONTAL

CORTE LATERAL

ALZADO FRONTAL

CORTE LATERAL

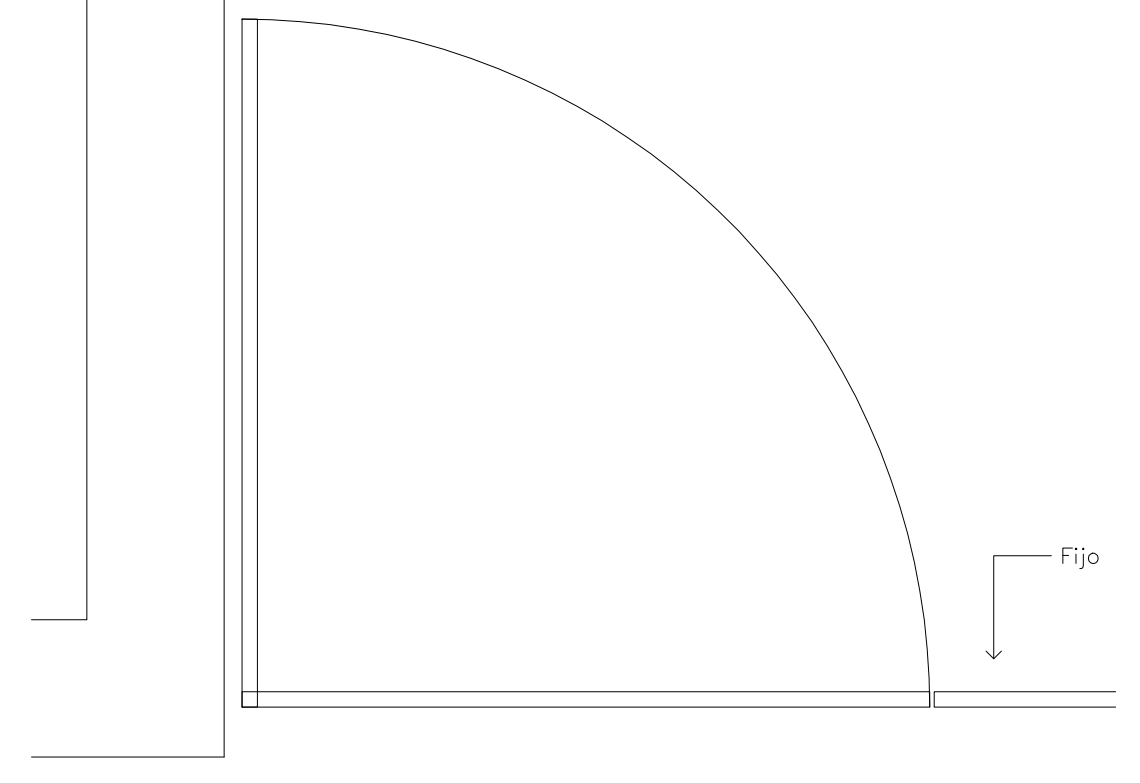

PLANTA  
CANCEL FRENTES DE OFICINAS  
(puerta con bisagra)  
ESC: 1:10

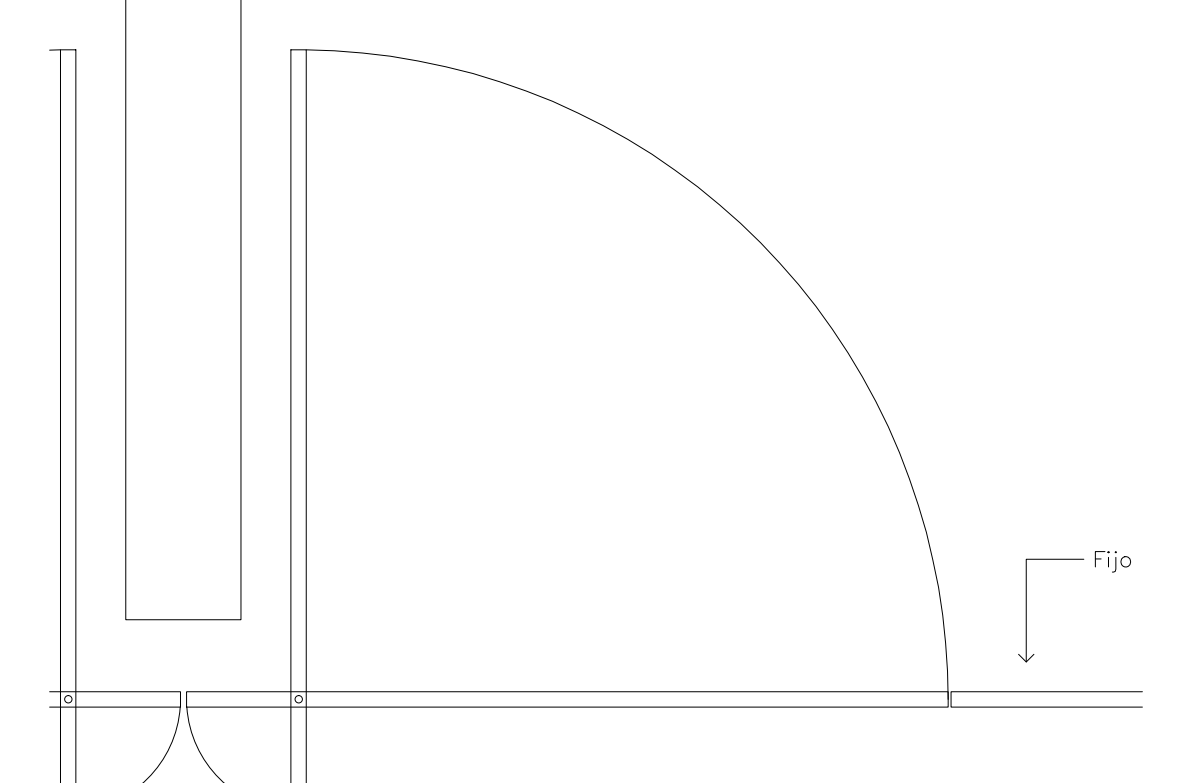

PLANTA  
CANCEL FRENTES DE OFICINAS (fijo)  
(puerta con bivel)  
ESC: 1:10

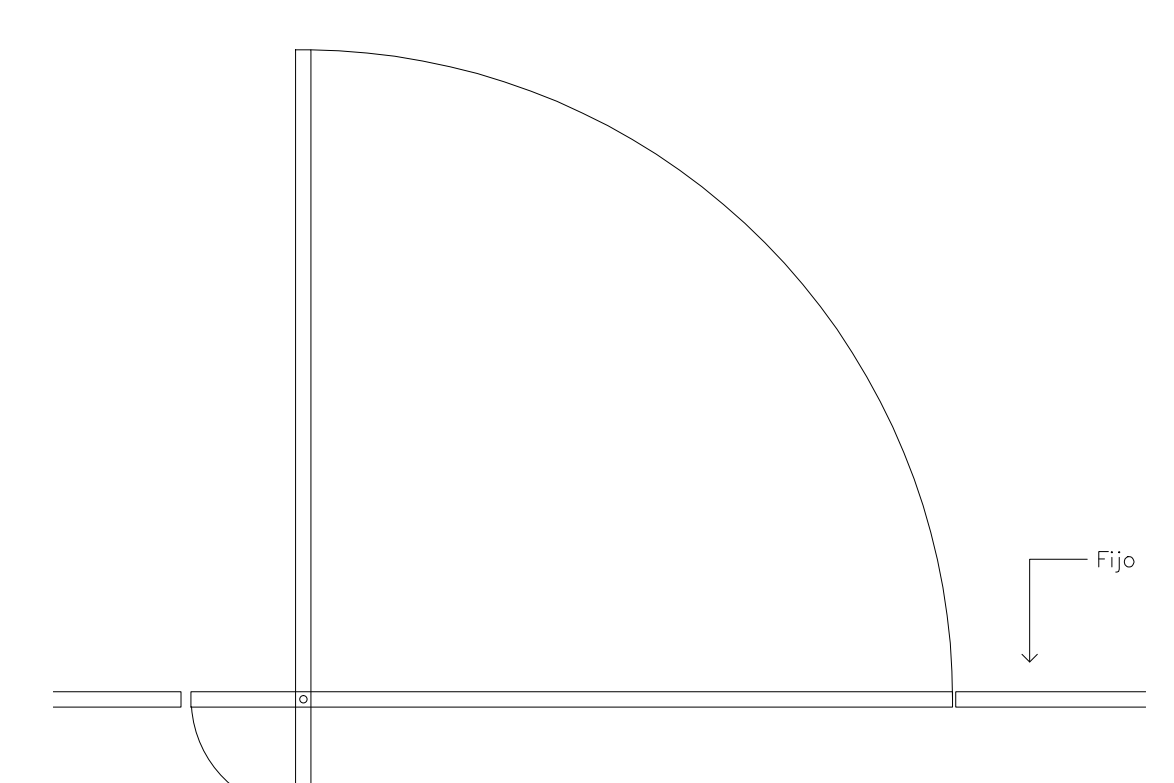
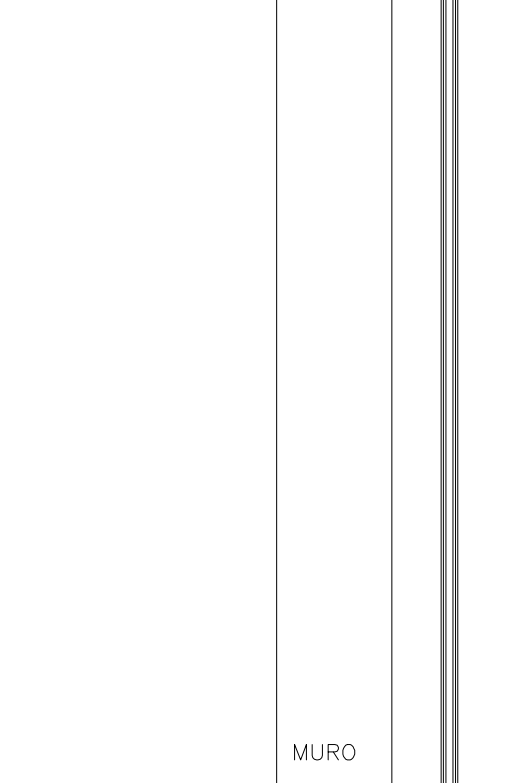

PLANTA  
CANCEL ANDADORES  
(puerta con bivel)  
ESC: 1:10

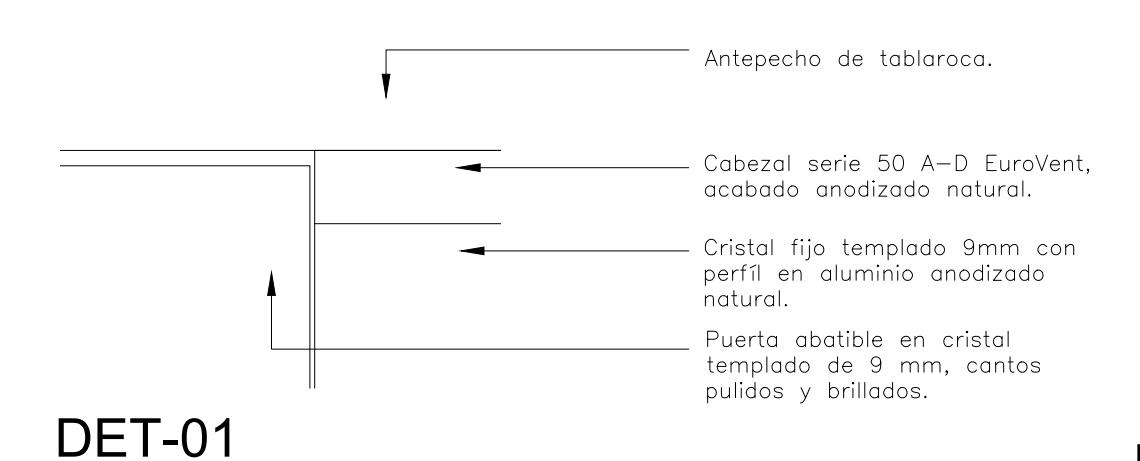

DET-01

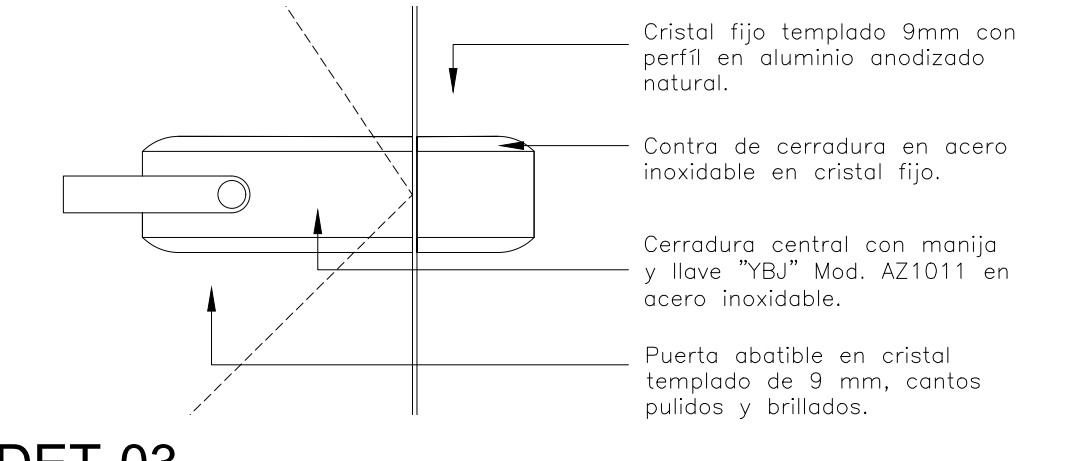

DET-03

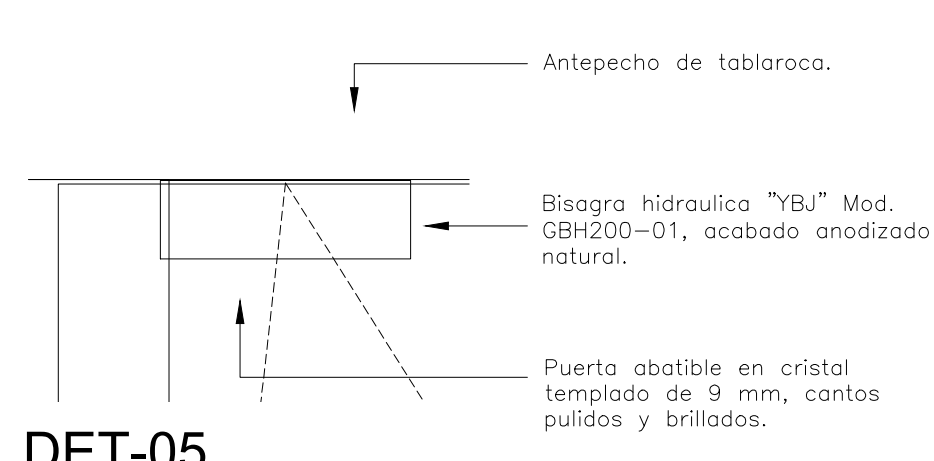

DET-05

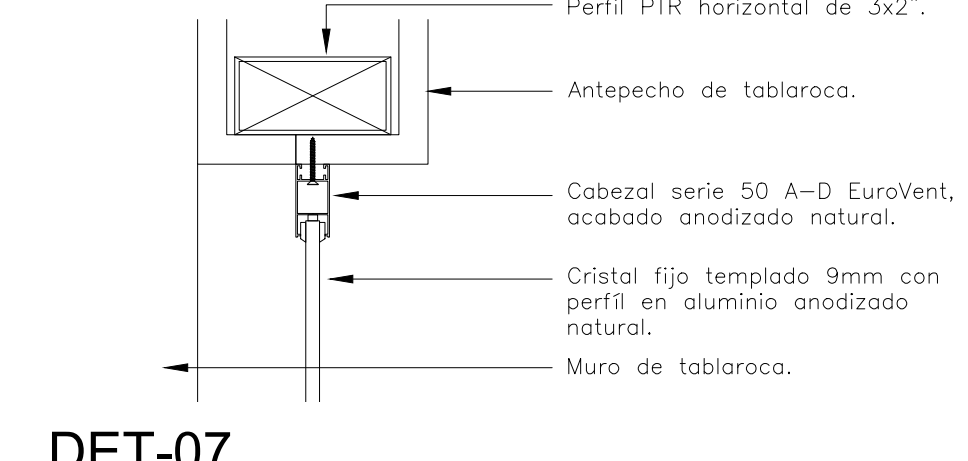

DET-07

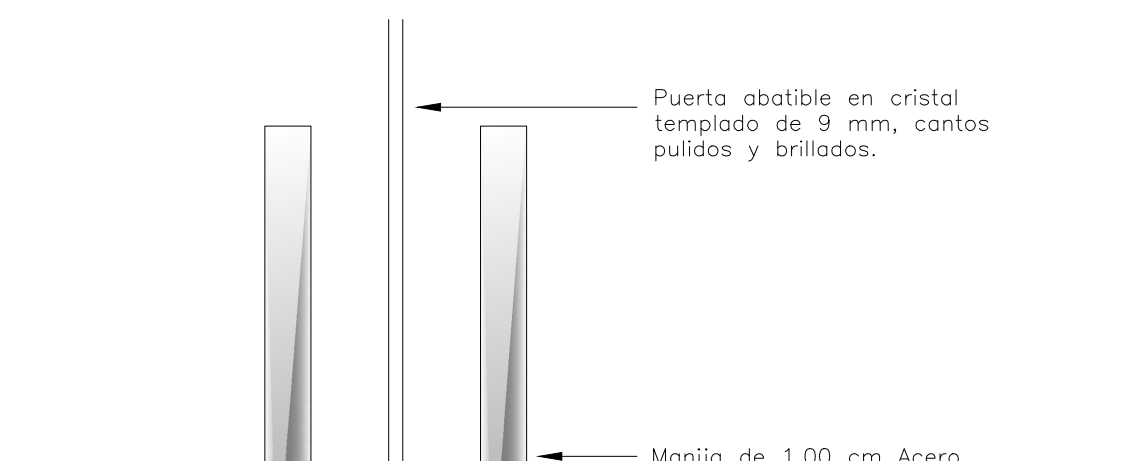

DET-09

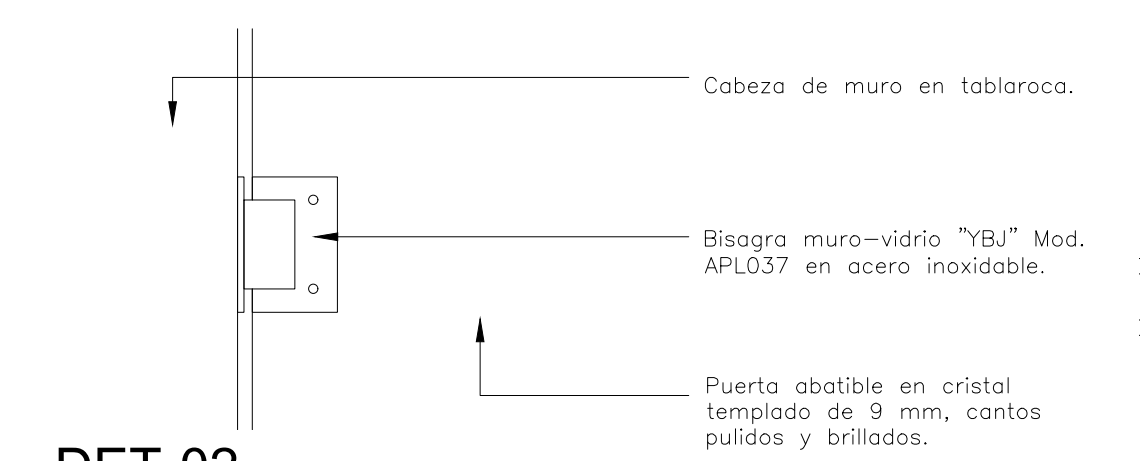

DET-02

ESC: 1:5

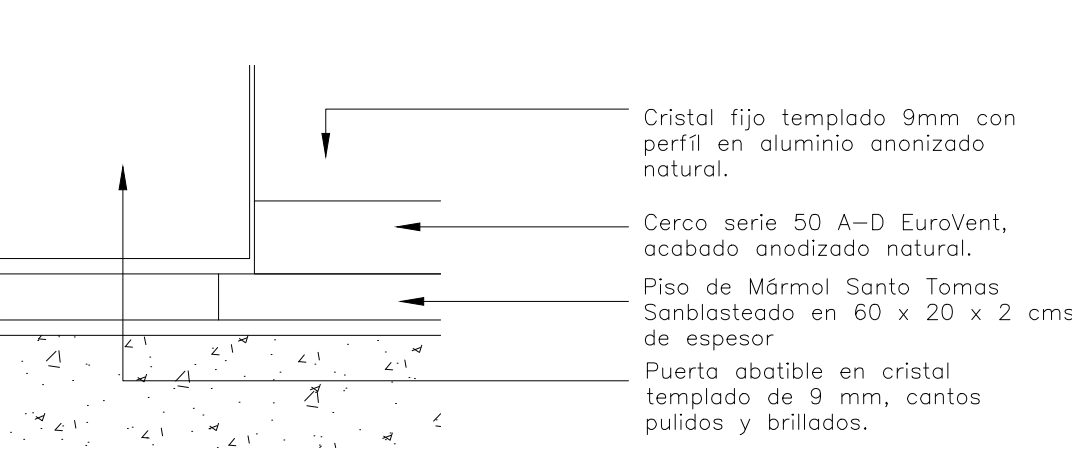

DET-04

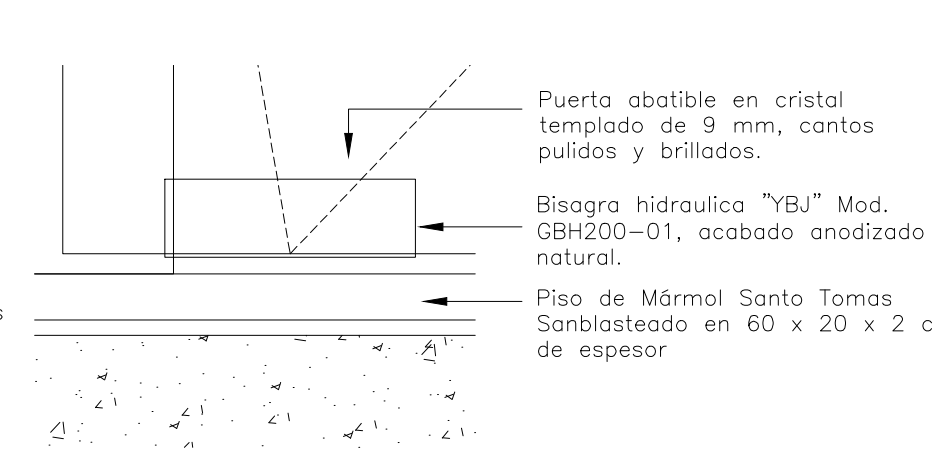

DET-06

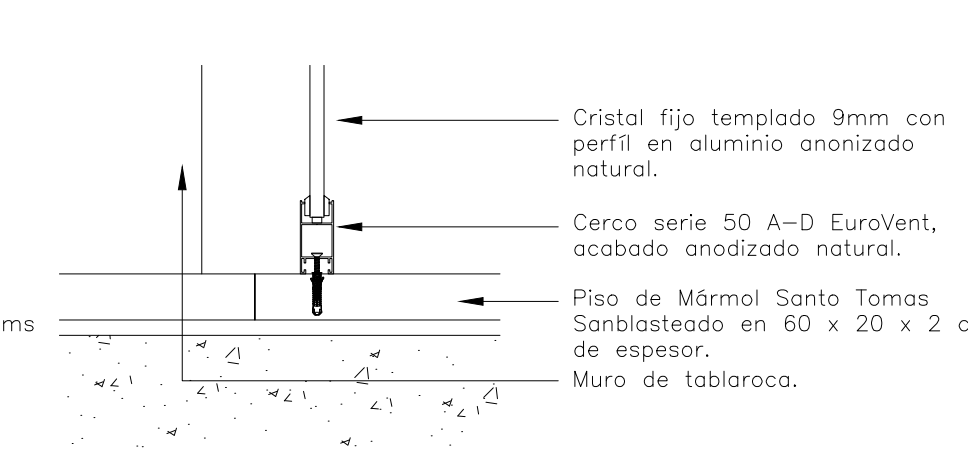

DET-08

**CENTRO DE SERVICIO INFONAVIT / DEL SALTILLO**

**CALLE JOSÉ MARÍA LA FRAGUA ESQ. CON CALLE VERACRUZ COL. GUANAJUATO ORIENTE, SALTILLO, COAHUILA**

NOTAS GENERALES

**PROYECTO EJECUTIVO**

PLANDOS: **BOLETINES**

CROQUIS DE LOCALIZACIÓN

NÚMERO DEL PLANO: \_\_\_\_\_ NORTE:

UBICACIÓN DEL ARCHIVO: \_\_\_\_\_

**INFONAVIT**

**BOLETÍN ARQUITECTÓNICO**

DATOS DEL PROPIETARIO		DATOS DEL PREDIO		USO
NOMBRE:	No.:	CLAVE CATASTRAL:	M2.	HABITACIONAL <input type="checkbox"/>
CALLE:		ÁREA:		UNIFAMILIAR <input type="checkbox"/>
COLOMIA:		LOTE:		PLURIFAMILIAR (CONDOMINIO) <input type="checkbox"/>
DELEGACIÓN:		MEDIDA DEL FRENTE:	FONDO: m	COMERCIAL <input type="checkbox"/>
TELEFONO:		DIRECCIÓN:	No OFICIAL:	SERVICIOS <input type="checkbox"/>
FIRMA:		ENTRE LA CALLE:		INDUSTRIAL <input type="checkbox"/>
DATOS DEL D.R.O		Y LA CALLE:		
NOMBRE:		COLONIA:		
CEDULA PROFESIONAL:		DICTAMEN DE USO DE SUELO		
DIRECCIÓN:		No. DE FOLIO:	FECHA:	
DELEGACIÓN:		NORMATIVIDAD		
TELEFONO:		CONCEPTO		
FIRMA:		ALTURA MÁXIMA PERMITIDA	NORMA	PROYECTO
CORRESPBLE. INGENIERIAS		COEFICIENTE DE OCUPACIÓN DEL SUELO		DF.
NOMBRE:		COEFICIENTE DE UTILIZACIÓN DEL SUELO		
CEDULA PROFESIONAL:		COEFICIENTE DE ABSORCIÓN DEL SUELO		
DIRECCIÓN:		PORCENTAJE DEL ÁREA LIBRE		
DELEGACIÓN:		RESTRICCIÓN AL FRENTE		
TELEFONO:		CAJONES DE ESTACIONAMIENTO		
FIRMA:		RESTRICCIONES DIC. USO DE SUELO		

**RIVERO BORRELL - GUTIERREZ ARQUITECTOS**

FECHA: 2018\_05\_10

NOTA:  
Se anexa Boletín como información complementaria a Proyecto Ejecutivo  
Se muestran detalles de cancelería en zonas de patios.

ESCALA: VARIAS

COTAS: METROS

CLAVE: BA-24

**BOLETÍN ARQ 24**