

**CENTRO DE SERVICIO INFONAVIT
CESI / TORREÓN**

**LOTE 2, 3, 4 Y 5 FRACC. B-2 MANZANA 44-A, AV. JUÁREZ
FRACC. LAS TORRES MUNICIPIO DE TORREÓN, COAHUILA**

**PROYECTO EJECUTIVO
INSTALACIÓN SANITARIA**

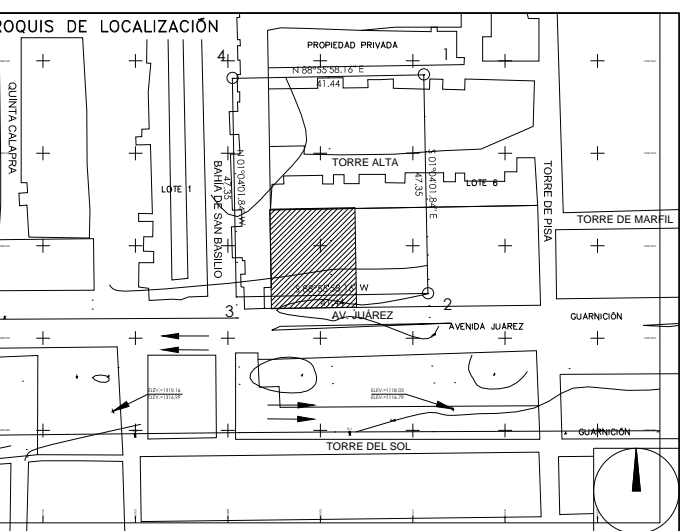

- NOTAS**
- LA UBICACION DEL COLECTOR MARGINAL SE TENDRA QUE CONFIRMAR DE ACUERDO A LA FACTIBILIDAD.
 - TODAS LAS INSTALACIONES DE DRENAJE DE AGUAS NEGRAS, DEBERAN SOMETERSE A UNA PRUEBA HIDROSTÁTICA DE 10 m.c.a. (1 kg/cm²) DURANTE UN TIEMPO MÍNIMO DE 2 HORAS. ADEMÁS DE QUE DICHA PRUEBA SE REALIZARA POR SECCIONES Y ANTES DE TERMINARSE MUROS Y PISOS, PERO ASEGURANDO LA CORRECTA UNIÓN DE TODAS LAS CONEXIONES DE ACUERDO A LA NORMA: NOM-001-COAHUILA-2009.
 - LAS PUNTA DE LA TUBERÍA INSTALADA DEBERÁN SER TAPADAS PROVISIONALMENTE, PARA EVITAR LA ENTRADA DE BASURA.
 - ANTES DE COLOCAR LOS ELEMENTOS ESTRUCTURALES DE CONCRETO: MUROS, TRABES Y LOSAS, DEBERÁ DE PREVENIRSE LA PREPARACIÓN PARA PASOS DE TUBERÍA DEJANDO UNA CAMISA DE TUBERÍA DE PVC, DE UN DIÁMETRO MAYOR AL DIÁMETRO DEL PROYECTO. DEBENDOSE RESPETAR DIÁMETROS, POSICIÓN EN PLANTA Y ELEVACION.
 - CUALQUIER INTERFERENCIA QUE SE TENGA CON LA INSTALACION PROYECTADA, CON LAS OTRAS INSTALACIONES DEBERÁ DE RESOLVERSE CON LA COORDINACIÓN Y APROBACION DE LA SUPERVISION PARA SU CORRECTA Y ADECUADA COLOCACION POR PARTE DEL CONTRATISTA.

**DRENAJE SANITARIO
DISTRIBUCIÓN - NIVEL 1**

NUMERO DEL PLANO:
TO-E-PL-HS-003-00

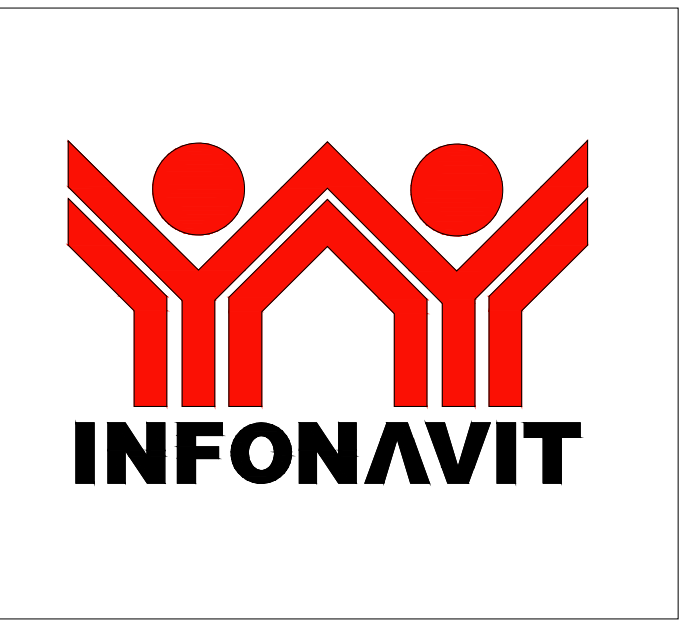
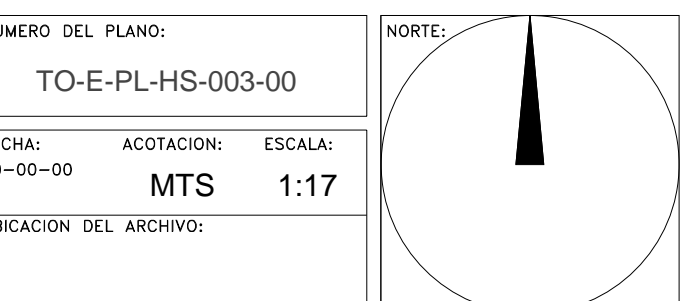

- SIMBOLOGIA**
- ◻ CODO 90°
 - ◻ CODO 45°
 - ⊕ YEE REDUCCION
 - DIRECCION DE FLUJO
 - ⊖ TUBERIA DE VENTILACION
 - ⊞ REGISTRO
 - ◻ CODO 90° SALIDA LAT.
 - ⊕ YEE SENCILLA
 - ⊖ TAPON REGISTRO
 - ◻ TUBERIA
 - ⊞ TAPA REGISTRO
 - ⊞ POZO DE VISITA

- NOMENCLATURA**
- B.A.N. - BAJANTE DE AGUAS NEGRAS
 - T.R. - TAPON REGISTRO
 - Ø - DIÁMETRO
 - - SUBE TUBERIA DE VENTILACION
 - T.V. - TUBERIA DE VENTILACION A AZOTEA
 - XXX-XX-XXX - DIÁMETRO DE EN MILIMETROS, PENDIENTE EN MILESIMAS, LONGITUD EN METROS.
 - XXXXXX - DIÁMETRO DE EN MILIMETROS, LONGITUD EN METROS.
- EQUIVALENCIAS (PENDIENTES)**
- 5 - 0.5%
 - 10 - 1.0%
 - 20 - 2.0%

**USO ESPECIFICO DEL PREDIO:
TIPO DE TRAMITE:**

DATOS DEL PROPIETARIO

NOMBRE: No.:

CALLE: No.:

COLONIA: No.:

DELEGACION: No.:

TELEFONO: No.:

DATOS DEL D.R.O

NOMBRE: XX

CEDULA PROFESIONAL: XX

DIRECCION: XX

DELEGACION: XX

TELEFONO: XX

CORRESPBLE. INGENIERIAS

NOMBRE: XX

CEDULA PROFESIONAL: XX

DIRECCION: XX

DELEGACION: XX

TELEFONO: XX

DATOS GENERALES

DATOS DEL PREDIO

CLAVE CATASTRAL: AREA: M2. LOTE: FONDO: m

CONDominio: MEDIDA DEL FRENTE: No OFICIAL: PLURIFAMILIAR (CONDOMINIO)

DIRECCION: ENTRE LA CALLE: Y LA CALLE: COLONIA: DELEGACION: XX

DICTAMEN DE USO DE SUELO No. DE FOLIO: FECHA:

NORMATIVIDAD

| CONCEPTO | NORMA | PROYECTO | DF. |
|--------------------------------------|-------|----------|-----|
| ALTURA MAXIMA PERMITIDA | | | |
| COEFICIENTE DE OCUPACION DEL SUELO | | | |
| COEFICIENTE DE UTILIZACION DEL SUELO | | | |
| COEFICIENTE DE ABSORCION DEL SUELO | | | |
| PORCENTAJE DEL AREA LIBRE | | | |
| RESTRICCION AL FRENTE | | | |
| CAJONES DE ESTACIONAMIENTO | | | |
| RESTRICCIONES DIC. USO DE SUELO | | | |

**RIVERO BORRELL - GUTIERREZ
ARQUITECTOS ingenor**

DATOS DE LA CONSTRUCCION

| CONCEPTO | A. CONSTRUIDA | OBRA NUEVA | REGULARIZACION | LICENCIA ANTERIOR: |
|-------------------------|---------------|------------|----------------|-----------------------|
| | | | | No. LIC. FECHA METROS |
| SOTANO | | | | |
| PLANTA BAJA | | | | |
| 1er NIVEL | | | | |
| MEZZANINE | | | | |
| 2do. NIVEL | | | | |
| 3er NIVEL | | | | |
| VOLADOS | | | | |
| ESTACIONAMIENTO | | | | |
| OTROS | | | | |
| TOTAL DE M ² | | | | |
| BARDEO ML | | | | |
| ALINEAMIENTO ML | | | | |
| DEMOLICION | | | | |

ESCALA: 1:17

COTAS: METROS

CLAVE: HS-03

Este plano sustituye a los anteriores.

REVISIÓN - 00 23 febrero 2018

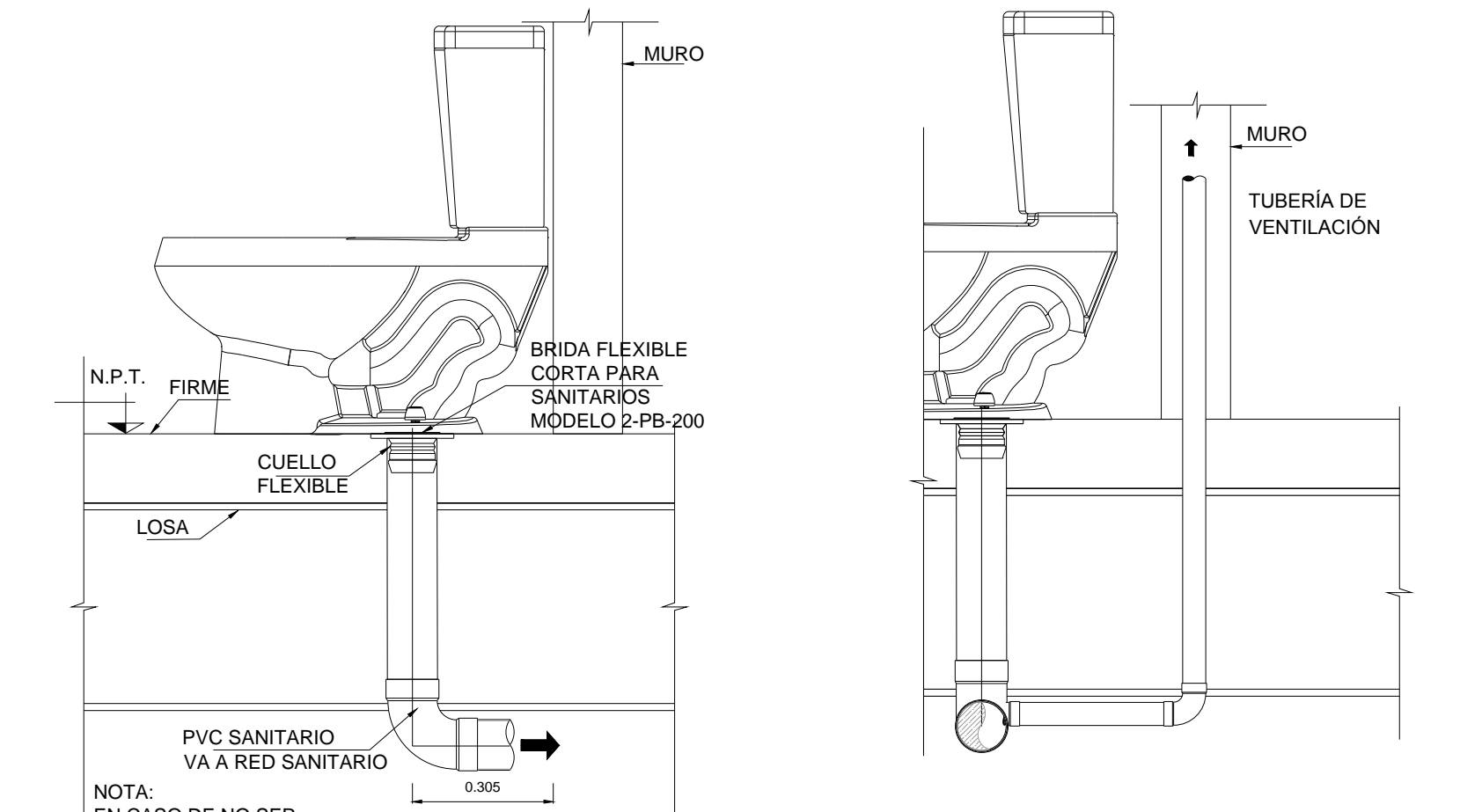
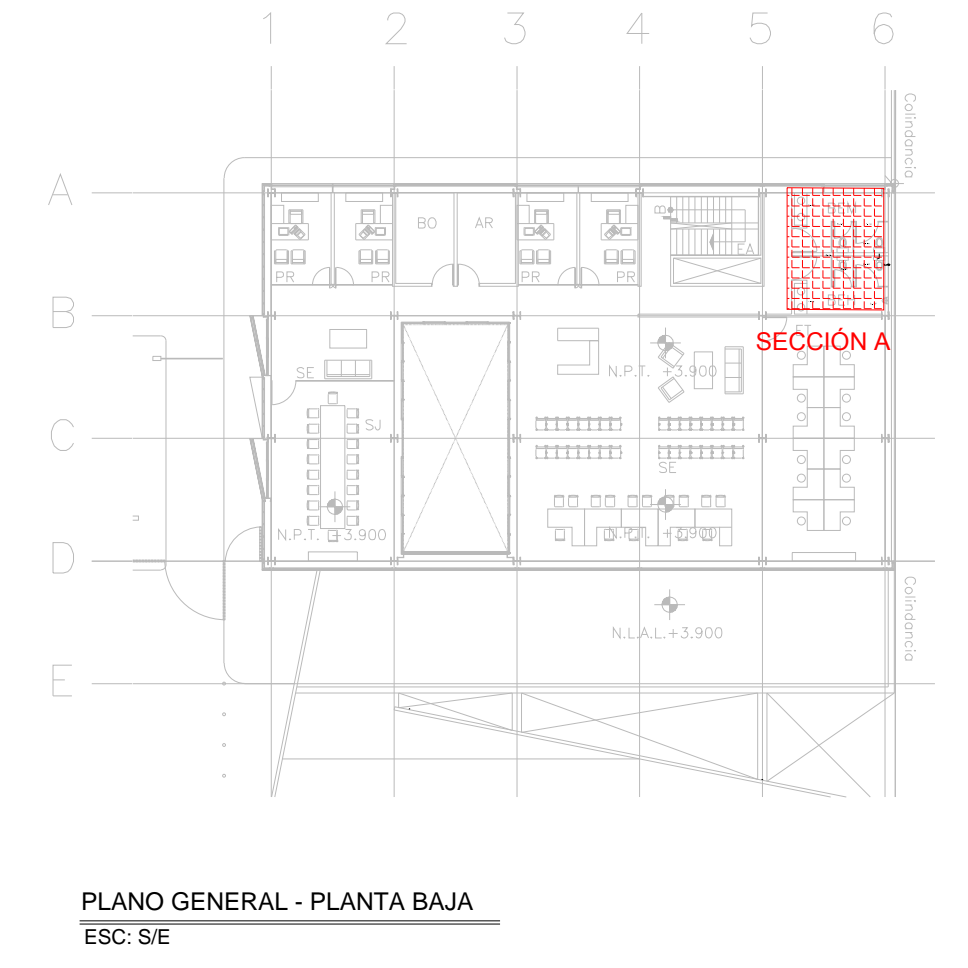

DETALLE-05
TUBERÍA DE VENTILACION
SIN ESC.

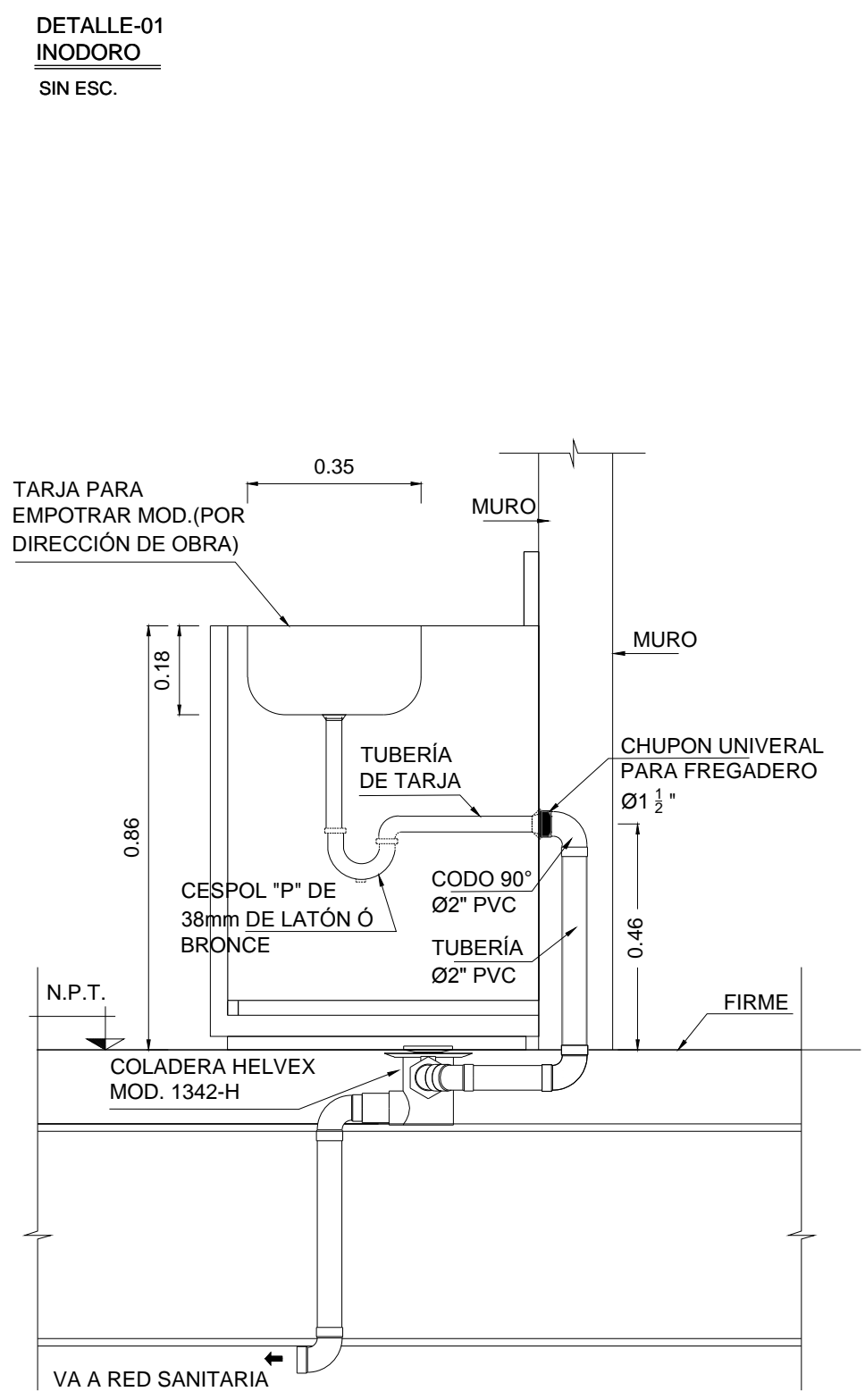

DETALLE-06
MINGITORIO
SIN ESC.

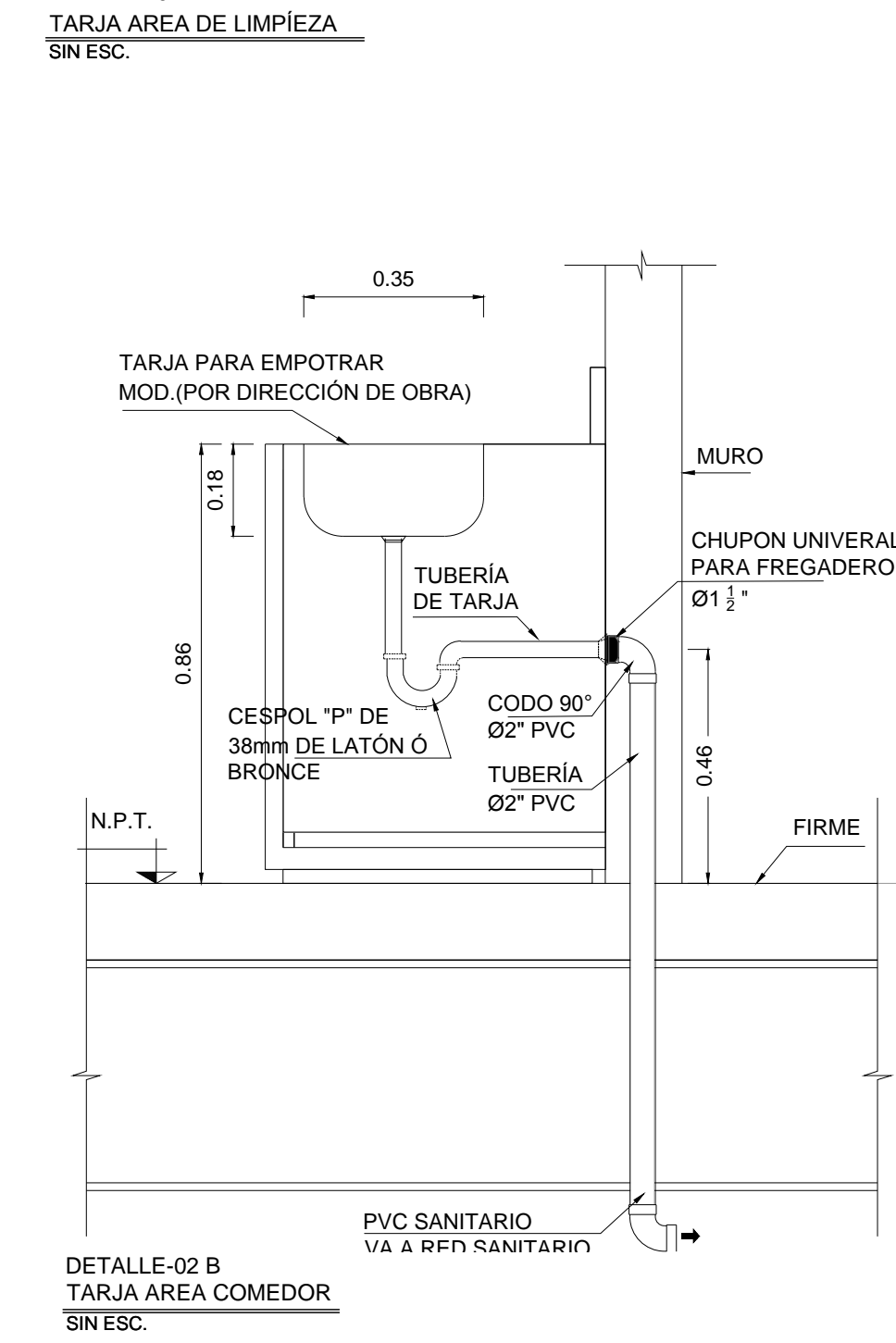

DETALLE-8
SOPORTE TIPO OMEGA
SIN ESC.

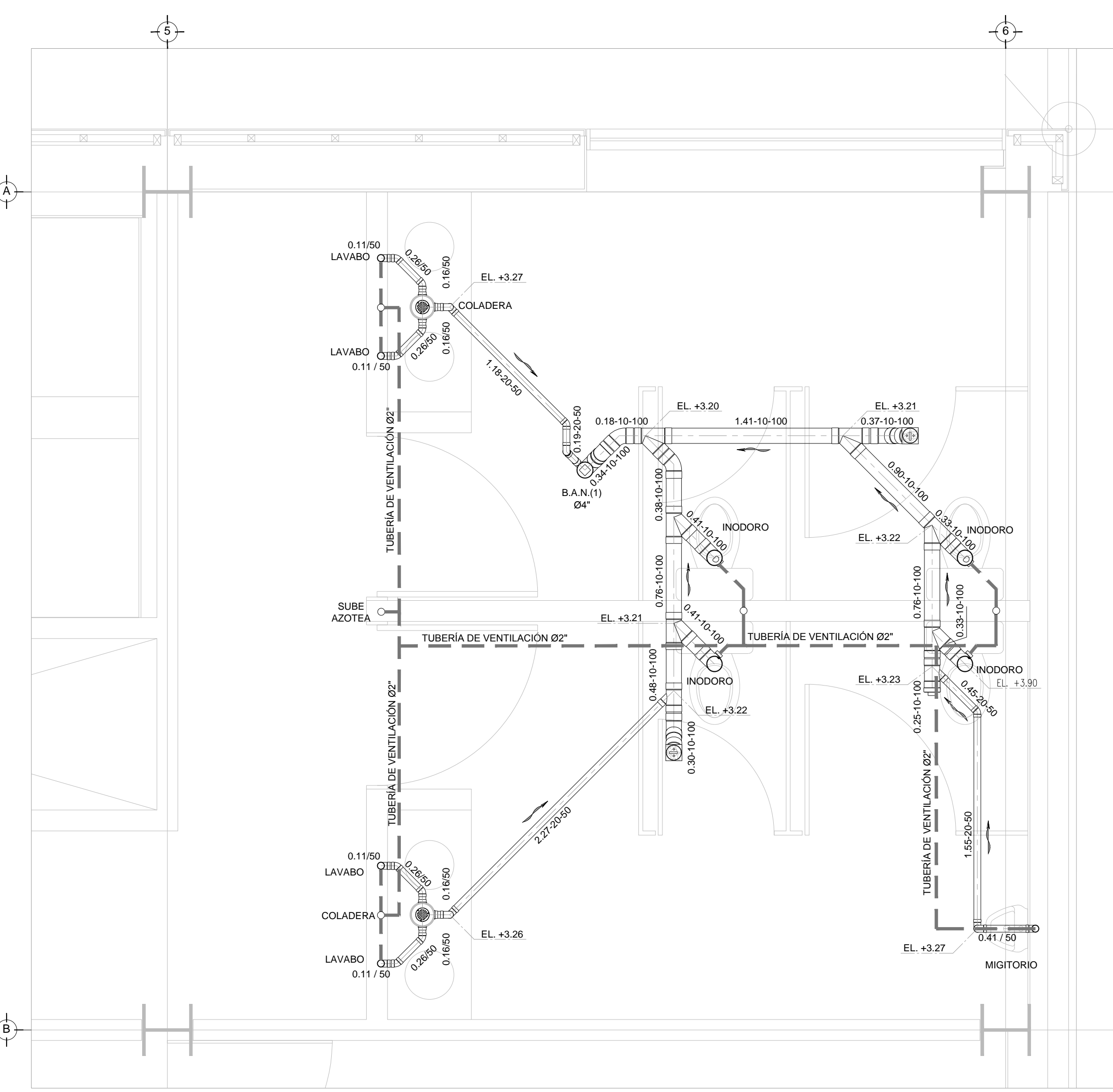
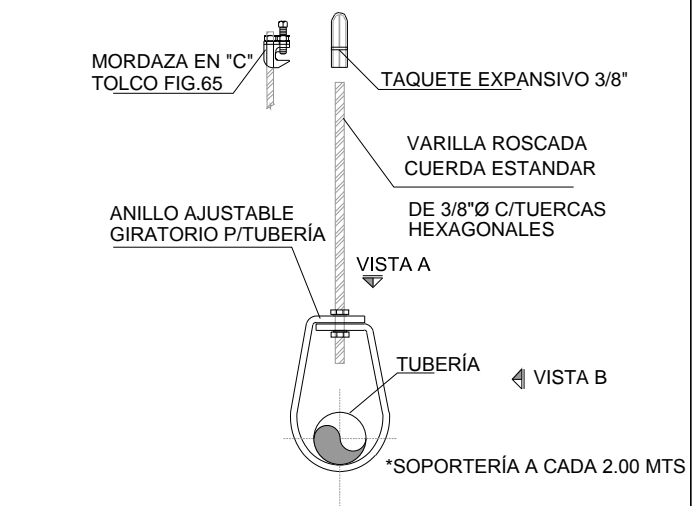
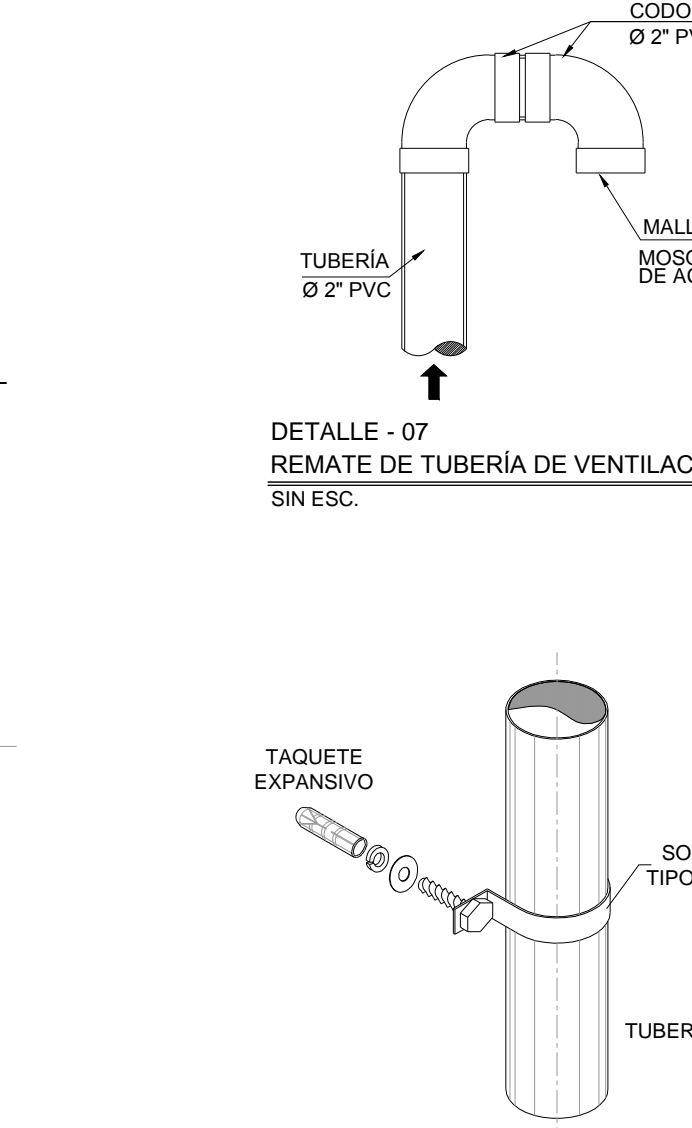

DISTRIBUCIÓN - DRENAJE SANITARIO- SECCION A
PLANTA DELEGACION TORREÓN NIVEL +3.90
ESC. 1:25

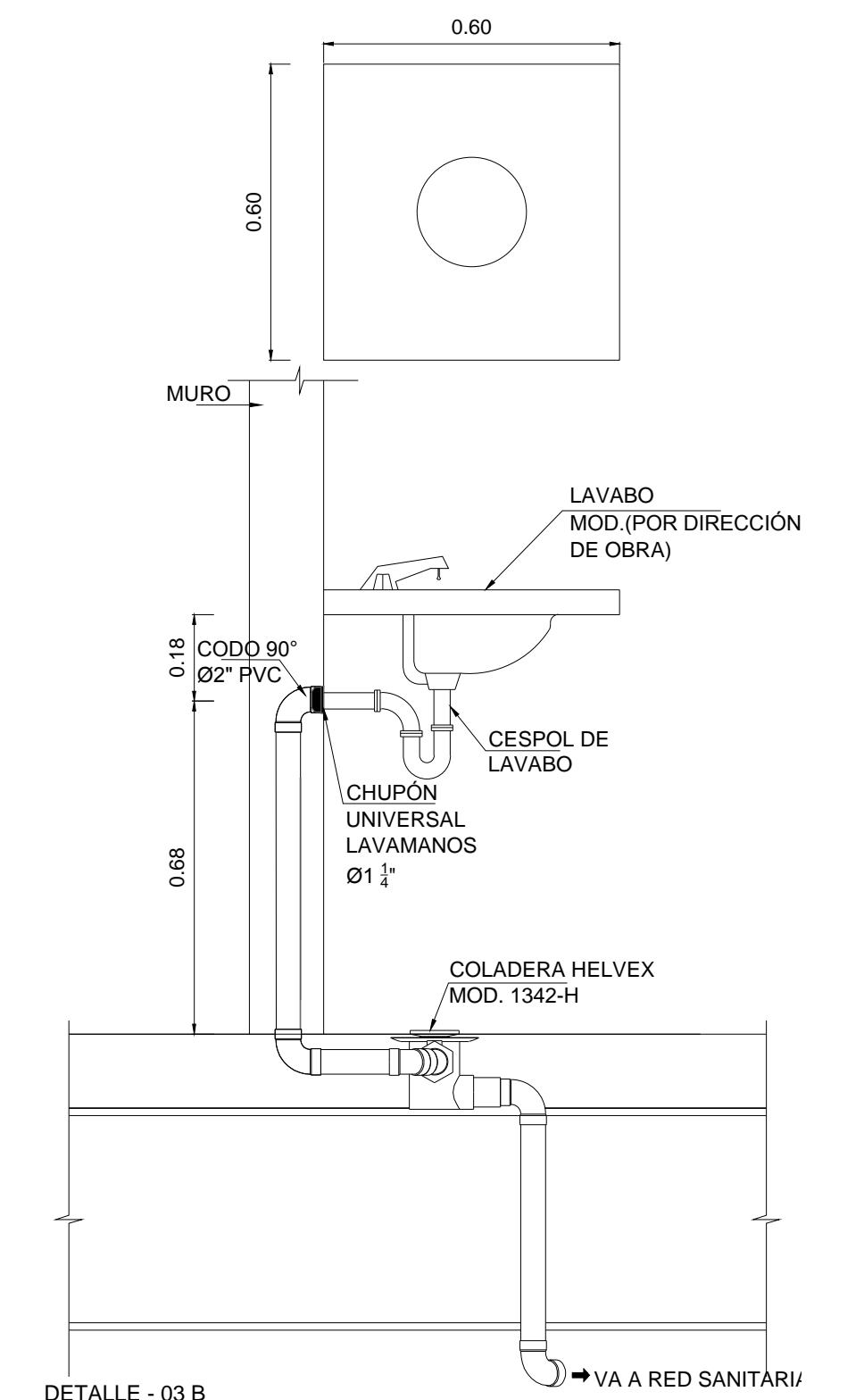
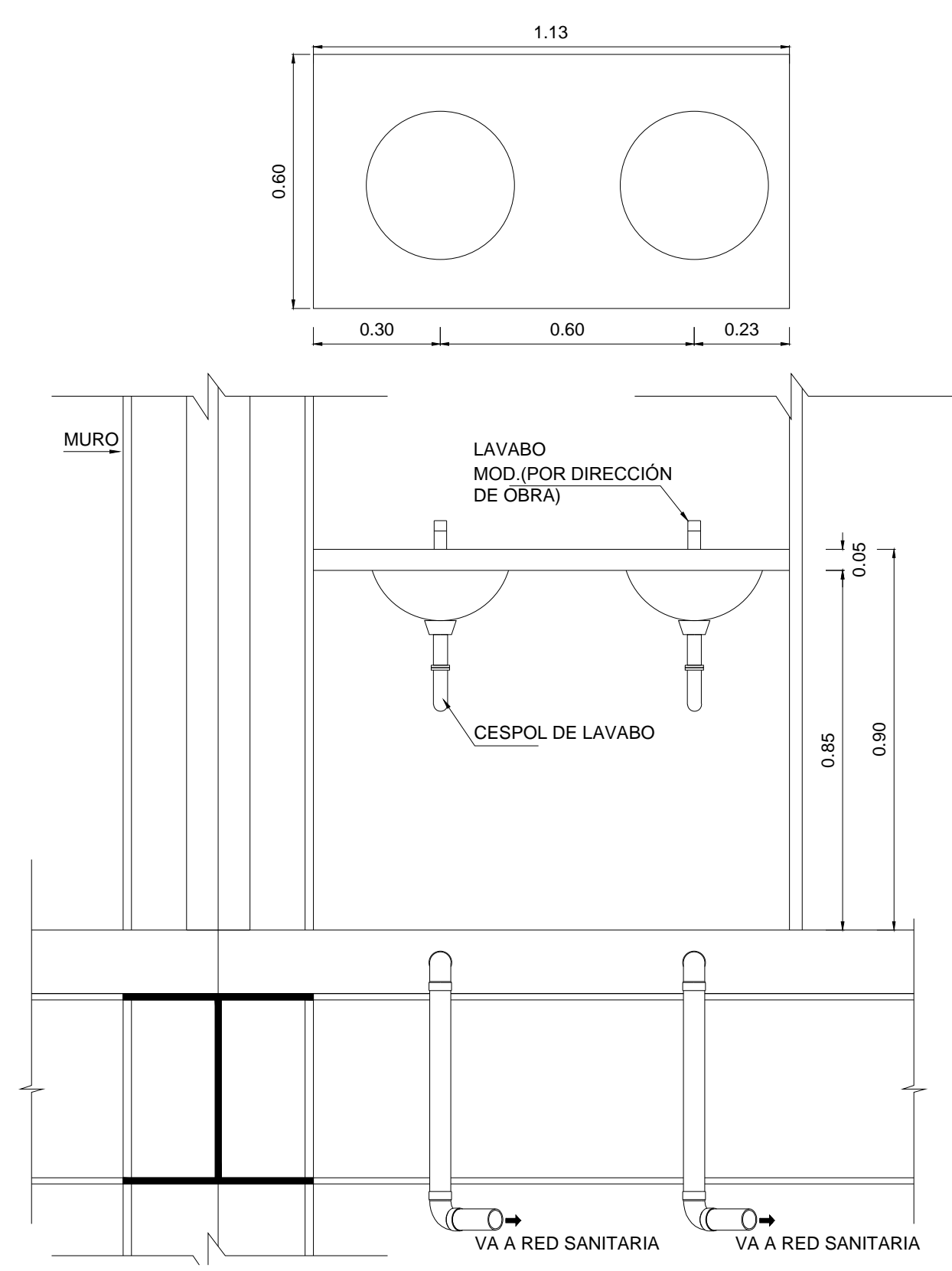

DETALLE-03 A
LAVABO
SIN ESC.

DETALLE-03 B
LAVABO
SIN ESC.

PLANO APTO PARA CONSTRUCCION

SELLO

SELLO