

NOTAS GENERALES

PROYECTO EJECUTIVO

BOLETINES

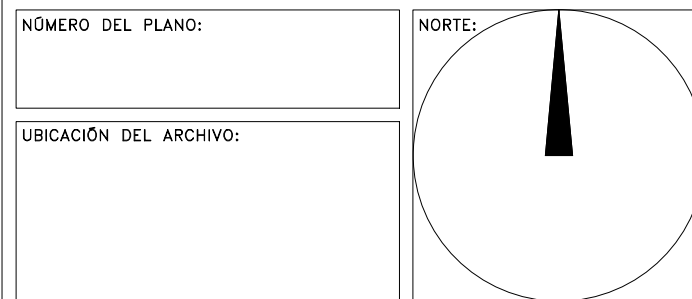
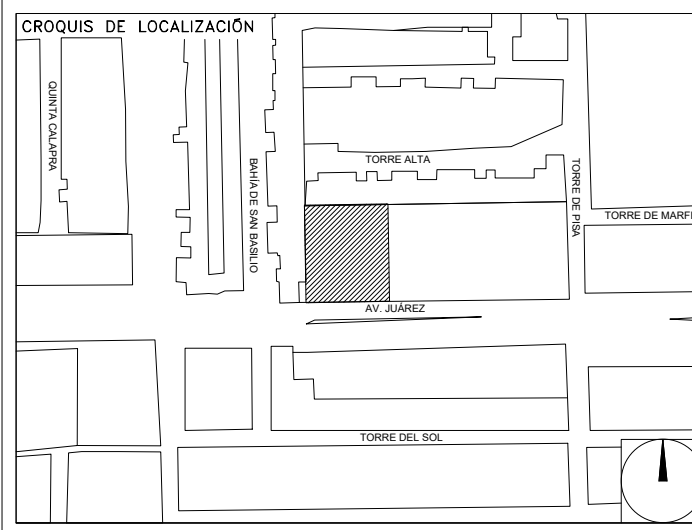

BOLETÍN ARQUITECTÓNICO

DATOS DEL PROPIETARIO NOMBRE: CALLE: COLONIA: DELEGACIÓN: TELÉFONO: FIRMA:	DATOS DEL PREDIO		USO																																				
	CLAVE CATASTRAL: ÁREA: LOTE: MEDIDA DEL FRENTE: DIRECCIÓN: CALLE: ENTRE LA CALLE: Y LA CALLE: COLONIA: DELEGACIÓN: TELÉFONO: FIRMA:	M2. m m No OFICIAL:	HABITACIONAL <input type="checkbox"/> UNIFAMILIAR <input type="checkbox"/> PLURIFAMILIAR (CONDOMINIO) <input type="checkbox"/> COMERCIAL <input type="checkbox"/> SERVICIOS <input type="checkbox"/> INDUSTRIAL <input type="checkbox"/>																																				
DATOS DEL D.R.O NOMBRE: CÉDULA PROFESIONAL: DIRECCIÓN: DELEGACIÓN: TELÉFONO: FIRMA:	NORMATIVIDAD																																						
CORRESPBLE. INGENIERIAS NOMBRE: CÉDULA PROFESIONAL: DIRECCIÓN: DELEGACIÓN: TELÉFONO: FIRMA:	<table border="1"> <thead> <tr> <th>CONCEPTO</th> <th>NORMAL</th> <th>PROYECTO</th> <th>DEF.</th> </tr> </thead> <tbody> <tr> <td>ALTURA MÁXIMA PERMITIDA</td> <td></td> <td></td> <td></td> </tr> <tr> <td>COEFICIENTE DE OCUPACIÓN DEL SUELO</td> <td></td> <td></td> <td></td> </tr> <tr> <td>COEFICIENTE DE UTILIZACIÓN DEL SUELO</td> <td></td> <td></td> <td></td> </tr> <tr> <td>COEFICIENTE DE ABSORCIÓN DEL SUELO</td> <td></td> <td></td> <td></td> </tr> <tr> <td>PORCENTAJE DEL ÁREA LIBRE</td> <td></td> <td></td> <td></td> </tr> <tr> <td>RESTRICCIÓN AL FRENTE</td> <td></td> <td></td> <td></td> </tr> <tr> <td>CAJONES DE ESTACIONAMIENTO</td> <td></td> <td></td> <td></td> </tr> <tr> <td>RESTRICCIONES DIC. USO DE SUELO</td> <td></td> <td></td> <td></td> </tr> </tbody> </table>			CONCEPTO	NORMAL	PROYECTO	DEF.	ALTURA MÁXIMA PERMITIDA				COEFICIENTE DE OCUPACIÓN DEL SUELO				COEFICIENTE DE UTILIZACIÓN DEL SUELO				COEFICIENTE DE ABSORCIÓN DEL SUELO				PORCENTAJE DEL ÁREA LIBRE				RESTRICCIÓN AL FRENTE				CAJONES DE ESTACIONAMIENTO				RESTRICCIONES DIC. USO DE SUELO			
CONCEPTO	NORMAL	PROYECTO	DEF.																																				
ALTURA MÁXIMA PERMITIDA																																							
COEFICIENTE DE OCUPACIÓN DEL SUELO																																							
COEFICIENTE DE UTILIZACIÓN DEL SUELO																																							
COEFICIENTE DE ABSORCIÓN DEL SUELO																																							
PORCENTAJE DEL ÁREA LIBRE																																							
RESTRICCIÓN AL FRENTE																																							
CAJONES DE ESTACIONAMIENTO																																							
RESTRICCIONES DIC. USO DE SUELO																																							

**RIVERO BORRELL - GUTIERREZ
ARQUITECTOS**

FECHA:
2018_05_10

NOTA:
Se anexa Boletín como información complementaria a Proyecto Ejecutivo
Se muestra detalle de escaleras interiores de servicio.

ESCALA:
VARIAS

COTAS:
METROS

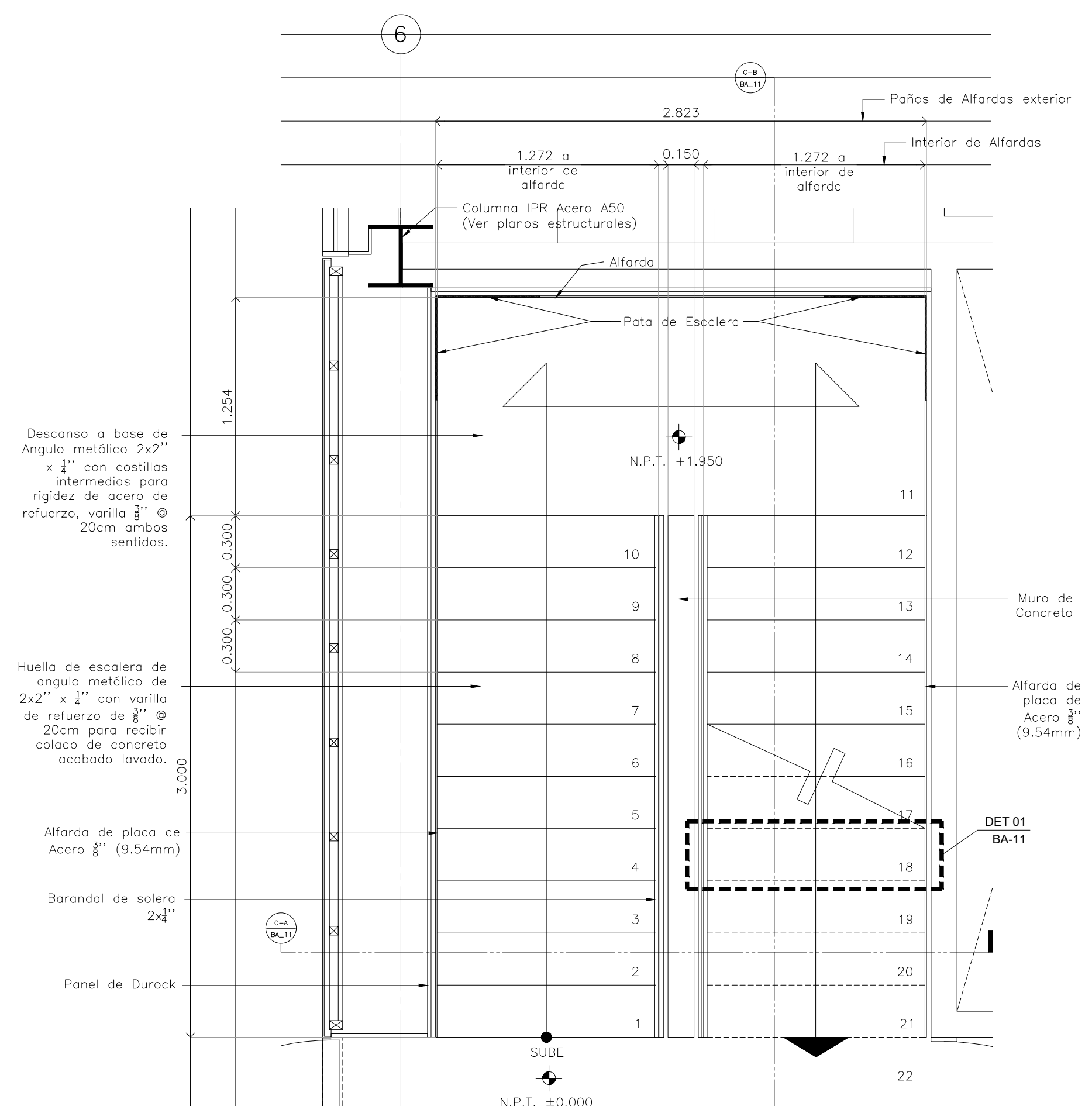

Escalera Nivel ±0.000 Escala: 1:20

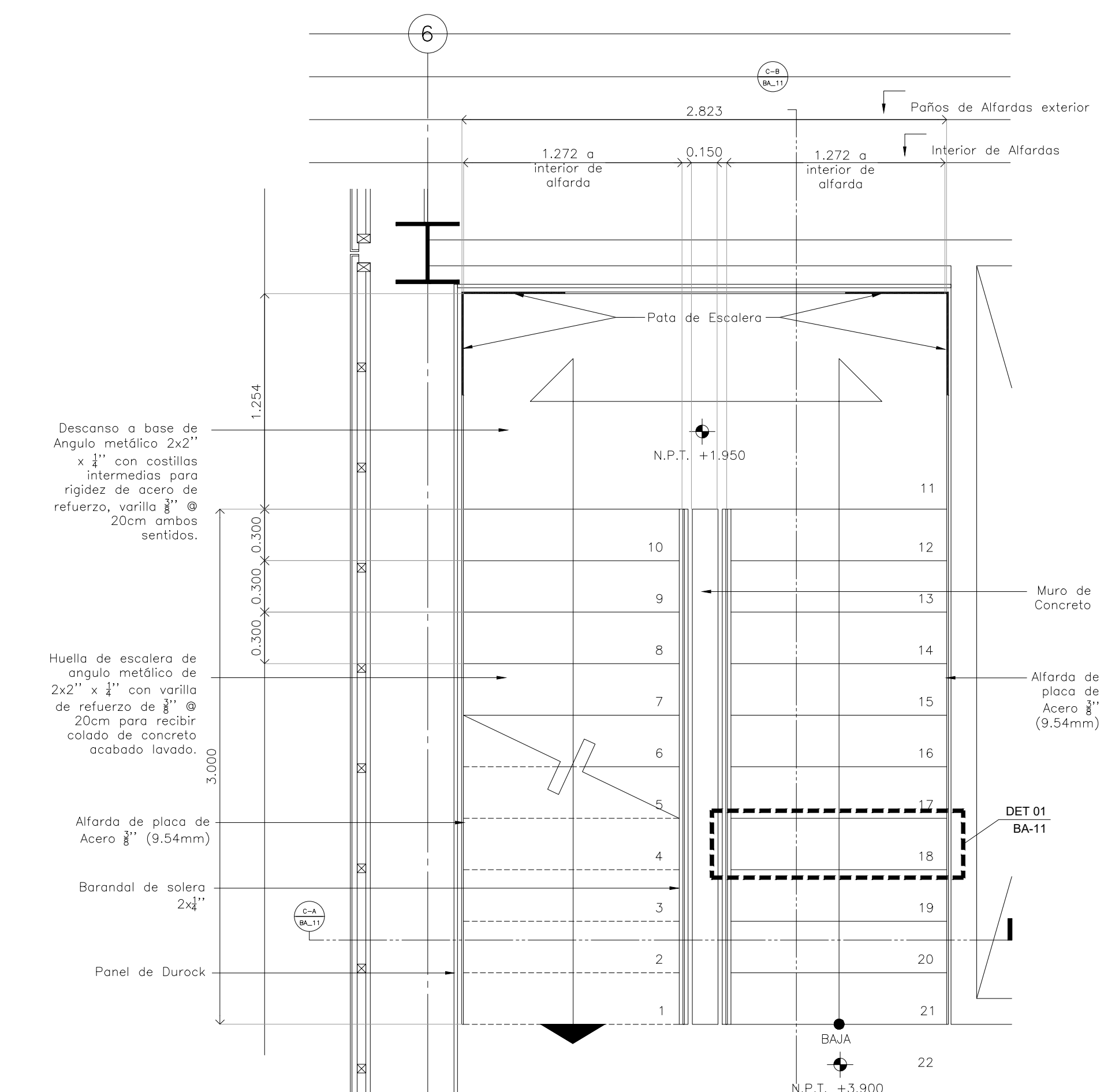

Escalera Nivel +3.900 Escala: 1:20

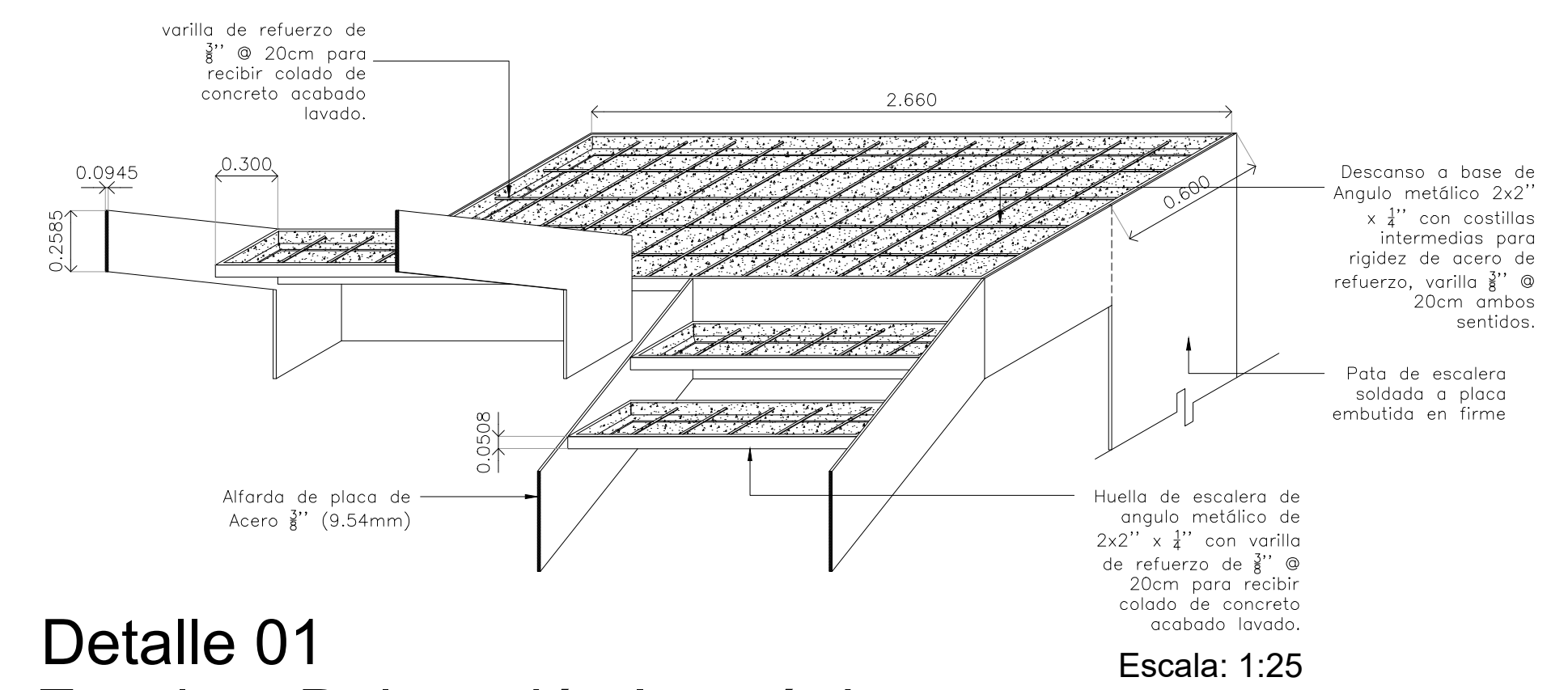

Detalle 01
Escalera Delegación Isométrico Escala: 1:25